

# Universidad de Huelva

Departamento de Historia I



## Arqueología en la Bahía de Cádiz durante la Edad Moderna

Memoria para optar al grado de doctor  
presentada por:

**José Antonio Ruiz Gil**

Fecha de lectura: 25 de junio de 1999

Bajo la dirección del doctor:

Fernando Valdés Fernández

**Huelva, 2010**

ISBN: 978-84-92944-48-4

D.L.: H 79-2010

TESIS DOCTORAL

---

# ARQUEOLOGÍA EN LA BAHÍA DE CÁDIZ

## DURANTE LA EDAD MODERNA

( Tomo II )

Presentada por:



José Antonio Ruiz Gil  
Licenciado en Geografía e Historia

Dirigida por:

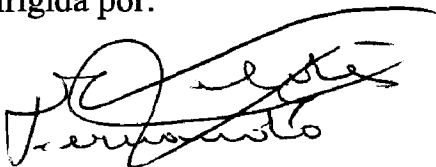

Fernando Valdés Fernández  
Profesor Titular de Arqueología  
Universidad Autónoma de Madrid.

Tutor:



Francisco Gómez Toscano  
Pr. Ayte. de Arqueología  
Universidad de Huelva.

DEPARTAMENTO DE HISTORIA DE LA ANTIGÜEDAD,

DEL ARTE, GEOGRAFÍA FÍSICA Y ANTROPOLOGÍA  
(Área de Arqueología)

**UNIVERSIDAD DE HUELVA**

---

JOSÉ ANTONIO RUIZ GIL

**"ARQUEOLOGÍA DE LA BAHÍA DE  
CÁDIZ DURANTE LA EDAD MODERNA"**

DIRECTOR: DR. D. FERNANDO VALDÉS FERNÁNDEZ.

Profesor Titular de la Universidad Autónoma de Madrid.

DEPARTAMENTO DE HISTORIA DE LA ANTIGÜEDAD, DEL ARTE, GEOGRAFÍA  
FÍSICA Y ANTROPOLOGÍA

FACULTAD DE HUMANIDADES

UNIVERSIDAD DE HUELVA

El Puerto de Santa María, 26 de julio de 1998

## CAPÍTULO 5. CONCLUSIONES

### 5.1 LA CERÁMICA COMO INDICADOR ECONÓMICO DE LA BAHÍA DE CÁDIZ DURANTE LA EDAD MODERNA

El período que hemos estudiado en este trabajo, la Edad Moderna, ha sido acompañado por el análisis del tiempo precedente, esto es, la Baja Edad Media. En definitiva, desde el punto de vista cerámico el conjunto estudiado se caracteriza por el dominio de las lozas. Las lozas, o cerámicas de cubiertas estañíferas, se comienzan a fabricar en el siglo XIII, si bien en algún caso parece que el fenómeno pudo suceder a fines del XII. Estas cerámicas dominan progresivamente a lo largo de los siglos XVI, XVII, y XVIII, para decaer a fines de este último frente a las porcelanas.

#### 5.1.1 Fase Andalusí (segundo tercio del siglo XIII)

Nuestro estudio comienza desde la reconquista de la Bahía de Cádiz por los reyes castellano-leoneses Fernando III "el Santo" y Alfonso X "el Sabio". Los materiales arqueológicos analizados son los correspondientes a una población andalusí: ataifores y jofainas, jarritas, cántaros, cazuelas (especialmente las de costillas), vasos trípodes, candiles de piquera, etc. Las decoraciones (pinturas en rojo y negro aplicadas con los dedos, vedrios de plomo -simples y con adición de colores-, algún caso de esmalte blanco), corroboran la clasificación propuesta en un marco cronológico del siglo XIII (período almohade).

Dos rasgos son destacables, por un lado la aparición de rasgos tipológicos nazaríes y, por otro, los paralelismos con centros "cristianos" conocidos, caso de Toledo. Respecto a las características nazaríes, hay que decir que las datamos *ante quem*, con la fecha tope de 1262, año de incorporación definitiva de toda la zona occidental gaditana a la Corona de Castilla.

Estos estigmas "nazaríes" aparecen junto a un estilo perfectamente homologable en Sevilla o en Jerez. Por tanto, debemos concluir en que estaban en formación en época almohade.

Con respecto a la ciudad castellana de Toledo<sup>377</sup>, los materiales de nuestra investigación muestran significativas concomitancias y disparidades. Teniendo en cuenta que el material toledano sólo puede ser comparado con los materiales más antiguos

---

<sup>377</sup> El elenco cerámico que hemos podido ver de Toledo corresponde a la Tesis Doctoral de la Dra. Paloma López, a la que agradezco la amabilidad de permitirme ver su trabajo, así como los numerosos comentarios útiles que me ha hecho sobre el material de Toledo y sobre el de la Bahía de Cádiz.

de la Bahía de Cádiz, ya que las cerámicas de San Pedro Martir sólo se fechan hasta los siglos XIV-XV, podemos ver como son frecuentes las formas andalusíes.

Dentro de este paralelismo formal y decorativo, merecen especial mención las ollas de escotadura, de las que podemos concluir que, si bien aparecen en la "Marca Media" con cronologías anteriores y en abundancia, también forman parte de la vajilla de cocina andalusí en la Bahía de Cádiz durante el siglo XIII. Las ollas de cuello son más abundantes en la Bahía de Cádiz que en Toledo. Por contra, faltan de Toledo los rasgos nazaríes que vemos en Santo Domingo 12.

Esta comparación plantea la existencia de elementos claramente andalusíes tanto en una zona "cristiana", como puede ser Toledo, y en otra islámica, como la Bahía de Cádiz, en el siglo XIII.

#### 5.1.2 Fase Bajomedieval, Horizonte Mudéjar (tercer tercio del XIII y primera mitad del XIV)

A partir del siglo XIV se introducen los platos y escudillas, formas netamente cristianas. Esto no sólo lo vemos en la Bahía de Cádiz, sino en otros lugares, como el ya citado Toledo. Lo que interesa recalcar es que estos tipos llegan a una zona ya incorporada a los dominios cristianos.

Los años finales del siglo XIII y la primera mitad del XIV supone para la región gaditana un período de conflictos bélicos, cuya constatación arqueológica ha resultado muy difícil. En este sentido, nos parece de singular interés el material de Alquiladores, en El Puerto de Santa María, donde coexisten elementos "nazaríes" (ataifores con carenas aristadas, vedríos verdes y fondos exteriores en reserva; ataufores de pasta roja bajo cubierta, etc.) con las primeras producciones sevillanas (loza verde sobre blanco o "premayólicas de Sevilla") y con formas novedosas, como platos de ala marcada o palmatorias. Algún material, posiblemente en vedrío melado, deba ser relacionado con alfares próximos. Esperemos que Jerez nos aporte alguna información en años venideros.

Por otro lado, aún nos queda por dilucidar el papel de la República de Génova con respecto al emporio gaditano. En general, la presencia material italiana, tanto de genoveses<sup>378</sup>, como de pisanos, y años después de los comerciantes de Lucca (IGUAL: 1992), no puede ser datada con anterioridad al siglo XII. En este punto resulta de interés recordar el fragmento de premayólica

---

<sup>378</sup> Las relaciones entre Génova y Málaga han sido remontadas al siglo XI, cuando las naves de al-Mutamid de Sevilla capturan una carraca genovesa en estas costas (CALERO:1995,119).

siciliana hallado en el Castillo de San Romualdo de San Fernando. Desde el último cuarto del siglo XIII se contaba con una ruta abierta a través del Estrecho de Gibraltar entre Italia y el Mar del Norte (LADERO:1995,205). Entre 1262 y 1330 encontramos una unidad económica del espacio marítimo, marcada por el apogeo del poder de las repúblicas italianas (IGUAL:1992), datándose en 1278 el tratado comercial entre el reino de Granada y Génova (CALERO: 1995,119).

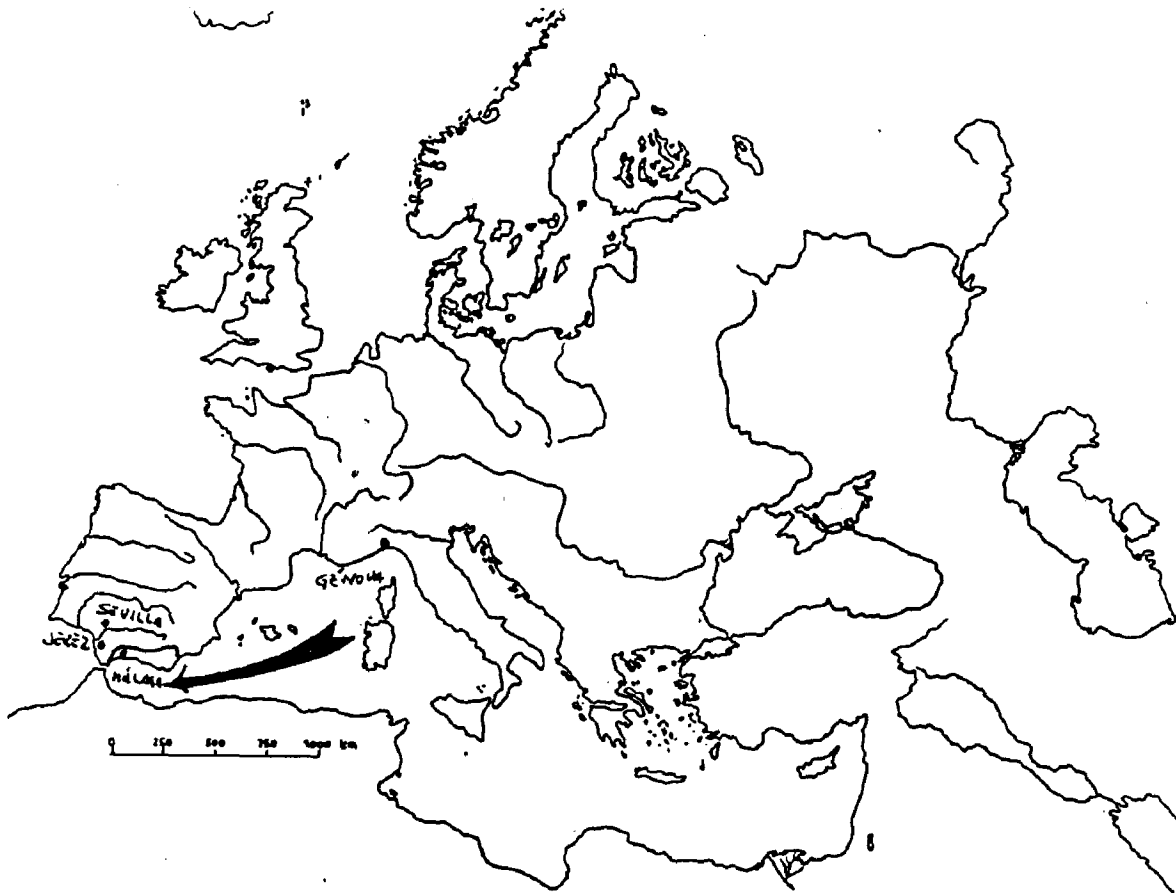

### 5.1.3 Fase Bajomedieval, Horizonte valenciano (segunda mitad del XIV-primer mitad del siglo XV)

Las series cerámicas características del período bajomedieval ostentan unas decoraciones con colores verde, negro manganeso, verde y negro, azul, azul y negro, dorado, y azul y dorado. Lo que nos interesa resaltar es que estos colores se disponen siempre sobre un fondo blanco de estaño. Es decir, las lozas se imponen a las cerámicas vidriadas.

Las cerámicas decoradas en verde y negro-manganeso sobre blanco se modelaron en varios alfares de la Corona de Aragón, entre los que destaca Paterna, fabricándose entre los siglos XIII y XV, hasta la actualidad se han continuado produciendo de forma local. Esta serie no es muy numerosa en la Bahía de Cádiz, donde se fechan con carácter general a fines del siglo XIV o a principios del XV.

Estas lozas se acompañan por otras producciones valencianas, tales como las decoradas en azul, en dorado y por ambos colores. Las azules proceden de Manises y se encuentran en la Bahía de Cádiz en unas cantidades muy significativas, situación similar a la que vemos en las lozas dorada y azul y dorada. El núcleo alfarero valenciano es tributario de Málaga y no nos ha sido fácil la discriminación de ambos lugares de producción. No obstante, la cronología de estas lozas, segunda mitad del XIV y muy especialmente la primera mitad del XV, y la homogeneidad de las pastas nos hablan claramente de Valencia.

En sentido inverso podemos analizar el recorrido de las cerámicas valencianas en Italia. En Piamonte mantienen una cronología que ocupa una horquilla que va desde el siglo XII hasta el siglo XVI. Se diferencia una fase inicial, esporádica, interesada por la aplicación de los cuencos en edificios religiosos, de una fase final, constituida por materiales procedentes de excavaciones, que denotan un incremento del tráfico comercial. Génova actúa como centro distribuidor, y no creemos lógico pensar que los mercaderes catalano-aragoneses no colocaran personalmente sus productos en esta ciudad. A fines del XIV las lozas valencianas copan el mercado hasta mediados del XV, donde encontramos mejores cerámicas italianas y peores valencianas con decoraciones simples y esmaltes pobres (RAVANELI: 1992,29).

Mención especial merece el hallazgo en el Teatro Romano de Cádiz de un almacén con lozas azules, doradas, y azules y doradas valencianas. Entre estas cerámicas encontramos las de "estilo Pula", fechadas en Italia entre 1330 y 1410. Desde nuestro punto de vista el estilo de Pula corresponde a una cerámica fabricada en Manises o en la propia Valencia (LERMA:1992), destinada a la exportación. Mannoni y Magi han excluido la pertenencia del estilo de Pula al área de Valencia, mencionan el origen de

algunas cerámicas en Málaga (f.XIII-p.XIV) o Murcia (documentos de Palermo, datados en el siglo XV) (RAVANELLI:1992,29). La aparición de motivos malagueños se explica precisamente por la imitación de tipos de cara a la exportación al propio reino de Granada y al norte de Africa (MARÇAIS:1916). La diversidad de la vajilla de Pula -29 escudillas y una jarra, valencianas, en azul y dorado, una escudilla de Paterna en verde y morado, y tres jarros en dorado de Málaga (RAVANELLI:1992)-, invita a considerar la existencia de un elemento aglutinante.

Actualmente, no sólo se debe pensar en la participación genovesa para explicar la distribución de esta vajilla, los propios comerciantes valencianos tienen una intervención directa, y su presencia efectiva se documenta desde Alejandría hasta Cádiz. En este sentido P.Iradiel cita la existencia en el siglo XV de una sociedad comercial entre Pedro Gil y Juan Riquer para comerciar con Oriente, así como los viajes de galeras valencianas a Alejandría (IRADIEL:1995,22). No sólo podemos mencionar el hallazgo de cerámicas valencianas en Alejandría, sino de nuestra jarrita procedente del Egipto mameluco. Cádiz y El Puerto de Santa María juegan un papel de áreas *intermedias* en el comercio valenciano bajomedieval, y uno de los géneros exportados, junto a la seda, textiles y agrarios, era la cerámica (IRADIEL:1995, 27). El cargamento del Pecio del Cabo de Gata está en esta órbita y la relación propuesta con el estilo de Pula favorece nuestra tesis (SÁEZ:1994).

El problema radica en que la distinción entre Génova y Valencia no es tan fácil de hacer. A principios del siglo XV se diferencian dos zonas de influencia, por un lado la ruta de las especias, y por otro el Mediterráneo Occidental. La primera, se centra en la cuenca oriental del Mediterráneo, y se caracteriza por los negocios especulativos y por los productos caros. En la segunda, se comerciaba con lana y con otros productos alimenticios. El Mediterráneo Oriental estaba parcialmente en manos de la Corona de Aragón. El Mediterráneo Occidental, estaba bajo control de Génova y de las ciudades toscanas. En esta segunda zona, Barcelona actúa como parte dirigente, financiera y aseguradora; mientras que Valencia y Mallorca marcan pasos operativos con respecto al Magreb, Toscana, Nápoles, Sicilia, Sevilla-Cádiz y Flandes (IGUAL:1992).

El mercado barcelonés decae progresivamente ante la inestabilidad política en Oriente y frente a la competencia de Valencia, salida de Castilla al Mediterráneo. Hacia 1400 Valencia ya era el centro principal de negocios genoveses. Génova se inclinó a Occidente. En este sentido Granada *"es una indudable colonia económica genovesa, cuya costa es un ejemplo de especialización agrícola ligada al tráfico internacional"* (IGUAL:1992).

Los puertos andaluces de la costa atlántica se vertebraban

en el sistema comercial catalano-valenciano como "escala obligada en las rutas internacionales de intercambio" (IRADIEL:1995), donde producían más beneficios a través de la importación que de los propios productos exportados. Sin embargo, durante la primera mitad del siglo XV, no se encuentran establecimientos similares a los existentes en el reino de Granada (IRADIEL:1995).

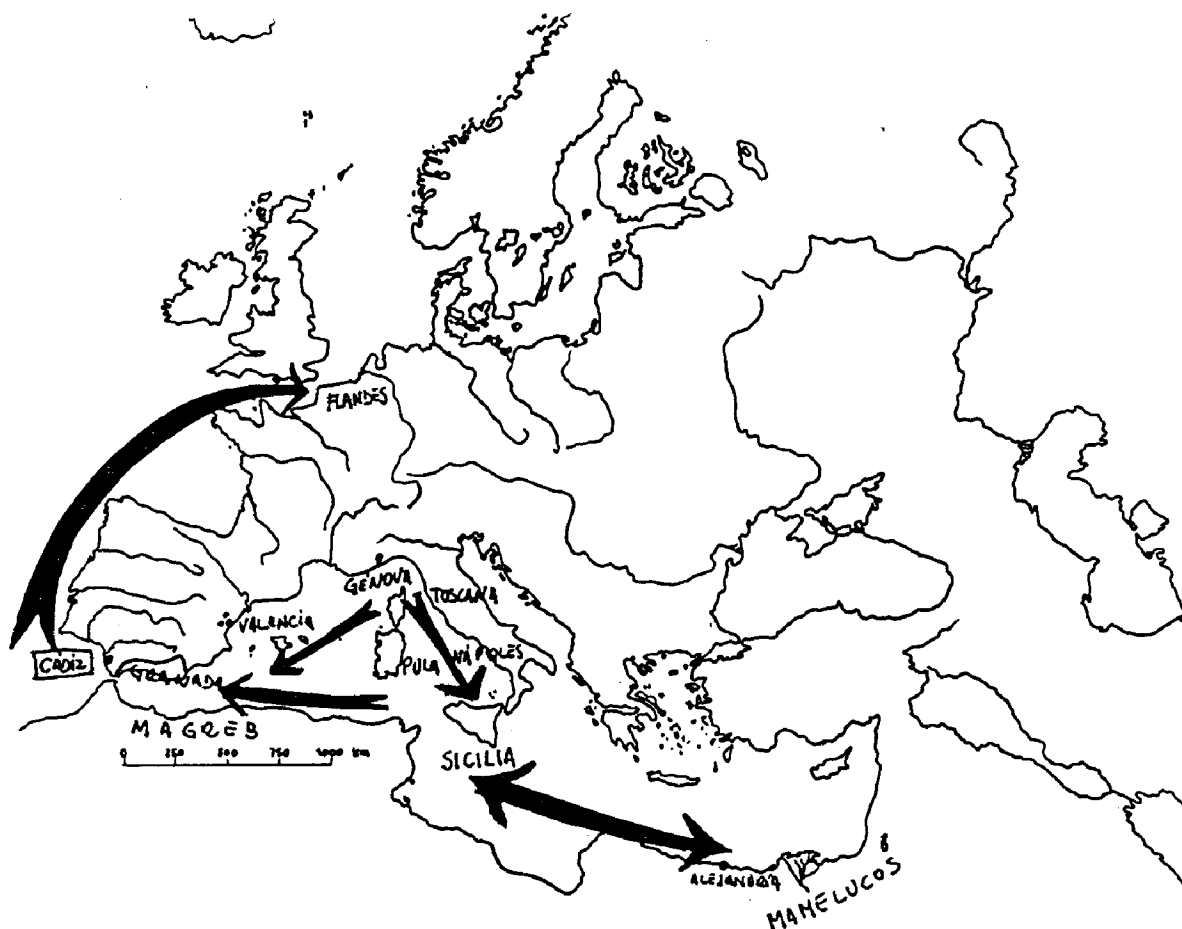

#### 5.1.4 Fase de transición a la modernidad (segunda mitad del XV-principios del XVI)

Desde mediados del XV se observa en Italia un empeoramiento de la calidad de las cerámicas valencianas, con decoraciones simples y esmaltes pobres (RAVANELI:1992,29). En el mismo sentido, pero en dirección contraria, las producciones italianas sufren una clara mejoría. A partir de estos momentos, y sin larga perduración, funcionará el denominado *binomio Valencia-Montelupo* (RAVANELI:1992,51).

En el último cuarto del XV los genoveses hacen viajes que relacionan Valencia, Murcia -Mazarrón y Cartagena-, la Baja Andalucía, Berbería (LADERO:1995,206), y el sur de Italia -Palermo- (IRADIEL:1995).

La Bahía de Cádiz monopolizó el comercio con la costa africana occidental y con Flandes e Inglaterra (IGUAL:1992). A mediados del XV la Baja Andalucía era un mercado de exportación muy importante y en auge, cabecera de rutas a Berbería o Magreb occidental y costas atlánticas africanas (LADERO:1995:205). Los comerciantes mallorquines utilizaban la flota gaditana en los trayectos norteafricanos (LÓPEZ PÉREZ:1995,302).

Hacia 1490 Sevilla va sustituyendo a Valencia (IGUAL:1992). Incluso, ya con anterioridad, en el comercio marítimo del aceite dominaba el ánfora de Sevilla, de unos 45 litros, similar a la "jarra de Candia" (PINI:1981).

Por tanto, si bien podemos concretar que los genoveses han comerciado con cerámicas valencianas, cuando no estriban en Valencia no la distribuyen. Es en este caso cuando la sustituyen. Además hay que contar, sin lugar a dudas, con el papel activo de los propios comerciantes catalano-valencianos, durante la segunda mitad del XV, y muy especialmente a fines de siglo, momento en el que el papel preponderante lo toma Sevilla. La mayor parte de los alfareros sevillanos trabajaban en el barrio de Triana.

Sin embargo, la producción cerámica sevillana no era comparable a la de Valencia, y debió reforzarse con productos italianos. Las lozas sevillanas por antonomasia son las lisas, y las decoradas en verde, azul, y azul y negro. Las de mitad verde se datan a fines del XV y principios del XVI en escudillas y platos, bacines, azulejos y jarritas, en un tipo que también encontramos en la serie de mitad azul. Las azules se fabricaron en Sevilla-Triana desde la segunda mitad del XV, con anterioridad a Talavera y a inspiración de Manises. Por último, nombrar las azul y morado, también fechadas a fines del XV y principios del XVI. Estas primeras series de Sevilla marcan el horizonte de conquista del reino de Granada y de descubrimiento de América y son las conocidas como de tradición "morisca".

### 5.1.5 Fase italianizante de la Edad Moderna (principios del XVI- mediados del XVII)

Los centros alfareros españoles son sustituidos a comienzos del XVI en el mercado internacional por los italianos. Desde los alfares del centro y norte de Italia parten dos grandes vías de flujo: por un lado, una llega directamente a Sevilla y otra a los Países Bajos, vía Francia. Como ha demostrado el hallazgo en Sevilla de la Serie Amadís (c.1530), así como de las producciones de Nicolás Pisano, las cerámicas italianas y los cambios técnicos que conllevan son una realidad con anterioridad a los años centrales del siglo XVI. La loza ligur se exporta a América fabricada en Sevilla por alfareros genoveses, fechándose entre 1550 y 1650. Las policromas de Montelupo se datan durante la primera mitad del XVI. A mitad de siglo se fechan también los botes esmaltados en azul, decoración que también observamos en formas tradicionales como las jarritas.

Desde Amberes las técnicas italianas se expanden ya entrado el XVI y durante el XVII, hacia Holanda, Inglaterra, Francia, y Portugal, por donde remontando el Tajo refuerzan el antiguo centro alfarero de Talavera de la Reina, suministrador de la recién estrenada corte de Madrid.

La influencia de Talavera, con presencia física de alfareros, se patentizó en Puebla (México), donde se encontró directamente con el flujo decorativo chino. El centro sevillano de Triana mantenía unas estrechas relaciones con Talavera, de modo que sus producciones son muy difíciles de distinguir, no sólo las azules sino las policromas, serie muy importante ya a fines del XVI.

Destacamos como característicos de Triana los motivos lineales, ondulantes, cadenas y flores o estrellas geométricas. En azul sobre blanco, o en negro sobre bizcocho bajo cubierta.

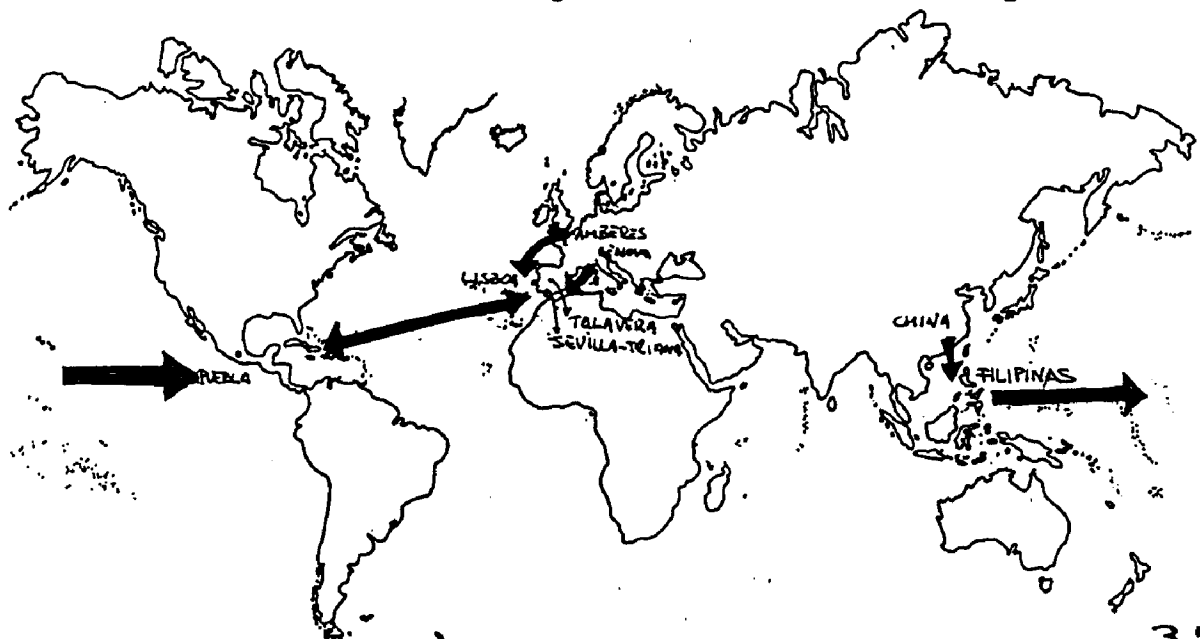

### 5.1.6 Fase holandesa de la Edad Moderna (segunda mitad del XVII)

Las cerámicas tradicionales azul sobre blanco son las predominantes no sólo en el siglo XVI sino en el XVII, apreciándose la influencia de las porcelanas chinas a través de Delft en los centros aragoneses, catalanes, levantinos y castellanos.

Entre 1580 y 1640 las coronas de España y Portugal se encuentran unidas. A nuestro juicio este factor influye en la distribución de determinados tipos cerámicos, como sucede con las cerámicas de Estremoz, que utiliza el puerto de Sevilla, o con las lozas decoradas en azul. Como aportación de este estudio, hay que indicar que no todos los platos en azul de estilo chino han de ser fabricados en Delft, de hecho los que estudiamos han de ser clasificados como de Lisboa. Esta decoración corresponde al siglo XVII e imita a las que aparecen en las superficies de la porcelana tardía del período Ming, es el estilo que Goggin ha denominado "Ichtucknee", y que nosotros no creemos sea de Triana, aunque se imita, sino portugués. En este sentido, la decoración de "rondas y arañazos" que aparece en el plato hondo hallado en el pozo 5 de Peral, es característicamente portuguesa, e influirá en las talaveranas del XVIII.

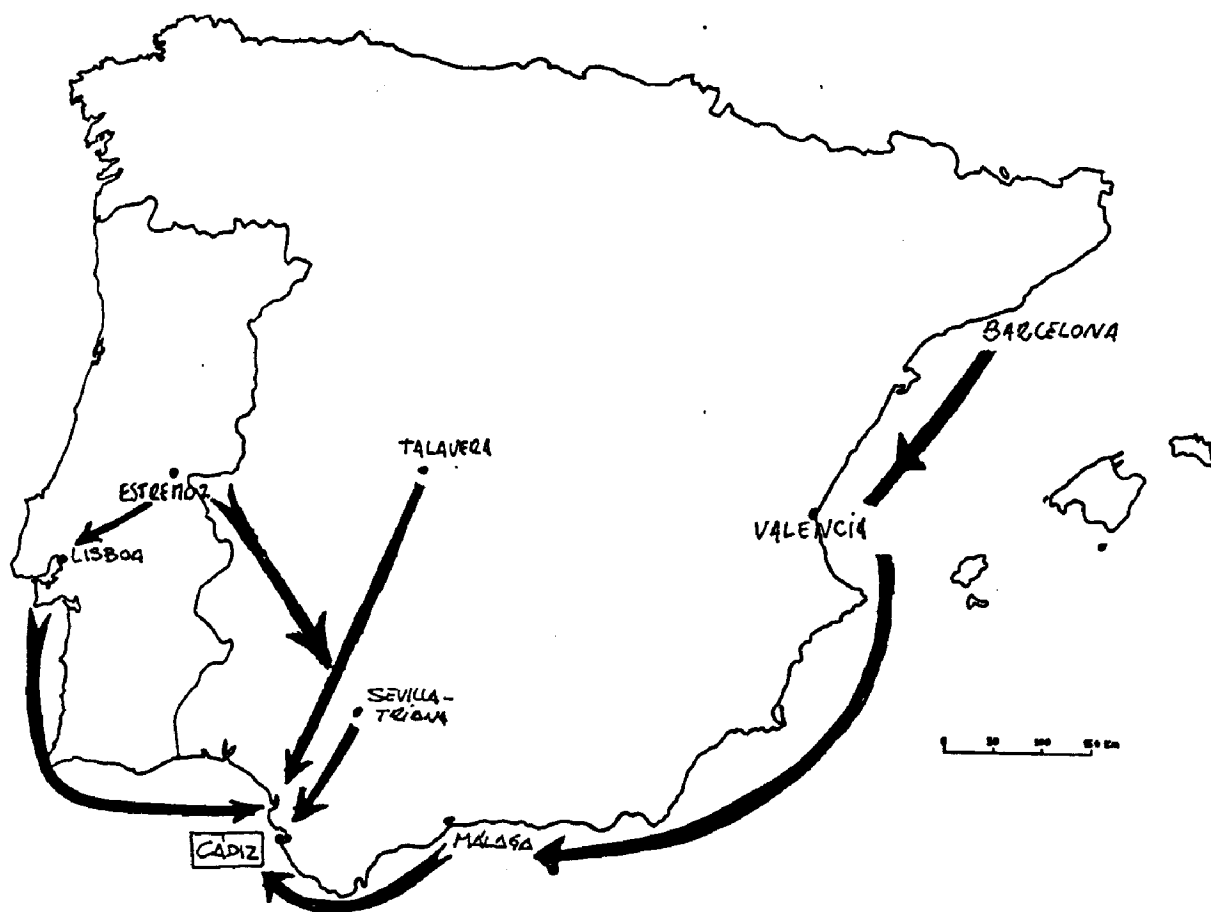

Junto a las cerámicas de importación, muy frecuentes y variadas en este siglo, encontramos series tradicionales, como las negra sobre blanco, de mitad verde y verde sobre blanco. Las policromas son italianizantes y contrahechas de Talavera.

Se confirma la presencia de lozas negras, de tipos similares a los blancos, claramente diferenciados de los coloreados por la acción anaeróbica. Estas cerámicas se relacionan con un posible horno del siglo XVII en El Puerto de Santa María.

Otra novedad supone el hallazgo de loza dorada fechable en al siglo XVII, que corresponde a una producción catalana. Como también aparecen en Málaga, la relacionamos con el crecimiento económico catalán que fraguará a lo largo del XVIII en la distribución de las series de loza azul. Desconocemos con exactitud si la aparición de azulejos valencianos tiene a su vez algo que ver con la reactivación del comercio con el área mediterránea.

Las importaciones italianas, muy probablemente desde Génova, tienen un gran momento a fines del XVII y principios del XVIII, con series esgrafiadas, marmóreas, lisas de Faenza, y azul sobre blanco.

Dada la aparición de cerámica sevillana tanto en Cádiz como en Málaga, situación que también encontramos en las producciones italianas, pensamos en la existencia de una comunicación entre las tres ciudades. En este sentido, destacamos el hallazgo de "jarritas de pasta pajiza" (sic) de fabricación malagueña en Cádiz. El pecio de Getares invita a pensar en que esta comunicación se realizara por mar.

Confirmamos cualitativamente, no así numéricamente, la tesis de Pleguezuelo (1989) sobre la decadencia de los alfares de Triana durante la segunda mitad del XVII, crisis de la que no se repondrán hasta la centuria siguiente, volviéndose a exportar en el último tercio del siglo XVIII.

Mención especial merece el hallazgo de cerámica holandesa, principalmente de Delft, encuadrable cronológicamente entre 1670 y 1702. Las lozas halladas en la Bahía de Cádiz, tanto blancas como azules (azulejos de Delft) y policromas, de imitación italiana y china, coinciden en señalar un momento muy concreto para su presencia, perfectamente identificado históricamente en Cádiz (BUSTOS:1991) y en El Puerto de Santa María (LÓPEZ y RUIZ:1992,44-45).

Desde el punto de vista arqueológico resulta de gran interés que en la colonia holandesa de Fort Orange (Nueva York) encontremos un elenco cerámico cualitativamente muy similar al gaditano: marmóreas italianas; ánforas, escudillas de loza dorada, y cerámicas de pasta rojo-anaranjada micáceas españolas de vidrio verde, junto a cerámicas de Talavera y azul floral, cerámicas "gravel-tempered" del norte de Devon; porcelanas chinas y a la sal de Renania (HUEY:1991,49-50). En esos momentos la

Bahía de Cádiz funciona, al igual que sucedió siglos atrás con los valencianos y genoveses, como centro reexportador holandés. Aquí tenemos que introducir un nuevo elemento, cual es la aparición de cerámicas a mano norte africanas, cuyo comercio estaba en manos de comerciantes europeos, principalmente holandeses.

La segunda mitad del siglo XVII supone un momento histórico que preludia en gran medida lo que encontraremos en la centuria siguiente. En 1648 se establece en Westfalia la paz con Holanda, en 1659 con Francia mediante el "Tratado de los Pirineos" y en 1660 con Inglaterra.

El papel de la marina y de los comerciantes holandeses ha sido puesto de relieve en recientes investigaciones. Desde el establecimiento de la paz, y de los intentos por llegar a acuerdos hispano-holandeses, el papel jugado por la bahía gaditana ha sido relevante (ISRAEL:1997). En este contexto conocemos cómo navíos ingleses fondeaban en Cádiz, concretamente en 1675 (LÓPEZ y RUIZ: 1992,54). Ya en estas fechas se documentan las pipas de tabaco, si bien no podemos clasificarlas categóricamente como inglesas.

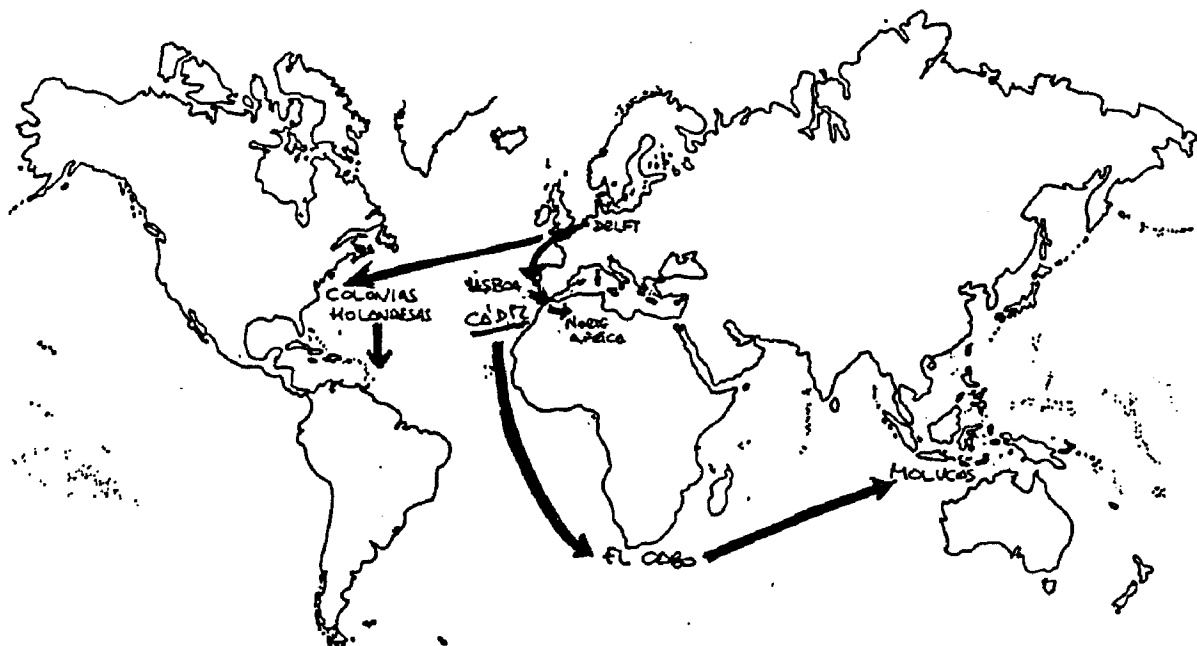

### 5.1.7 Fase de influjo inglés y francés (siglo XVIII)

Las importaciones genovesas continúan durante el siglo XVIII, con nuevas series esgrafiadas, marmóreas, y la verde-mar de Savona, continuadora de la mayólica ligur.

Hay un importante lote de piezas fechables en el siglo XVIII con indudables relaciones extrapeninsulares. Nosotros hemos clasificado un conjunto procedente de México (Tonalá y Guadalajara) y otro de China (porcelanas K'ang Hsi policromas, en azul y en dorado). En relación con estas cerámicas orientales, imitándolas, documentamos por vez primera una serie que hemos denominado "azul espolvoreado", y otra "grisácea".

Junto a estas producciones encontramos otras españolas de Alcora, así como otras imitaciones en los estilos Bérain y Olerys. En Triana se continúan fabricando cerámicas que podemos considerar "sensu lato" como tradicionales, incluso exportadas a América, son las "mayólicas utilitarias" de K.Deagan.

Entre 1785-1830 se ha fechado la fase de generalización de las porcelanas en Europa. Como fase final de nuestro trabajo, podemos concluir que tal situación no se produce en la Baja Andalucía hasta la producción de la Cartuja de Sevilla.



## 5.2 TIPOLOGÍA CERÁMICA DE LA BAHÍA DE CÁDIZ DURANTE LA EDAD MODERNA

La propuesta de tipología que realizamos se fundamenta en la síntesis del estudio de materiales y de los dibujos de los mismos. Se ha realizado un tratamiento diferenciado de los vasos completos vs. fragmentos, con la salvedad de las Fases I y II. Si bien todo el material cerámico de los depósitos ha sido analizado en su globalidad (ver los cuadros anexos al final del capítulo).

Para conseguir ésto hemos dividido la colección en base a signos, números y letras. En la izquierda de la expresión alfanumérica colocamos los datos formales y en la derecha los decorativos. Esta segunda parte se indica entre paréntesis, n(n), y se lee "n en n". Cuando la clasificación está dudosa se utiliza la barra "/" como nexa. Se trata de exponer de forma abreviada las definiciones mediante códigos alfanuméricos. Tanto números como letras carecen de valor adicional. En una fase futura se incluirá un tercer elemento en la definición, referido a la pasta y desgrasantes, se indicará entre corchetes [n] y se leerá "de n". Se trata de una norma flexible, abierta, que no desperdicia fragmentos y que permita la progresiva acumulación de los mismos en orden a su mayor grado de conservación. Finalmente, al otro lado del signo de igualdad (=), hemos puesto el número que ostentan los cacharros en nuestro estudio.

Así, en cuanto a las formas, el 1 comprende formas abiertas, profundas y con pie. Se subdivide en tres: A (equivalente al ataífor), B (forma de jofaina), y C (la que hemos denominado "zafa").

El tipo 2 comprende las formas medievales conocidas como "alcadafes". El tipo 3 sintetiza a los lebrillos.

Las cazuelas, tipo 4, pueden ser de costillas (A), para sostener tapaderas (B), y abiertas (C). El tipo 4D comprende a las sartenes.

El tipo 5 queda constituido por "sombrosos de copa" al revés, con o sin asas. Son los bacines.

Los cuencos que publicamos son muy constantes, definen el tipo 6; a excepción de los de borde vuelto y exterior ondulado en el torno (6A). Así mismo, no son muy numerosos, aunque sí claramente definidos, los tipos 7 (fuentes), 8 (frutero), y 9 (bandeja).

Los grupos más numerosos han sido clasificados como platos y escudillas, tipos 10 y 13 respectivamente. Distinguimos ocho tipos de platos: A (forma abocinada), B (borde marcado por sendos baquetones), C (abiertos exvasados), D (llanos con ala), E (hondos), F (truncocónicos), G (hondos con ala), y H (de "castañuelas"). Dentro del tipo 13, distinguimos la posesión de carena (A, sin ella; B, con ella), la posesión de pie (C, sin él;

D, con él), la presencia de asas de orejetas (E), la presencia de asas de pellizco (F), la presencia de surco bajo carena (G), y el tamaño pequeño (H).

Las tazas (tipo 11), se han subdividido en seis tipos: A (de paredes rehundidas), B (incisas), C (de imitación china), D (con asas), E (holandesas) y F (boles). Los vasos (tipo 12) presentan formas muy homogéneas y emparentadas con las tazas más modernas, es el caso de los conocidos "pocillos". La copa (tipo 14) tiene una sección similar a los vasos, si bien el pie es sustituido por una peana, que en nuestro caso no se conserva. El uso de esta copa es religioso.

El tipo 15 es el vaso de cacao, y el 16 el de las "soperas". Los soportes constituyen el tipo 17, la funcionalidad propuesta puede ser puesta en duda si observamos el parecido con el tipo 18 (saleros). Los embudos (tipo 19), se han subdividido en A, B y C. El tipo 20 (morteros) es muy homogéneo, tal como sucede en el tipo 22 (comedero de ave). Las tinas conforman el tipo 21. La heterogeneidad define al tipo 23, cada uno de sus tres objetos ha sido subdividido: A, B y C. No hemos representado maceta alguna, si bien el tipo 23(0A) lo tenemos completo en Medina Sidonia (Cádiz), como ya hemos comentado.

Las ollas, recipientes cerrados de cocina, se caracterizan como "de escotadura" (tipo 24A), globulares (tipo 24B), de cuello (tipo 24C), para calentar líquidos (tipo 24D), fabricadas a mano (24E) y de cuatro asas (24F).

Los recipientes de mesa cerrados han sido clasificados en jarritas (tipo 25), jarros (tipo 26), y redoma (tipos 27 A y B). Los subtipos serán especialmente tratados en el apartado de las decoraciones, aunque formalmente destacamos el 26A (jarra "de bola").

Las cantimploras (tipo 28) se subdividen en A, B y C en razón al cuello y boca, sección achatada o esférica, y posición del umbo. El tipo 30 es, escuetamente, una "orza". Los cántaros (tipo 29) se clasifican en ocho variantes A, B, C, D, E, F, G y H. Las ánforas pueden ser de dos asas y umbo (tipo 31A), "dolia" (tipo 31B), "botija" (tipo 31C), "botija perulera" (tipo 31D), y para iluminación con antorchas (tipo 31E).

El tipo 32 asimila a las "tinajas", el tipo 33 a las "alcancías", el tipo 34 a las "botellas", el tipo 35 al "azucarero", el tipo 36 a los "tarros" o "botes", el tipo 37 a los candiles andalusíes, y el tipo 38 a las palmatorias.

Los tipos 39 (anafe) y 40 (pipas) no se han representado porque no hemos contado con ejemplares completos de la Edad Moderna, así como con fragmentos significativos desde el punto de vista cronológico. Del mismo modo podemos hablar al respecto de los tipos 52 (ladrillo) y 53 (teja).

Los arcaduces representados constituyen el tipo 41, el molde de azúcar es el tipo 42, el botijo es el tipo 43, la pesa de red

es el tipo 45, los atifles el tipo 46, y los apliques el tipo 47. El tipo 44 se conforma con las distintas tapaderas, donde formalmente sólo hemos distinguido las de botón (44A).

Los tipos relacionados con la construcción son los azulejos (tipo 48, distinguiendo los de arista -A-,), verduguillos (tipo 49), olambrillas (tipo 50), alfardones (tipo 51), ladrillos (tipo 52), y las tejas (tipo 53).

Entre las formas que no hemos representado por falta de modelos completos, tipificamos las 54 (trípodes), 55 (crisol/molde (AMORES y LLORET:1995), 56 (tintero), 57 (tubería), 58 (silbato), 59 (ficha, la de ajedrez variante A), 60 (castañera), 61 (cenicero), 62 (morillo), 63 (aguamanil), 64 (brocal de pozo), 65 (florero), y 66 (tonel).

Respecto a las decoraciones hemos practicado treinta y nueve divisiones principales. El tipo 0 queda definido por las cerámicas bizcochadas, que se subdividen en once letras: A (decoraciones incisas e impresas), B (decoraciones peinadas), C (decoraciones aplicadas), D (decoraciones bruñidas), E (motivos pintados en blanco), F (motivos pintados en óxido de hierro), G (motivos pintados en óxido de manganeso), H (decoraciones a base de incrustaciones), I (pintura verde), J (paredes finas), y K (de Guadalajara).

Los tipos del 1 al 12 corresponden a cerámicas vidriadas. El vedrío transparente puede ser total (tipo 1A) o parcial (tipo 1B). El tipo 2 delimita el trazo negro bajo cubierta. Las cerámicas meladas (tipo 3) pueden serlo totalmente (3A), parcialmente (3B), "a medio mogate" (3C). El tipo 4 corresponde a motivos de trazo negro sobre melado. El tipo 5 es minoritario y recoge vedríos en melado y verde. Los vedríos verdes pueden ser oscuros (tipo 6) y claros (tipo 7), u ostentar motivos de trazo negro sobre verde (tipo 8). La "cuerda seca" puede ser total (9A) o parcial (9B). Por último, citar las técnicas no españolas: el esgrafiado bajo cubierta (tipo 10), la decoración marmórea (tipo 11) y el vedrío alcalino (tipo 12). El tipo 34 recoge al vedrío melado al exterior y blanco al interior. El 35 el vedrío verdoso. El tipo 38 es la de Níjar.

Las lozas lisas definen el tipo 13, las verde y manganeso el tipo 14, las de motivo de trazos verdes sobre blanco el tipo 15, las de mitad verde el tipo 16, destacando el 16B de verdugón verde, las decoraciones en azul sobre blanco el tipo 17, con la variante B de "muñequilla", las de mitad azul el tipo 18, la loza dorada el tipo 19A, la dorada y azul el tipo 19B, y la 19C loza dorada cobriza, la loza azul y morado sobre blanco es el tipo 20, la azul sobre azul (tipo 22), la azul espolvoreado (tipo 23), las negra (24A) y negra sobre blanco (tipo 24B) y negra bajo cubierta (24C), la loza grisácea (tipo 25), azul y negro sobre blanco (tipo 29), loza verde con motivos en negro (tipo 30), motivos en azul y amarillo sobre blanco (tipo 31), azul y negro sobre blanco

grisáceo y policromo sobre grisáceo (tipo 32), azul y negro sobre celeste (tipo 33).

Las lozas policromas definen el tipo 21, subdividido en siete apartados: A (azul, verde, naranja, amarillo y negro), B (melado con azul, verde, negro y blanco), C (tricolor), D (azul y naranja), E (de Montelupo), y F (de estilo Compendiaro) y G (de Tonalá).

Las lozas opacas forman el tipo 36. Azul sobre celeste (A), azul y negro sobre verde claro (B), y celeste (C). La loza verde es el tipo 37.

Las cerámicas elaboradas "a la sal" componen el tipo 26; y las porcelanas los tipos 27 y 28. Las chinas (tipo 27A), pueden ser monocromas (tipo 27B), o policromas (tipo 27C). Dentro de las porcelanas europeas sólo hemos distinguido las decoradas en azul sobre blanco (28A) y las policromas (28B), y de la Cartuja (28C).

CUADRO 18.

UU.EE.	SANTO DOMINGO 12				ALQUILADORES 4			PLAZA DE ESPAÑA				TOTAL
	1	2	3	3 FOSA	3/4	3	4	S-1	S-2	S-3	S-4	
<b>FRAGMENTOS</b>	168	78	123	84	133	1	16	46	13	23	16	701
1A(0)	-	-	1	-	-	-	-	-	-	-	-	1
1A(3)	1	-	2	-	-	-	-	-	-	-	-	3
1A(4)	1	-	5	-	-	-	-	-	-	-	-	6
1A(3D)	-	-	3	-	-	-	-	-	-	-	-	3
1A(8)	-	-	9	-	-	-	-	-	-	-	-	9
1A(13D)	-	-	3	-	-	-	-	-	-	-	-	3
2(0D)	-	-	4	9	-	-	-	-	-	-	-	13
2(6)	-	-	-	-	-	-	-	-	-	-	-	1
3(0)	1	10	-	-	3	-	-	-	-	-	-	14
3(0F)	-	-	-	-	2	-	-	-	-	-	-	2
3(6)	-	2	-	-	-	-	-	-	-	-	-	2
3(7)	3	-	-	-	-	-	-	-	-	-	-	3
4(0)	-	-	-	-	-	-	-	-	-	-	-	1
4A(1)	-	-	-	-	5	-	-	-	-	-	-	5
4(1B)	-	-	-	-	3	-	-	-	-	-	-	3
4B(3)	-	1	-	-	-	-	-	-	-	-	-	1
4(3)	-	2	-	-	-	-	-	-	-	-	-	2
5(6)	1	-	-	-	-	-	-	-	-	-	-	1
6(3)	-	-	5	-	-	-	-	-	-	-	-	5
6(3A)	-	1	-	-	-	-	-	-	-	-	-	1
6(4)	-	-	3	-	-	-	-	-	-	-	-	3
6(6)	-	1	-	-	-	-	-	-	-	-	-	1
6(13)	-	1	-	-	-	-	-	-	-	-	-	1
6(14)	1	-	-	-	-	-	-	-	-	-	-	1
6(19B)	-	1	-	-	-	-	-	-	-	-	-	1
9(0)	-	-	1	-	-	-	-	-	-	-	-	1
10(0)	-	-	-	-	-	-	-	-	1	-	-	1
10(3)	-	-	5	-	-	-	-	1	-	-	-	1
10(4)	3	-	-	-	-	-	-	-	-	-	-	3
10(13)	-	1	-	-	-	-	-	-	-	-	-	1
10(14)	1	-	-	-	-	-	-	-	-	-	-	1
10(17)	1	-	-	-	-	-	-	-	-	-	-	1
10(19B)	1	-	-	-	-	-	-	-	-	-	-	1
10(19A)	-	-	-	-	-	-	-	-	1	-	-	1
10E(17)	-	1	-	-	-	-	-	-	-	-	-	1
10D(19A)	-	1	-	-	-	-	-	-	-	-	-	1
13(0)	-	-	-	-	-	-	-	1	-	-	-	1
13(3)	1	-	-	-	-	-	-	7	1	-	-	8
13(3A)	-	1	-	-	-	-	-	-	-	-	-	1
13(5)	-	-	1	-	-	-	-	-	-	-	-	1
13(6)	1	2	-	-	-	-	-	1	-	-	-	4
13(13)	-	-	-	-	-	-	-	-	2	-	-	2
13(17)	4	1	-	-	-	-	-	-	-	1	-	6
13(19A)	-	1	-	-	-	-	-	-	-	-	-	1
13E(3)	-	-	-	-	-	-	-	1	-	-	-	1
13E(19A)	-	1	-	-	-	-	-	-	-	-	-	1
13(19B)	-	2	-	-	-	-	-	-	-	-	-	2
20(0)	-	1	-	-	1	-	-	-	-	-	-	2
21(0)	-	1	-	-	-	-	-	-	-	-	-	1
23(0)	1	1	-	-	-	-	-	1	-	-	-	4
23(0A)	-	-	-	-	1	-	-	-	-	-	-	1
23(1B)	1	-	8	-	-	1	-	1	-	-	-	11
24(0)	1	-	-	2	1	-	-	-	-	-	-	4
24(0E)	-	-	2	11	-	-	-	-	-	-	-	13
24(1A)	-	-	-	-	-	-	1	-	-	-	-	1
24B(1)	-	-	-	-	1	-	-	-	-	-	-	1
24B(0)	-	-	-	-	1	-	-	-	-	-	-	1
24(1)	1	-	-	-	19	-	-	-	-	-	-	20
24(3)	-	8	-	-	-	-	-	-	-	-	-	8
25(0)	-	-	-	-	1	-	-	-	-	-	-	1
25(0G)	-	-	-	3	-	-	-	-	-	-	-	3
25(6)	-	-	-	-	-	-	1	-	-	-	-	1
26(0G)	1	-	-	-	-	-	-	-	-	-	-	1
26(0)	4	3	6	10	-	-	1	-	-	-	-	24
26(0GF)	-	-	20	-	-	-	-	-	-	-	-	20
26(0F)	-	-	2	5	-	-	-	-	-	-	-	7
26(0E)	-	-	1	-	-	-	-	-	-	-	-	1
26(1)	1	-	-	-	-	-	-	-	-	-	-	1
26(3)	1	-	1	-	-	-	-	-	-	-	-	2
26(6)	2	1	-	-	-	-	-	-	-	-	-	3
26(17)	1	-	-	-	-	-	-	-	-	-	-	1
26(30)	1	-	-	-	-	-	-	-	-	-	-	1
27(0)	-	-	1	-	-	-	-	-	-	-	-	1
27(3)	-	-	7	-	-	-	-	-	-	-	-	7
29(0)	4	2	4	-	-	-	-	-	-	-	-	10
29(0FG)	-	-	-	3	-	-	-	-	-	-	-	3
29(0G)	-	-	-	3	-	-	-	-	-	-	-	3
30(0)	-	1	-	-	-	-	-	-	-	-	-	1
32(0)	-	-	1	-	-	-	-	-	-	-	-	1
37(0)	-	-	-	-	1	-	-	-	-	-	-	1
37(3D)	-	-	4	-	-	-	-	-	-	-	-	4
37(3)	-	-	2	-	-	-	-	-	-	-	-	2
38(6)	-	-	-	-	-	1	-	-	-	-	-	1
43(0)	-	-	-	1	-	-	-	-	-	-	-	1
44(0)	1	-	2	1	-	-	-	-	-	-	-	4

44(1)	-	-	-	-	1	-	-	-	-	-	-	1
44(1B)	-	-	-	-	1	-	-	-	-	-	-	1
44(3)	-	-	1	-	-	-	-	-	-	-	-	1
44A(1)	-	-	1	-	-	-	-	-	-	-	-	1
44(5)	-	-	-	-	1	-	-	-	-	-	-	1
44(6)	1	-	-	-	-	-	-	-	-	-	-	1
44(16)	-	-	-	-	-	-	-	1	-	-	-	1
44(38)	-	2	-	-	-	-	-	-	-	-	-	2
54(0)	-	-	1	-	-	-	-	-	-	-	-	1
(0E)	-	-	1	-	1	-	-	-	-	-	-	2
(0F)	-	1	3	-	3	-	-	-	-	-	-	7
(0G)	-	1	-	-	-	-	-	-	-	-	-	1
(0)	48	7	10	1	32	3	17	8	21	10	-	157
(0DE)	-	-	-	3	-	-	-	-	-	-	-	3
(0FC)	-	-	-	1	-	-	-	-	-	-	-	1
(0B)	-	-	-	-	1	-	1	-	-	-	-	2
(1)	27	-	1	8	29	1	13	-	-	2	-	80
(1A)	-	-	-	-	4	-	1	-	-	-	-	5
(1B)	-	-	-	-	1	2	1	-	-	1	-	5
(3)	19	5	2	21	2	-	6	-	-	1	-	56
(3A)	-	2	-	-	-	-	-	-	-	-	-	2
(3B)	-	2	-	-	1	-	-	-	-	-	-	3
(4)	1	3	-	-	-	1	-	-	-	-	-	6
(5)	-	1	-	-	-	-	-	-	-	-	-	1
(6)	27	4	2	-	10	2	-	1	-	-	-	46
(7)	-	-	-	-	1	-	-	-	-	-	-	1
(8)	-	-	-	-	1	-	-	-	-	-	-	1
(9A)	-	-	1	-	-	-	-	-	-	-	-	1
(13)	5	1	1	-	-	-	-	-	-	-	-	7
(15)	-	1	-	-	-	2	-	-	-	-	-	3
(16)	-	-	-	-	2	-	-	-	-	-	-	2
(19B)	-	1	-	-	3	-	-	-	-	-	-	1
(34)	-	-	-	-	-	-	-	-	-	-	-	3
(35)	-	-	-	-	-	-	-	-	-	1	-	1

**CUADRO 19. DISTRIBUCIÓN DE SAN BARTOLOMÉ 45**

UU. EE.	S2/N1	S1/N1	S1/N2	S1/N3	S1/N4	S1/N5	S1/N6	TOTAL
<b>FRAGMENTOS</b>	<b>147</b>	<b>132</b>	<b>28</b>	<b>62</b>	<b>221</b>	<b>1269</b>	<b>8</b>	<b>1867</b>
1A(0)	-	-	-	-	-	15	-	15
3(0)	3	1	-	-	4	42	-	50
3(0A)	-	-	-	-	1	-	-	1
3(3)	-	-	-	-	-	2	-	2
3(3A)	-	-	-	-	-	1	-	1
3(3B)	-	2	1	-	1	2	-	6
3(13)	3	-	2	-	-	2	-	7
3(6)	9	3	1	-	14	54	-	81
3(7)	-	-	-	-	-	1	-	1
3(17)	1	-	2	2	1	11	-	17
3(25)	-	-	-	-	-	2	-	2
4(0)	-	-	-	-	-	5	-	5
4(1)	25	-	-	-	11	1	-	37
4(1B)	-	-	3	-	-	43	-	46
4(13)	-	-	-	-	-	1	-	1
4B(1)	-	-	-	-	2	-	-	2
4B(1B)	-	-	-	-	-	13	-	13
4B(0)	-	-	-	-	1	1	-	2
4B(13)	-	-	-	-	-	1	-	1
5(15)	-	-	-	-	-	1	-	1
5(0)	-	-	-	-	-	33	-	33
5(1A)	-	-	-	-	-	1	-	1
5(3)	-	-	-	-	-	2	-	2
5(3A)	-	1	-	-	1	-	-	2
5(6)	-	-	-	-	-	1	-	1
5(13)	-	-	-	-	-	3	-	3
5(17)	-	-	1	1	1	4	-	7
5(24)	-	-	-	1	-	-	-	1
6(0)	-	-	-	-	-	9	-	9
6(22)	-	-	-	-	3	-	-	3
7(13)	-	-	-	-	-	1	-	1
7(17)	1	2	1	2	-	-	-	6
10E(13)	3	-	-	-	-	-	-	3
10(17)	1	7	-	10	4	23	-	45
10(13)	2	4	-	-	13	81	-	100
10C(4)	-	-	-	-	2	-	1	3
10C(13)	-	-	3	-	-	4	-	7
10D(17)	-	-	1	-	-	1	-	2
10D(36A)	-	-	-	-	-	5	-	5
10D(36B)	-	-	-	-	-	1	-	1
10E(36A)	-	-	-	-	-	1	-	1
10E(17)	-	-	-	-	-	3	-	3
10D(21A)	-	-	-	-	-	1	-	1
10(0)	-	-	-	-	-	1	-	1
10(1A)	-	1	-	-	-	1	-	2
10(21D)	-	-	-	2	-	-	-	2
10(36A)	-	-	-	-	-	21	-	21
10(22)	-	1	-	1	5	1	-	8
10(36)	-	-	-	1	-	-	-	1
10(19A)	-	-	-	-	3	1	-	4
10C(3A)	-	-	-	-	5	-	-	5
10(4)	-	-	-	-	5	1	-	6
10(3)	-	-	-	-	-	4	-	4
10(6)	-	-	-	-	-	1	-	1
10(3A)	-	-	-	-	3	5	-	8
10(21A)	-	1	-	-	-	5	-	6
10(28)	-	1	-	-	-	-	-	1
10(29)	-	-	-	-	-	1	-	1
10(9A)	-	-	-	-	-	1	-	1
11(17)	-	2	2	2	-	2	-	8
11(21D)	-	-	-	1	-	-	-	1
11(27B)	-	-	-	1	-	-	-	1
11(27C)	-	-	-	1	-	-	-	1
11(21A)	-	1	-	-	-	-	-	1
11(36A)	-	-	-	-	-	1	-	1
12(13)	-	-	-	-	-	1	-	1
13(3A)	-	1	-	-	11	15	-	28
13(6)	-	-	-	-	-	2	-	2
13(13)	2	2	-	-	4	80	-	88
13(15)	-	-	-	-	-	2	-	2
13(16)	-	-	-	-	-	2	-	2
13(17)	-	-	-	2	1	5	-	8
13(19A)	-	-	-	-	-	1	-	1
13E(19A)	-	-	-	-	-	2	-	2
13E(20)	-	-	-	-	-	1	-	1
14(0D)	-	-	-	-	1	-	-	1
18(13)	-	-	-	-	-	1	-	1
20(0)	-	-	-	-	1	11	-	12
20(6)	-	-	-	-	-	1	-	1
20(16)	-	-	-	-	1	-	-	1
23(0)	4	-	-	-	1	20	-	25
23(0I)	5	-	-	-	-	-	-	5
24(1)	1	-	-	-	4	-	-	5
24(0)	-	1	-	-	1	9	-	11
24B(0D)	-	-	-	-	-	1	-	1
24B(1B)	-	-	-	-	-	1	-	1
24(1B)	-	3	-	-	-	8	-	11
25(0)	-	-	-	-	-	1	-	1
25(17)	-	-	-	-	2	-	-	2

26(OH)	-	-	-	-	-	1	-	1
26(O)	-	-	-	-	-	6	-	6
26(1)	1	-	-	-	-	-	-	1
26(3)	-	-	-	-	-	1	-	1
26(16)	-	-	-	-	-	2	-	2
26(1B)	-	-	1	-	-	-	-	1
26(3C)	-	2	-	-	1	6	-	9
26(15)	-	-	-	-	1	-	-	1
26(6)	-	-	-	1	2	5	-	8
26(17)	-	-	1	-	4	29	-	34
26(15B)	-	-	-	-	-	4	-	4
26(18)	-	-	-	-	-	8	-	8
27(24)	-	-	-	-	-	1	-	1
29(O)	1	-	-	-	1	16	-	18
30(O)	-	-	-	-	-	2	-	2
31C(O)	2	-	1	-	1	3	-	7
32(O)	-	-	-	-	-	2	-	2
36(17)	-	-	-	1	-	-	-	1
36(36)	-	-	-	1	-	-	-	1
39(O)	-	-	-	-	1	4	-	5
40(O)	-	3	-	-	-	-	-	3
40(OA)	-	-	-	18	-	11	-	29
44(1A)	-	-	-	-	-	3	-	3
44(13)	1	-	-	-	4	-	-	5
44(15)	-	-	-	-	-	3	-	3
44(O)	-	-	-	-	-	3	-	3
44(6)	-	-	-	-	1	-	-	1
46(O)	-	-	-	-	1	1	-	2
48(21A)	-	-	-	2	-	-	-	2
48(21B)	-	-	-	-	1	-	-	1
55(O)	1	-	-	-	-	-	-	1
56(36C)	-	-	-	-	-	1	-	1
(OA)	-	-	-	-	-	5	-	5
(OJ)	-	-	-	-	-	8	-	8
(OH)	-	-	-	-	-	5	-	5
(OD)	-	-	-	-	-	4	-	4
(OJ)	-	-	-	-	-	14	-	14
(OF)	1	-	-	-	-	-	-	1
(O)	29	35	1	2	42	296	4	409
(OB)	-	-	-	-	-	3	-	3
(1)	39	45	-	-	45	180	3	312
(1B)	-	3	-	-	-	-	-	3
(3)	4	-	1	-	-	10	-	15
(3A)	-	3	-	-	3	1	-	7
(5)	-	-	-	-	1	1	-	2
(6)	2	2	-	-	8	3	-	15
(7)	2	-	-	-	-	-	-	2
(10)	-	-	-	-	-	4	-	4
(13)	-	-	4	-	1	9	-	14
(15)	-	-	-	-	-	2	-	2
(17)	-	4	2	3	3	22	-	34
(18)	-	-	-	-	-	1	-	1
(19A)	-	-	-	-	-	1	-	1
(19B)	-	-	-	-	1	4	-	5
(20)	-	-	-	-	1	2	-	3
(21A)	-	-	-	1	-	5	-	6
(21B)	-	-	-	1	-	-	-	1
(21C)	-	-	-	-	-	3	-	3
(21E)	-	-	-	-	-	3	-	3
(22)	-	-	-	1	-	6	-	7
(25)	-	-	-	-	-	1	-	1
(26)	-	-	-	-	-	1	-	1
(27A)	-	-	-	1	-	2	-	3
(27B)	-	-	-	-	1	-	-	1
(28A)	-	1	-	1	-	-	-	2
(29)	-	-	-	1	-	-	-	1
(35)	1	-	-	-	-	-	-	1
(36A)	-	-	-	-	-	1	-	1
(36)	3	-	-	1	-	-	-	4
(37)	-	-	-	-	-	1	-	1

## CUADRO 20. DISTRIBUCIÓN DE GANADO 21.

UU.EE.	(1)	(2)	(3)	(4)	(5)	(6)	(7)	(8)	(9)	(10)	(11)	(12)	(13)	(14)	(15)	(16)	(17)	(18)	(19)	(20)	(21)	(22)	
<b>FRAGMENTOS</b>	<b>4</b>	<b>3</b>	<b>2</b>	<b>45</b>	<b>28</b>	<b>17</b>	<b>7</b>	<b>14</b>	<b>27</b>	<b>32</b>	<b>34</b>	<b>33</b>	<b>21</b>	<b>7</b>	<b>66</b>	<b>4</b>	<b>12</b>	<b>2</b>	<b>36</b>	<b>14</b>	<b>408</b>	<b>30</b>	<b>TOTAL</b>
3(0)	-	-	-	-	-	-	-	-	-	-	1	-	2	-	4	1	-	-	-	2	10	-	20
3(1)	-	-	-	-	-	-	-	-	-	-	-	1	-	-	-	-	-	-	-	-	6	-	6
3(6)	-	-	-	-	-	2	-	-	-	-	-	-	-	-	3	-	-	-	-	-	-	-	6
4(0)	-	-	-	-	-	-	-	-	-	-	-	1	-	-	-	-	-	-	-	-	-	-	1
4(1)	-	-	-	2	-	-	-	-	-	-	-	-	-	-	-	-	-	-	-	-	1	-	3
4(1B)	-	-	-	-	-	-	-	-	-	-	-	1	-	-	2	-	-	-	-	-	24	-	29
4(6)	-	-	-	-	-	-	-	-	-	-	-	-	2	-	-	-	-	-	-	-	-	-	2
4B(1B)	-	-	-	-	-	-	-	-	-	-	-	1	-	-	-	-	-	-	-	-	4	-	5
5(0)	-	-	-	-	-	-	-	-	-	-	-	-	1	-	4	-	-	-	-	-	15	-	20
5(15)	-	-	-	-	-	-	-	-	-	-	-	-	-	-	-	-	-	-	-	-	1	-	1
5(17)	-	-	-	-	-	-	-	-	-	-	-	-	-	-	2	-	-	-	-	-	1	-	3
5(21A)	-	-	-	-	-	-	-	-	-	-	-	-	-	-	1	-	-	-	-	-	-	-	1
6(0)	-	-	-	-	-	-	-	-	-	-	-	-	-	-	-	-	-	-	-	-	1	-	1
6(1B)	-	-	-	-	-	-	-	-	-	-	-	-	-	-	-	-	-	-	-	-	1	-	1
10C(3)	-	-	-	-	-	-	-	-	-	-	1	-	1	-	-	-	-	-	-	-	-	-	2
10C(13)	-	-	-	-	-	-	-	-	-	-	-	-	-	-	-	-	-	-	-	-	3	-	3
10D(17)	-	-	-	-	-	-	-	-	-	-	-	-	-	-	4	-	-	-	-	-	-	-	4
10D(21A)	-	-	-	-	-	-	-	-	-	-	-	-	-	-	-	-	-	-	-	-	2	-	3
10D(21C)	-	-	-	-	-	-	-	-	-	-	-	-	-	-	2	-	-	-	-	-	-	-	2
10(13)	-	-	-	1	-	-	-	-	-	-	-	-	-	-	-	-	-	-	-	-	1	-	2
10(17)	-	-	-	-	-	-	-	1	-	-	4	1	-	-	1	-	-	-	-	-	1	-	8
10(28)	-	-	-	-	-	-	-	-	-	-	-	-	-	-	-	-	-	-	-	-	1	-	1
11(17)	-	-	-	-	-	-	-	1	-	-	1	1	-	-	1	-	-	-	-	-	-	-	3
13(3)	-	-	-	-	-	-	-	-	-	1	-	1	1	-	1	-	-	-	-	-	-	2	5
13(4)	-	-	-	-	-	-	-	2	-	-	-	-	-	-	-	-	-	-	-	-	-	-	2
13(13)	-	-	-	-	-	-	-	-	-	-	1	1	-	-	4	-	-	-	-	-	-	-	6
21(0)	-	-	-	-	-	-	-	-	-	-	-	-	-	-	-	-	-	-	-	-	13	-	13
21(3)	-	-	-	-	-	-	-	-	-	-	-	-	-	-	-	-	-	-	-	-	1	-	1
23(0)	1	-	-	-	1	1	1	0	-	1	-	-	-	-	-	-	-	-	-	-	8	-	13
24(0)	-	-	-	-	-	-	-	-	-	-	-	1	-	-	-	-	-	-	-	-	-	1	2
24(0F)	-	-	-	-	-	-	-	-	-	-	-	-	-	-	-	-	-	-	-	-	4	-	4
24(1)	-	-	-	-	-	-	-	-	-	-	-	1	-	-	-	-	-	-	-	-	3	-	18
24(1A)	-	-	-	-	-	-	-	-	-	-	-	-	-	-	11	-	-	-	-	-	1	-	1
24(1B)	-	-	-	4	-	4	-	1	-	-	-	-	-	-	3	-	-	-	-	-	1	-	13
24(3)	-	-	-	-	-	-	-	-	-	-	-	-	-	-	1	-	-	-	-	-	-	-	1
24(4)	-	-	-	-	-	-	-	-	-	-	-	-	-	-	-	-	-	1	-	-	-	-	1
25(6)	-	-	-	-	-	-	-	-	-	-	-	1	-	-	-	-	-	-	-	-	-	-	1
26(0)	-	-	-	-	-	-	-	-	-	-	-	-	-	-	1	-	-	-	-	-	-	-	1
26(3)	-	-	-	-	-	-	-	-	-	-	-	1	-	-	-	-	-	-	-	-	-	-	1
26(5)	-	-	-	-	-	-	-	-	-	-	-	1	-	-	-	-	-	-	-	-	-	-	1
26(6)	-	-	-	-	-	-	-	-	-	-	-	-	2	-	-	1	-	-	-	-	1	1	5
26(17)	-	-	-	-	-	-	-	-	-	-	1	-	-	-	-	-	-	-	-	-	-	-	1
29(0)	-	-	-	-	-	-	-	-	1	-	-	1	3	1	-	-	-	-	-	-	1	-	8
29(1)	-	-	-	-	-	-	-	-	-	-	-	-	-	-	-	-	-	-	-	-	1	-	1
31C(0)	-	-	-	-	-	-	-	-	1	-	-	-	-	-	-	-	-	-	-	-	-	-	1
32(0B)	-	-	-	-	-	-	-	-	-	2	-	-	-	-	-	-	-	-	-	-	-	-	2
44(3)	-	-	-	-	-	-	-	-	1	-	-	-	1	-	-	-	-	1	-	-	7	1	11
44(0)	-	-	-	-	-	-	-	1	1	-	-	1	-	-	-	-	-	-	-	-	3	-	6
44(13)	-	-	-	-	-	-	-	-	-	-	-	1	-	-	1	-	-	1	-	-	-	-	3
46(0)	-	-	-	-	-	-	-	-	1	-	-	1	-	-	-	-	-	-	-	-	-	-	2
46(13)	-	-	-	-	-	-	-	-	-	-	-	-	-	-	-	-	-	-	-	-	1	-	1
49(0)	-	-	-	1	-	-	-	-	-	-	-	-	-	-	-	-	-	-	-	-	-	-	1
52(0)	-	-	-	-	-	-	-	-	-	-	-	-	-	-	-	-	-	-	-	-	3	-	3
(0)	3	2	1	29	8	6	5	1	13	18	10	5	6	4	7	1	6	2	19	6	212	11	375
(0A)	-	-	-	-	-	-	-	-	-	-	-	1	-	-	1	-	-	-	-	-	-	-	2
(0B)	-	-	-	-	-	-	-	-	4	-	-	1	-	-	-	-	-	-	-	-	42	-	47
(0D)	-	-	-	-	-	-	-	-	-	-	-	1	-	-	-	-	-	-	-	-	-	-	1
(0F)	-	-	-	-	1	-	-	-	-	-	-	-	-	-	-	-	-	-	-	-	-	-	1
(0G)	-	-	-	-	-	-	-	-	-	-	-	-	-	-	-	1	-	-	-	-	-	-	1
(1)	-	1	-	1	4	3	-	1	2	8	2	1	-	1	3	-	-	5	-	10	1	43	
(1B)	-	-	-	-	-	-	-	-	1	-	-	1	-	-	4	-	-	-	7	-	1	6	20
(3)	-	-	-	-	-	-	-	-	1	2	1	-	-	-	1	-	-	-	-	11	-	16	
(4)	-	-	-	1	6	-	-	-	-	-	-	-	-	1	-	-	-	-	-	-	-	-	8
(5)	-	-	-	-	-	-	-	-	-	-	-	1	-	-	-	-	-	-	-	-	-	-	1
(6)	-	-	1	3	2	-	-	-	-	1	1	1	2	-	1	-	4	-	4	-	12	-	32
(13)	-	-	-	3	-	-	-	-	-	-	8	-	-	-	-	-	-	-	-	-	1	-	12
(15)	-	-	-	-	-	-	-	-	-	-	-	-	-	-	-	-	-	-	-	1	-	-	1
(15.)	-	-	-	-	-	-	-	-	-	-	-	-	-	-	-	-	-	-	-	1	-	-	1
(16)	-	-	-	-	2	-	-	-	-	-	-	-	-	-	-	-	-	-	-	-	-	-	2
(17)	-	-	-	-	2	-	-	-	2	-	3	-	-	-	-	-	-	-	-	-	-	-	2
(18)	-	-	-	-	1	1	-	-	-	-	-	-	-	-	1	-	-	-	-	-	2	-	10
(21A)	-	-	-	-	-	-	-	-	-	-	-	-	-	-	-	-	-	-	-	-	-	-	2
(22)	-	-	-	-	-	-	-	5	-	-	-	-	-	-	-	-	-	-	-	-	-	-	1
(24A)	-	-	-	-	-	-	-	-	-	-	1	-	-	-	-	-	-	-	-	-	-	-	5
(36A)	-	-	-	-	-	-	1	-	-	-	-	-	-	-	1	-	-	-	-	-	-	-	1

# CUADRO DE DISTRIBUCIÓN DE MATERIALES (CONTINUACIÓN)

	(23)	(24)	(25)	(26)	(27)	(28)	(29)	(30)	(31)	(32)	(33)	(34)	(35)	(36)	(37)	(38)	(39)	(40)	(41)	(42)	(43)	(44)	TOTAL
FRAGMENTOS	49	5	45	21	43	4	7	80	53	2	8	1	3	11	3	10	19	7	30	2	108	8	1325
3(0)	-	1	-	1	-	-	-	5	1	-	-	-	-	-	-	-	-	-	-	-	4	2	1
3(1)	-	-	-	-	-	-	-	1	-	-	-	-	-	-	-	-	-	-	-	-	-	-	1
3(3)	-	-	-	-	-	-	-	-	-	-	-	-	-	-	-	-	-	-	-	-	1	-	1
3(6)	-	-	-	-	-	-	-	8	-	-	1	-	3	1	-	1	-	-	-	-	3	-	17
4(1B)	-	-	-	-	1	-	-	1	-	-	-	-	-	-	-	-	-	-	2	-	2	-	33
4(1)	-	-	-	-	-	-	-	5	-	-	-	-	-	2	-	1	-	-	-	-	1	-	2
4B(1B)	-	-	-	-	-	-	-	-	-	-	-	-	-	-	-	-	-	-	-	-	4	-	4
4(0)	-	-	-	-	-	-	-	-	-	-	-	-	-	-	-	-	-	-	-	-	-	-	1
4(17)	-	-	-	-	-	-	-	-	-	-	-	-	-	-	-	-	-	-	1	-	-	-	1
5(1)	-	-	-	-	-	-	-	-	-	-	-	-	-	-	-	-	-	-	-	-	-	-	1
5(0)	-	-	-	-	-	-	-	-	-	-	-	-	-	1	-	-	-	-	-	-	-	-	2
5(13)	-	-	-	-	-	-	-	-	-	-	-	-	-	-	-	-	-	-	-	-	-	-	5
5(17)	-	-	-	-	-	1	-	-	-	-	-	-	-	-	-	-	-	-	-	-	1	-	1
6(0)	-	-	-	-	-	-	-	-	-	-	-	-	-	-	-	-	-	-	-	-	-	-	2
6(1)	-	-	-	-	-	-	-	1	-	-	-	-	-	-	-	-	-	-	-	-	1	-	1
6(6)	-	-	-	-	-	-	-	-	1	-	-	-	-	-	-	-	-	-	-	-	-	-	1
6(13)	-	-	-	-	-	-	-	-	1	-	-	-	-	-	-	-	-	-	-	-	-	-	36
7(1)	-	-	-	-	-	-	-	1	-	-	-	-	-	-	-	-	-	-	1	-	-	-	1
10(4)	-	-	-	-	-	-	-	1	-	-	-	-	-	-	-	-	-	-	-	-	-	-	38
10(13)	-	-	-	-	-	-	-	1	-	-	-	-	-	-	-	-	-	-	-	-	-	-	1
10(17)	-	-	-	-	-	-	-	2	-	-	-	-	-	-	-	-	-	-	-	-	1	-	1
10(21A)	-	-	-	-	-	-	-	1	-	-	-	-	-	-	-	-	-	-	1	-	-	-	912
10(25)	-	-	-	-	-	-	-	-	-	-	-	-	-	-	-	2	-	-	-	-	-	-	78(2)
10(27C)	-	-	-	-	-	-	-	1	1	-	-	-	-	-	-	-	-	-	-	-	-	-	2
10(28)	-	-	-	-	-	-	-	-	-	-	-	-	-	-	-	-	-	-	-	-	1	-	88
10(36A)	-	-	-	-	-	-	-	-	-	-	-	-	-	-	-	-	-	-	-	-	1	-	1
10C(3)	-	-	-	-	-	-	-	-	-	-	-	-	-	1	-	-	-	-	-	-	-	-	1
10C(4)	-	-	-	-	-	-	-	-	-	-	-	-	-	-	-	-	-	-	-	-	1	-	1
10C(21A)	-	-	-	-	-	-	-	-	-	-	-	-	1	-	-	-	-	-	-	1	-	-	1
10D(21A)	-	-	-	-	-	-	-	-	-	-	-	-	-	1	-	-	-	-	-	-	-	-	1
10D(21C)	-	-	-	-	-	-	-	-	-	-	-	-	-	-	-	-	-	-	-	-	-	-	1
11(17)	-	-	-	-	-	-	-	-	-	-	-	-	1	-	-	-	-	-	-	-	-	-	1
13(3)	-	-	-	-	1	-	-	-	-	-	-	-	-	-	-	-	-	-	-	-	-	-	4
13(16)	-	-	-	-	1	-	-	-	-	-	-	-	-	-	-	-	-	-	-	-	-	-	1
13(17)	-	-	-	-	1	-	-	-	-	-	-	-	-	-	-	-	-	-	-	-	-	-	1
13E(13)	-	1	-	-	-	-	-	-	-	-	-	-	-	-	-	-	-	-	-	-	-	-	1
14(0)	-	-	-	-	-	-	-	1	-	-	-	-	-	-	1	-	-	-	-	-	-	-	2
24(0)	-	-	-	-	-	-	-	-	-	-	-	-	-	1	-	-	-	-	-	-	-	-	7
24(1)	-	-	-	-	-	-	-	1	-	-	-	-	-	-	-	1	-	-	-	-	1	-	45
24(1B)	-	-	-	-	-	-	-	-	-	-	-	-	-	-	-	-	-	-	1	-	1	-	2
24(3)	-	-	-	-	-	-	-	-	-	-	-	-	-	-	-	-	-	-	-	-	1	-	1
25(0)	-	-	-	-	-	-	-	1	-	-	-	-	-	-	-	-	-	-	-	-	-	-	17
25(6)	-	-	-	-	-	-	-	1	-	-	-	-	-	-	-	-	-	-	-	-	-	-	4
26(1)	-	-	-	-	-	-	-	1	-	-	-	-	-	-	-	-	-	-	-	-	-	-	34
26(3)	-	-	-	-	2	-	-	1	-	-	-	-	-	-	-	-	-	-	-	-	-	-	4
26(6)	-	-	-	-	-	-	-	-	-	-	-	-	-	-	-	-	1	-	-	-	-	-	1
26(17)	-	-	-	-	1	-	-	-	-	1	-	-	-	-	-	-	1	-	-	-	-	-	2
29(0)	-	-	-	3	-	-	-	1	-	-	-	-	-	-	-	-	-	-	-	-	4	1	9
29(1)	-	-	-	-	-	-	-	-	-	-	-	-	-	-	-	-	-	-	-	-	-	-	1
29(7)	-	-	-	-	-	-	-	1	-	-	-	-	-	-	-	-	-	-	-	-	-	-	3
31C(0)	-	-	-	-	-	-	-	-	-	-	-	-	-	1	-	-	-	-	-	-	-	-	4
32(0)	-	-	-	-	-	-	-	-	-	-	-	-	-	-	-	1	-	-	-	-	1	-	1
32(3)	-	-	-	-	-	-	-	-	-	-	-	-	-	-	-	-	-	-	-	-	1	-	1
44(3)	-	-	-	-	-	-	-	1	2	-	-	-	-	-	-	-	-	-	-	-	1	-	64
44(0)	-	-	-	-	-	-	-	1	-	-	-	-	-	-	-	-	-	-	-	-	1	-	60
44(1B)	-	-	-	-	-	-	-	-	-	-	-	-	-	-	-	-	-	1	-	-	-	-	1
45(3)	-	-	-	-	-	-	-	-	-	-	-	-	-	-	-	-	-	-	3	-	1	-	4
46(0)	-	-	-	3	-	-	-	1	1	-	-	-	-	-	-	-	-	-	-	-	-	-	3
53(0)	-	-	-	-	-	-	-	1	-	-	-	-	-	-	-	-	-	-	-	-	-	-	8
(0)	-	3	-	10	15	3	1	15	9	-	4	-	-	1	-	-	7	6	11	-	52	4	21
(0A)	-	-	-	-	-	-	-	4	-	-	-	-	-	-	-	-	-	-	-	-	4	-	31
(0F)	-	-	-	-	-	-	-	1	2	1	-	-	-	-	-	-	-	-	-	-	-	-	65
(0K)	-	-	-	-	-	-	-	-	-	-	-	-	-	-	-	-	-	-	1	-	-	-	1
(1)	-	-	-	-	2	-	2	18	10	-	-	-	-	-	-	1	2	-	-	-	-	3	9
(1B)	-	-	-	2	7	-	-	-	-	-	-	-	-	-	-	-	-	-	2	-	7	1	18
(3)	-	-	-	-	1	-	2	1	1	-	-	-	-	-	-	-	2	-	-	-	2	-	24
(4)	-	-	-	-	1	-	-	-	-	-	-	-	-	-	-	-	-	-	-	-	-	-	1
(5)	-	-	-	-	-	-	-	10	-	-	-	-	-	-	-	-	-	-	-	-	-	-	11
(6)	-	-	-	-	8	-	-	4	3	-	-	-	-	-	-	-	5	-	1	-	2	-	7
(7)	-	-	-	-	-	-	-	-	-	-	-	-	-	-	-	-	-	-	1	-	-	-	1
(13)	-	-	-	-	-	-	-	2	1	-	1	-	-	-	-	-	-	-	-	1	1	-	710
(15)	-	-	-	-	-	-	-	1	-	-	-	-	-	-	-	-	-	-	-	-	-	-	1
(17)	-	-	-	-	1	-	2	5	-	-	2	-	1	-	1	2	-	-	-	-	-	-	1
(21A)	-	-	-	-	-	-	-	-	-	-	-	-	-	-	-	1	-	-	-	-	-	-	1
(24A)	-	-	-	-	1	-	-	-	-	-	-	-	-	-	-	-	-	-	-	-	-	-	1
(28)	-	-																					

# CUADRO 21.

UU.EE.	CUADRÍCULA 1.			CUADRÍCULA 1A.								CUADRÍCULA 1B.											TOTAL
	(1)	(2)	(3)	(1)	(2)	(3)	(4)	(5)	(6)	(7)	(8)	(1)	(2)	(3)	(4)	(5)	(6)	(7)	(8)	(9)	(10)	(11)	
FRAGS.	8	8	34	231	134	20	1	18	21	10	28	91	49	30	15	29	8	5	8	12	1	6	
1A(4)	-	-	-	-	-	-	-	-	-	-	-	-	-	-	2	-	-	-	-	-	-	-	2
3(0)	-	1	-	-	7	-	-	1	-	-	-	5	-	1	-	-	-	-	-	-	-	-	15
3(1)	-	-	-	3	-	-	-	-	-	-	-	-	-	-	-	-	-	-	-	-	-	-	3
3(4)	-	-	-	-	-	-	-	-	-	-	4	-	-	-	-	-	-	-	-	-	-	-	4
3(6)	-	-	5	-	3	-	-	1	1	-	1	6	1	2	-	-	-	-	1	-	-	-	21
3(17)	-	-	1	1	2	-	-	-	-	-	-	-	-	-	-	-	-	-	-	-	-	-	4
4(1B)	-	-	-	14	-	-	-	-	-	-	4	-	2	-	-	-	-	-	-	-	-	-	20
4(35)	-	-	-	1	-	-	-	-	-	-	-	-	-	-	-	-	-	-	-	-	-	-	1
4B(1)	-	-	-	-	-	-	-	-	-	-	-	3	-	-	-	-	-	-	-	-	-	-	3
4B(1B)	-	-	5	1	1	1	-	-	-	-	6	-	2	3	-	-	-	-	1	-	-	-	20
4B(1D)	-	1	-	-	-	-	-	-	-	-	1	-	-	-	-	-	-	-	-	-	-	-	2
4D(1B)	-	-	-	-	1	-	-	-	-	-	-	-	-	-	-	-	-	-	-	-	-	-	1
5(21A)	-	-	-	-	1	-	-	-	-	-	-	-	-	-	-	-	-	-	-	-	-	-	1
6(17)	-	-	1	-	2	-	-	-	-	-	-	-	-	-	-	-	-	-	-	-	-	-	3
6A(17)	-	1	-	-	-	-	-	-	-	-	1	-	-	-	-	-	-	-	-	-	-	-	2
6(22)	-	-	-	-	-	-	-	-	-	-	-	-	1	-	-	-	-	-	-	-	-	-	1
7(1)	-	-	-	-	-	-	-	-	-	-	-	2	-	-	-	-	-	-	-	-	-	-	2
7(13)	-	-	-	-	1	-	-	-	-	-	-	-	-	-	-	-	-	-	-	-	-	-	1
7(17)	-	-	-	1	2	-	-	-	-	-	-	-	-	-	-	-	-	-	-	-	-	-	3
10(1)	-	-	-	-	-	-	-	-	-	-	-	2	-	-	-	-	-	-	-	-	-	-	2
10(3)	-	-	-	1	2	-	-	2	-	-	-	1	-	-	-	-	-	-	-	1	-	-	7
10(4)	-	-	-	-	-	-	-	1	-	-	-	-	-	-	-	-	-	-	-	-	-	-	1
10(5)	-	-	-	1	-	-	-	-	-	-	-	-	-	-	-	-	-	-	-	-	-	-	1
10(13)	1	-	-	18	10	-	-	-	-	-	-	-	-	5	3	-	-	-	-	-	-	1	38
10(17)	-	-	3	-	8	-	-	1	-	-	-	-	-	1	-	-	-	-	-	-	-	-	13
10(19B)	-	-	-	1	-	-	-	-	-	-	-	-	-	-	-	-	-	-	-	-	-	-	1
10C(1)	-	-	-	-	-	-	-	-	-	-	-	6	-	-	-	-	-	-	-	-	-	-	6
10C(3)	-	-	-	4	-	-	-	1	1	-	2	-	-	1	-	-	-	-	-	-	-	-	9
10C(4)	-	-	-	-	-	-	-	-	-	-	1	-	-	2	1	-	-	-	-	-	-	-	4
10C(5)	-	-	-	1	-	-	-	-	-	-	-	-	-	-	-	-	-	-	-	-	-	-	1
10C(6)	-	-	-	-	-	-	-	-	-	-	-	-	-	1	-	-	-	-	-	-	-	-	1
10C(13)	-	1	1	4	-	-	-	-	-	-	1	-	7	-	-	-	-	-	-	-	-	-	14
10D(13)	-	-	-	1	-	-	-	-	-	-	-	-	-	-	-	-	-	-	-	-	-	-	1
10D(36A)	-	-	-	1	-	-	-	-	-	-	-	-	-	-	-	-	-	-	-	-	-	-	1
10E(17)	-	-	3	-	-	-	-	-	-	-	-	-	-	-	-	-	-	-	-	-	-	-	3
10G(13)	-	-	-	-	1	-	-	-	-	-	-	-	-	-	-	-	-	-	-	-	-	-	1
10(18/16C)	-	-	-	-	-	-	-	-	-	-	-	1	-	-	-	-	-	-	-	-	-	-	1
10/13(1)	-	-	-	-	-	-	-	-	-	-	-	4	-	-	-	-	-	-	-	-	-	-	4
11(12)	-	-	1	-	-	-	-	-	-	-	-	-	-	-	-	-	-	-	-	-	-	-	1
12(17)	-	-	-	2	-	-	-	-	-	-	-	-	-	-	-	-	-	-	-	-	-	-	2
13(1)	-	-	-	1	-	-	-	-	-	-	-	-	-	-	-	-	-	-	-	-	-	-	1
13(0)	-	-	-	5	1	-	-	-	-	-	-	-	-	-	-	-	-	-	-	-	-	-	6
13(3)	2	-	-	1	-	-	-	1	-	-	1	4	-	3	-	-	-	-	-	-	-	-	12
13(3A)	-	-	-	-	1	-	-	-	-	-	-	-	-	-	-	-	-	-	-	-	1	-	2
13(4)	-	-	-	-	1	-	-	-	-	-	-	-	-	-	-	-	-	-	-	-	-	-	1
13(6)	-	-	-	-	1	-	-	-	-	-	1	-	-	-	-	-	-	-	-	-	-	-	2
13(13)	-	-	3	8	5	-	-	-	-	-	-	-	2	1	-	-	2	-	-	-	-	-	21
13(13A)	-	-	-	1	-	-	-	-	-	-	-	-	-	-	-	-	-	-	-	-	-	-	1
13(20)	-	-	-	-	1	-	-	-	-	-	-	-	-	-	-	-	-	-	-	-	-	-	1
13(37)	-	-	-	-	1	-	-	-	-	-	-	-	-	-	-	-	-	-	-	-	-	-	1
20(0)	-	-	-	-	-	-	-	1	-	-	-	1	-	-	-	-	-	-	-	-	-	-	2
23(0)	-	-	-	-	3	-	-	-	1	-	-	-	-	-	-	-	-	1	-	-	-	-	5
24(0)	-	-	-	1	1	-	-	-	-	-	-	-	-	-	-	-	-	-	-	-	-	-	2
24(1)	3	-	-	-	1	1	-	1	-	-	6	1	-	1	-	-	-	1	-	5	-	-	19
24(1B)	-	-	-	43	6	1	-	1	-	-	1	-	7	-	25	-	-	-	-	-	-	-	83
24C(1B)	-	-	-	9	-	-	-	-	-	-	-	-	-	-	-	-	-	-	-	-	-	-	9
25(0)	-	-	-	-	-	-	-	-	-	-	-	1	-	-	-	-	-	-	-	-	-	1	2
26(1)	-	-	-	-	-	-	-	-	-	-	-	-	-	-	-	-	1	-	-	-	-	-	1
26(3)	-	-	-	-	1	-	-	-	1	-	-	3	-	-	-	-	-	-	-	2	-	-	7
26(3A)	-	-	-	-	1	-	-	-	-	-	-	-	-	-	-	-	-	-	-	-	-	1	2
26(3B)	-	-	-	2	-	-	-	-	-	-	-	-	-	-	-	-	-	-	-	-	-	-	2
26(3C)	-	-	3	-	-	-	-	-	-	-	2	-	-	-	2	1	-	-	-	-	-	1	9
26(6)	-	-	-	2	-	-	-	1	-	-	-	1	-	-	-	-	-	-	-	-	-	-	4
26(10)	-	-	-	-	-	-	-	-	-	-	-	1	-	-	-	-	-	-	-	-	-	-	1
26(16)	-	-	-	-	1	-	-	-	-	-	-	1	-	-	-	-	-	-	-	-	-	-	1
26(17)	-	-	-	-	3	-	-	-	-	-	-	-	-	-	-	-	-	-	-	-	1	-	4
26(17B)	-	-	1	-	-	-	-	-	-	-	-	-	-	-	-	-	-	-	-	-	-	-	1
26(18)	-	-	-	-	1	-	-	-	1	-	-	-	-	-	-	-	-	-	-	-	-	-	2
29(0)	-	-	-	-	-	-	-	-	-	-	1	-	-	-	-	-	-	-	-	1	-	1	3
31C(0)	-	-	-	-	1	-	-	-	-	-	-	-	-	-	-	-	-	-	-	-	-	-	1
32(0)	-	-	-	-	-	-	-	-	-	-	-	-	-	-	-	-	1	-	-	-	-	-	1
39(0)	-	-	-	1	1	-	-	-	-	-	-	-	-	-	-	-	-	-	-	-	-	-	1
40(0)	-	-	-	1	-	-	-	-	-	-	-	-	-	-	-	-	-	-	-	-	-	-	1
44(0)	-	-	-	1	2	-	-	-	-	-	-	-	-	-	-	-	-	-	-	-	-	-	3
44(1B)	-	-	-	-	-	-	-	-	-	-	-	1	-	-	-	-	-	-	-	-	-	-	1
44(3)	-	-	-	-	-	-	-	-	-	-	-	-	-	1	-	-	-	-	-	-	-	-	1
44(4)	-	-	-	-	-	-	-	-	-	-	-	1	-	-	-	-	-	-	-	-	-	-	1
44(6)	-	-	-	1	-	-	-	-	-	-	-	-	-	-	-	-	-	-	-	-	-	-	1
44(13)	-	-	1	-	1	-	-	-	-	-	-	-	-	1	-	-	-	-	-	-	-	-	3
46(13)	-	1	-	-	-	-	-	-	-	-	1	-	-	-	-	-	-	-	-	-	-	-	2
48A(21B)	-	-	-	-	-	-	-	-	-	-	-	-	-	1	-	-	-	-	-	-	-	-	1
52(0)	-	-	-	-	-	-	-	-	-	-	-	1	-	-	-	-	-	-	-	-	-	-	1
53(0)	-	-	-	1	-	-	-	-	-	-	-	2	-	-	-	-	-	-	-	-	-	-	3
58(0)	-	-	-	-	1	-	-	-	-	-	-	-	-	-	-	-	-	-	-	-	-	-	1
(0)	-	-	1	27	10	4	-	1	6	-	3	15	6	5	7	2	1	-	2	-	-	-	90







(0A)	-	-	-	-	-	-	-	-	-	1	-	-	-	-	-	-	-	-	-	-	-	1
(5)	-	-	-	-	-	-	-	-	-	-	-	-	-	-	-	-	-	-	-	-	-	3
(16)	-	3	-	-	-	1	-	-	-	1	-	-	-	-	-	-	-	-	-	-	-	3
(3)	-	-	-	-	-	-	-	-	-	-	-	-	-	-	-	-	-	-	-	-	-	4
(19B)	-	-	-	-	-	-	-	-	-	-	-	-	-	-	-	-	-	-	-	-	-	1
(18)	-	-	-	-	-	-	-	-	-	-	-	-	-	-	-	-	-	-	-	-	-	1
(5)	1	-	-	-	-	-	-	-	-	-	-	-	1	-	-	-	-	-	-	-	-	1
(28)	-	-	-	-	-	1	-	-	-	-	-	-	-	-	-	-	-	-	-	-	-	1
(19B)	-	-	-	-	-	1	-	-	-	-	-	-	-	-	-	-	-	-	-	-	-	1
(19A)	-	-	-	-	1	-	-	-	-	-	-	-	-	-	-	-	-	-	-	-	-	1
(0F)	-	-	-	-	-	-	-	-	-	1	-	-	-	-	-	-	-	-	-	-	-	1

CUADRO 23.

UU.EE.	CUADRÍCULA 3-FOSAS								CUAD.7			TOTAL
	(1)	(2)	(3)	(4)	(5)	(6)	(7)	(8)	(1)	(2)	(3)	
FRAGS.	462	586	397	80	16	260	115	200	15	23	241	2395
1B(6)	-	-	-	2	-	-	-	-	-	-	-	2
3(0)	-	8	10	2	-	-	3	2	-	-	9	34
3(0A)	-	-	1	-	-	-	-	-	-	-	3	4
3(1B)	-	-	1	-	-	-	-	-	-	-	1	2
3(3)	-	1	-	-	-	-	-	-	-	-	-	1
3(6)	-	-	-	1	-	-	6	-	2	-	19	28
3(13)	1	-	-	-	-	-	-	-	-	-	-	1
3(17)	-	-	1	-	-	2	-	-	-	-	-	3
3(24B)	-	-	-	-	-	2	-	-	-	-	-	2
4(0)	-	3	-	-	-	-	-	-	-	-	-	3
4(1)	-	-	-	-	-	-	4	-	-	-	1	5
4B(0)	-	1	-	-	-	-	-	-	-	-	-	1
4B(1)	-	-	-	-	-	-	2	-	-	-	-	2
4B(1A)	-	6	-	-	-	-	-	-	-	-	-	6
4B(1B)	18	-	11	3	-	17	-	-	1	1	3	54
4(1A)	1	16	-	-	-	-	-	-	-	-	-	17
4(1B)	5	-	14	4	-	3	-	-	-	-	-	26
5(3)	-	-	1	-	-	-	-	-	-	-	-	1
5(3B)	-	-	-	1	-	-	-	-	-	-	-	1
5(6)	2	4	18	-	-	-	2	-	-	-	-	26
5(13)	-	1	-	-	-	-	-	-	-	-	-	1
5(17)	2	-	1	1	1	-	-	-	1	-	-	6
6(7)	-	-	-	1	-	-	-	-	-	-	-	1
6(13)	-	-	-	-	-	-	2	-	-	-	-	2
6(17)	-	-	1	-	-	2	-	-	-	-	-	3
6(24B)	1	-	-	-	-	-	-	-	-	-	-	1
6A(17)	-	-	-	-	-	5	-	-	-	-	-	5
7(13)	21	1	2	-	-	4	-	-	-	-	1	29
7(17)	1	-	1	-	1	-	1	-	-	-	-	4
10(1B)	-	-	-	1	-	4	-	-	-	-	-	5
10(3)	-	-	-	-	-	-	-	-	6	2	-	8
10(3A)	-	-	-	-	-	-	-	-	-	1	-	1
10(4)	-	-	13	-	-	-	-	-	-	3	-	16
10(6)	-	-	1	-	-	1	-	-	-	-	-	2
10(13)	51	15	26	-	-	2	-	-	-	-	-	94
10(17)	10	-	18	-	-	1	-	-	-	-	-	29
10(20)	-	-	-	-	-	-	-	-	1	1	-	2
10(21)	-	-	-	-	-	-	-	-	1	-	-	1
10(21A)	1	-	-	1	26	-	-	-	-	-	-	28
10(21D)	-	-	-	-	1	-	-	-	-	-	-	1
10(21C)	-	-	1	-	-	-	-	-	-	-	-	1
10(22)	8	-	-	-	-	-	-	-	-	-	-	8
10/13(3A)	-	-	1	-	-	-	-	-	-	-	-	1
10(29)	-	-	1	-	-	-	-	-	-	-	-	1
10B(3A)	-	-	1	-	-	-	-	-	-	-	-	1
10C(3)	-	-	3	-	1	1	-	-	-	-	-	5
10C(3A)	-	-	-	3	-	-	-	-	-	-	-	3
10C(4)	1	4	4	1	5	-	-	-	-	-	-	15
10C(6)	1	-	-	-	-	12	-	-	-	3	-	16
10C(13)	40	-	6	12	-	-	1	75	-	9	-	143
10C/13(13)	-	-	1	-	-	-	-	-	-	-	-	1
10C/13(16)	-	-	1	-	-	-	-	-	-	-	-	1
10C(19B)	-	-	1	-	-	-	-	-	-	-	-	1
10C(20)	-	-	1	-	-	-	-	-	-	-	-	1
10D(17)	-	-	-	-	-	1	-	-	1	-	-	2
10D(21D)	-	-	2	-	-	-	-	-	-	-	-	2
10D(22)	-	-	-	-	-	1	-	-	-	-	-	1
10D(25)	5	-	-	-	-	-	-	-	-	-	-	5
10D(32)	1	-	-	-	-	-	-	-	-	-	-	1
10E(1B)	-	-	-	-	-	1	-	-	-	-	-	1
10E(13)	-	1	-	-	-	-	-	-	-	-	-	1
10E(17)	-	-	1	-	-	-	-	-	-	-	-	1
10G(21A)	-	-	-	-	-	-	-	-	2	-	-	2
11(13)	-	-	-	-	-	2	-	-	-	-	-	2
11(17)	-	-	2	-	-	-	-	-	-	-	-	2
11(21A)	1	-	-	-	-	-	-	-	-	-	-	1
11(21D)	-	-	-	-	-	1	-	-	-	-	-	1
11(24B)	-	-	1	-	-	-	-	-	-	-	-	1
12(1B)	-	-	-	-	-	-	-	-	1	-	-	1
12(17)	-	-	1	-	-	-	-	-	-	-	-	1
13(0)	-	-	1	1	-	-	-	-	-	-	-	2
13(1A)	-	-	1	-	-	-	-	-	-	-	-	1
13(3)	-	-	-	2	1	-	-	-	-	-	-	3
13(3A)	1	4	9	-	-	-	-	-	-	12	-	26
13(3B)	-	-	1	-	-	-	-	-	-	-	-	1
13(4)	-	-	-	-	-	-	-	-	-	1	-	1
13(6)	-	-	2	-	-	5	-	-	-	-	-	7
13(13)	46	11	21	1	-	12	32	-	-	7	-	130
13(17)	4	-	1	-	-	2	-	-	-	1	-	8
13(19A)	1	-	-	-	-	-	-	-	-	-	-	1
13(20)	-	-	1	-	-	-	-	-	-	-	-	1
13(24A)	-	-	-	-	-	3	-	-	-	-	-	3
13E(17)	-	-	4	-	-	-	-	-	-	-	-	4
13E(20)	-	-	1	-	-	-	-	-	-	-	-	1
13H(13)	2	-	16	-	-	-	6	-	-	-	-	24
19(0)	5	3	-	-	-	-	-	-	-	-	-	8







CUADRO 25. DISTRIBUCIÓN DE MATERIALES TEATRO ROMANO. CAMPAÑAS 1980, 1983, 1986 Y MATERIALES COMPLETOS 1983-1987.

UU.XE.	1980	Galería 1983	1983	alcantarilla 1983	Gradas 1986	Casa1	Casa2	Casa3	Casa4	Casa6	1983- 1987	TOTAL
FRAGS.	30	325	68	1	155	1	1	1	1	1	17	601
3(1)	-	-	-	-	2	-	-	-	-	-	-	2
3(1B)	-	1	-	-	-	-	-	-	-	-	-	1
3(3)	-	-	-	-	5	-	-	-	-	-	-	5
3(6)	-	3	-	-	1	-	-	-	-	-	-	4
3(13)	-	1	-	-	1	-	-	-	-	-	-	2
3(25)	-	1	-	-	3	-	-	-	-	-	-	4
4(1)	6	2	-	-	-	-	-	-	-	-	-	8
4(1B)	-	-	-	-	25	-	-	-	-	-	-	25
4B(1B)	-	1	-	-	-	-	-	-	-	-	-	1
4(6)	-	4	-	-	-	-	-	-	-	-	-	4
5(17)	-	1	-	-	15	-	-	-	-	-	-	16
5(13)	-	-	-	-	1	-	-	-	-	-	-	1
5(21A)	-	-	-	-	1	-	-	-	-	-	-	1
5(25)	-	-	-	-	12	-	-	-	-	-	-	12
5(32)	-	-	-	-	14	-	-	-	-	-	-	14
5(36A)	1	-	-	-	-	-	-	-	-	-	-	1
6(1A)	-	2	-	-	-	-	-	-	-	-	-	2
6(17)	-	1	-	-	-	-	-	-	-	-	-	1
7(32)	-	2	8	-	-	-	-	-	-	-	-	10
10(1A)	-	1	-	-	-	-	-	-	-	-	-	1
10(13)	-	2	-	-	-	-	-	-	-	-	-	2
10(17)	-	3	4	-	-	-	-	-	-	-	-	7
10(21A)	-	1	-	-	-	-	-	-	-	-	-	1
10(21D)	-	-	1	-	-	-	-	-	-	-	-	1
10(21E)	-	2	-	-	-	-	-	-	-	-	-	2
10(22)	-	2	-	-	-	-	-	-	-	-	-	2
10(25)	-	42	12	-	-	-	-	-	-	-	-	54
10(28)	-	1	-	-	-	-	-	-	-	-	-	1
10(36)	-	1	-	-	-	-	-	-	-	-	-	1
10(36A)	-	1	-	-	-	-	-	-	-	-	-	1
10C(13)	5	3	-	-	-	-	1	-	-	-	-	9
10C(16)	-	-	-	-	-	-	-	-	-	-	1	1
10D(13)	-	1	-	-	-	-	-	-	-	-	-	1
10D(21)	-	1	-	-	1	-	-	-	-	-	-	2
10D(32)	-	1	-	-	-	-	-	-	-	-	-	1
10E(18)	-	1	-	-	-	-	-	-	-	-	-	1
10F(13)	-	1	-	-	-	-	-	-	-	-	-	1
10G(21)	-	-	-	-	27	-	-	-	-	-	-	27
10H(25)	-	11	-	-	-	-	-	-	-	-	-	11
10H(32)	-	6	-	-	-	-	-	-	-	-	-	6
11(0A)	-	-	-	-	-	-	-	-	-	-	1	1
11(0)	-	2	-	-	-	-	-	-	-	-	-	2
11(1)	-	1	-	-	-	-	-	-	-	-	-	1
11(13)	-	2	-	-	-	-	-	-	-	-	-	2
11(25)	-	1	-	-	-	-	-	-	-	-	-	1
11(32)	-	6	-	-	-	-	-	-	-	-	-	6
12(13)	-	1	-	-	-	-	-	-	-	-	-	1
12(17)	-	1	-	-	-	-	-	-	-	-	-	1
12(21A)	-	-	1	-	-	-	-	-	-	-	-	1
12(25)	-	15	12	-	-	-	-	-	-	-	1	28
12(29)	-	1	-	-	-	-	-	-	-	-	-	1
12(32)	-	7	-	-	-	-	-	-	-	-	-	7
12(36A)	-	-	3	-	-	-	-	-	-	-	-	3
13(0)	-	1	-	-	-	-	-	-	-	-	-	1
13(13)	6	1	-	-	-	-	-	1	-	-	-	8
13F(13)	-	-	-	-	-	-	-	-	-	-	1	1
13(16)	-	1	-	-	-	-	-	-	-	-	-	1
13(17)	-	1	-	-	-	-	-	-	-	-	-	1
13(21A)	-	1	-	-	-	-	-	-	-	-	-	1
13(22)	-	1	-	-	-	-	-	-	-	-	-	1
13(25)	-	1	-	-	-	-	-	-	-	-	-	1
14(17)	-	-	4	-	-	-	-	-	-	-	-	4
16(13)	-	4	-	-	-	-	-	-	-	-	-	4
16(17)	-	4	2	-	-	-	-	-	-	-	-	6
16(21)	-	3	-	-	-	-	-	-	-	-	-	3
16(21A)	-	-	2	-	-	-	-	-	-	-	-	2
16(25)	-	20	-	-	1	-	-	-	-	-	-	21
16(32)	-	4	-	-	-	-	-	-	-	-	-	4
18(13)	-	-	-	-	-	1	-	-	-	-	-	1
19(1)	-	1	-	-	-	-	-	-	-	-	-	1
21(25)	-	-	2	-	-	-	-	-	-	-	-	2
21(32)	-	-	2	-	-	-	-	-	-	-	-	2
24(0)	-	-	-	-	-	-	-	-	-	1	-	1
24(1)	3	8	-	-	-	-	-	-	-	-	2	13
24(1B)	-	1	-	-	29	-	-	-	-	-	-	32
24C(0)	-	-	-	-	-	-	-	-	-	-	1	1
24C(1B)	-	-	-	-	-	-	-	-	-	-	1	1
26(1B)	-	-	-	-	-	-	-	-	-	-	1	1
26(6)	-	1	-	-	-	-	-	-	-	-	1	2
26(17)	1	-	-	-	-	-	-	-	-	-	-	1
26(21A)	-	1	-	-	-	-	-	-	-	-	-	1
26(23)	-	-	1	-	-	-	-	-	-	-	-	1
26(25)	-	1	-	-	-	-	-	-	-	-	-	1
26(26)	-	-	-	-	-	-	-	-	-	-	1	1

26(32)	-	2	10	-	-	-	-	-	-	1	13
27(1)	-	2	-	-	-	-	-	-	-	-	2
27(3A)	-	1	-	-	-	-	-	-	-	-	1
28(0)	-	1	-	-	-	-	-	-	-	-	1
29(0)	-	1	-	-	-	-	-	-	-	-	3
30(6)	-	1	-	-	-	-	-	-	1	-	1
30(25)	-	1	-	-	-	-	-	-	-	-	1
31C(0)	1	3	-	-	-	-	-	-	-	-	4
32(0A)	-	1	-	-	-	-	-	-	-	-	1
32(0B)	-	1	-	-	-	-	-	-	-	-	1
32(3)	-	1	-	-	-	-	-	-	-	-	1
34(26)	-	-	-	-	-	-	-	-	-	-	1
34(28)	-	1	-	-	-	-	-	-	-	1	1
40(0)	-	1	-	-	-	1	-	-	-	-	1
43(0)	-	2	-	-	-	-	-	-	-	-	2
44(0)	-	3	-	-	-	-	-	-	-	-	3
44(13)	-	2	-	-	-	-	-	-	-	-	2
44(23)	-	1	-	-	-	-	-	-	-	-	1
44(28B)	-	1	-	-	-	-	-	-	-	-	1
44(32)	-	1	-	-	-	-	-	-	-	-	1
60(0)	-	-	-	-	-	-	-	-	-	1	1
(0)	1	20	-	-	-	8	-	-	-	-	29
(0A)	-	-	-	-	-	1	-	-	-	-	1
(0G)	-	-	-	1	-	-	-	-	-	-	1
(1)	-	2	-	-	-	5	-	-	-	-	7
(1B)	-	1	-	-	-	1	-	-	-	-	2
(3)	-	2	-	-	-	-	-	-	-	-	2
(6)	-	4	-	-	-	-	-	-	-	-	4
(13)	-	4	-	-	-	-	-	-	-	-	4
(16)	-	1	-	-	-	1	-	-	-	-	2
(17)	4	3	-	-	-	-	-	-	-	-	7
(18)	-	1	-	-	-	-	-	-	-	-	1
(21)	-	1	-	-	-	-	-	-	-	-	1
(21A)	-	1	-	-	-	-	-	-	-	-	1
(21C)	-	1	-	-	-	-	-	-	-	-	1
(22)	2	-	-	-	-	-	-	-	-	-	2
(25)	-	20	-	-	-	-	-	-	-	-	20
(28)	-	3	-	-	-	-	-	-	-	-	3
(28A)	-	1	-	-	-	-	-	-	-	-	1
(32)	-	3	-	-	-	-	-	-	-	-	3

CUADRO 26. DISTRIBUCIÓN DE MATERIALES TEATRO ROMANO.CAMPAÑA 1987

UU.EE.	(1)	(2)	(3)	(4)	(5)	(6)	(7)	(8)	(9)	(10)	(11)	(12)	(13)	(14)	TOTAL
FRAGS.	35	39	36	17	39	22	33	5	8	28	21	46	6	18	353
1(17)	-	-	-	-	-	-	-	-	-	-	1	-	-	-	1
3(0)	-	-	-	-	-	-	-	-	1	-	1	1	-	-	3
3(17)	-	-	-	-	-	1	1	-	-	-	-	-	-	2	4
3(24B)	-	-	-	-	-	-	1	-	-	-	-	-	-	-	1
3(32)	-	-	-	-	-	-	-	-	1	-	-	-	-	-	1
4(0)	-	-	-	1	-	-	-	-	-	-	-	-	-	-	1
4(1)	-	-	-	-	-	-	1	-	-	-	-	-	-	-	1
4(1B)	-	-	1	-	-	-	-	-	-	-	-	-	-	-	1
4B(1B)	-	1	-	-	4	3	-	-	-	-	1	-	-	-	9
4B(6)	1	-	-	-	-	-	-	-	-	-	-	-	-	-	1
5(0)	-	-	-	-	-	-	-	-	-	-	-	5	-	-	5
5(3)	-	-	-	-	-	-	3	-	-	-	-	-	-	-	3
5(13)	-	-	-	1	-	-	-	-	-	-	-	-	-	-	1
5(17)	-	-	-	-	-	-	-	-	-	-	1	1	-	-	2
5(21A)	-	-	-	-	-	1	-	-	-	-	-	-	-	-	1
5(25)	-	-	-	-	-	-	-	-	-	1	-	-	-	-	1
5(32)	-	-	-	-	-	1	-	-	-	-	-	-	-	-	1
6(0)	-	-	-	-	-	-	-	-	-	-	-	1	1	-	2
10(0)	-	-	-	-	-	-	-	-	-	-	1	-	-	-	1
10(13)	-	-	-	-	-	-	-	-	-	-	1	-	-	-	1
10(16)	-	-	-	-	-	-	-	-	-	-	-	-	-	1	1
10(17)	-	-	-	-	-	-	-	-	-	-	-	1	-	-	1
10(20)	-	-	1	-	-	-	1	-	-	-	-	-	-	-	2
10(21A)	-	-	-	-	-	2	-	-	-	-	-	-	-	-	2
10(22)	-	-	-	-	-	-	-	-	-	-	1	-	-	-	1
10(23)	-	-	-	-	-	-	1	-	-	-	-	-	-	-	1
10(36A)	4	-	-	-	-	-	-	-	-	-	1	1	-	-	6
10C(13)	1	-	4	2	6	-	-	-	-	-	-	-	3	2	16
10C(19B)	-	-	3	-	-	-	-	-	-	-	-	-	-	-	3
10C(20)	-	-	-	1	-	-	-	-	-	-	-	-	-	-	1
10D(32)	-	-	-	-	-	-	1	-	-	-	-	-	-	-	1
10E(17)	-	-	-	-	-	1	-	-	-	-	-	-	-	-	1
10E(32)	-	-	-	-	-	-	3	-	-	-	-	-	-	-	3
10G(17)	-	-	-	-	-	-	-	-	-	-	1	-	-	-	1
10G(21G)	-	-	1	-	-	-	-	-	-	-	-	-	-	-	1
10H(25)	-	-	-	-	-	1	-	-	-	2	-	-	-	-	3
10H(32)	-	-	-	-	-	-	-	-	3	5	-	-	-	-	8
11(17)	-	-	-	-	-	2	-	-	-	-	-	-	-	-	2
11(28)	1	-	-	-	-	-	-	-	-	-	-	-	-	-	1
11(32)	-	-	-	-	-	-	2	-	-	1	-	-	-	-	3
11(36A)	1	-	-	-	-	-	-	-	-	-	-	-	-	-	1
11F(28)	-	-	-	-	-	-	3	-	-	-	-	-	-	-	3
12(13)	-	-	-	-	-	-	-	-	-	-	-	-	-	2	2
12(17)	-	-	-	-	-	2	-	-	-	-	-	-	-	-	2
12(25)	-	-	-	-	-	-	-	-	-	2	-	-	-	-	2
12(28)	-	-	-	-	-	-	-	-	-	2	-	-	-	-	2
12(32)	-	-	-	-	-	-	2	-	-	1	-	-	-	-	3
13(0)	-	-	-	-	-	-	-	-	-	-	-	1	-	-	1
13(3)	-	-	1	-	-	-	-	-	-	-	-	-	-	-	1
13(5)	-	-	-	-	-	-	-	-	-	-	1	-	-	-	1
13(13)	1	1	2	1	-	-	1	-	2	-	4	-	-	1	12
13(16)	1	1	-	-	-	-	-	-	1	-	-	-	-	-	3
13(17)	-	-	-	-	-	-	-	-	-	-	2	2	-	-	4
13(18)	-	1	-	-	-	-	-	-	1	-	-	-	-	-	2
13(21E)	6	-	-	-	-	-	-	-	-	-	-	-	-	-	6
13C(20)	-	-	-	1	-	-	-	-	-	-	-	-	-	-	1
13F(13)	1	-	3	-	7	-	-	-	-	-	-	-	-	-	11
13H(13)	-	-	-	-	-	-	-	-	-	-	1	-	-	-	1
16(13)	-	-	-	-	-	-	1	-	-	-	-	-	-	-	1
16(17)	-	-	-	-	-	1	-	-	-	-	-	-	-	-	1
16(25)	-	-	-	-	-	-	3	-	-	-	-	-	-	-	3
16(32)	-	-	-	-	-	-	-	-	1	-	-	-	-	-	1
19(0)	-	-	-	-	-	1	-	-	-	-	-	-	-	-	1
20(0)	1	1	-	-	-	-	-	-	1	-	-	-	-	-	3
22(0)	-	-	1	-	-	-	-	-	-	-	-	-	-	-	1
24(1)	-	1	-	-	-	-	-	-	-	-	-	-	-	-	1
24(1B)	-	-	1	-	-	-	-	-	-	-	-	-	-	-	1
23(0)	-	1	-	1	-	-	-	-	-	-	-	-	-	4	6
24(0)	-	-	-	4	-	-	-	-	-	-	-	-	-	-	4
25(3)	-	-	2	-	-	-	-	-	-	-	-	-	-	-	2
25(6)	-	-	1	-	-	-	-	-	-	-	-	-	-	-	1
26(3)	-	-	-	-	1	-	-	-	-	-	-	-	-	-	1
26(13)	-	-	-	-	-	-	-	-	-	-	-	1	-	-	1
26(17)	3	-	-	-	1	-	-	-	-	-	-	3	-	-	7
26(17B)	-	-	-	-	-	-	-	-	-	-	1	-	-	-	1
26(20)	-	-	-	1	-	-	-	-	-	-	-	-	-	-	1
26(32)	-	1	-	-	-	-	-	-	-	1	-	-	-	-	2
27(16)	1	-	-	-	-	-	-	-	-	-	-	-	-	-	1
28(0)	1	-	-	-	1	-	-	-	-	-	-	-	-	-	2
29(0)	1	1	-	-	-	1	1	-	-	-	1	4	-	1	10
30(1)	-	-	-	-	8	-	-	-	-	-	-	-	-	-	8
30(3)	-	-	-	-	1	-	-	-	-	-	-	-	-	-	1
31C(0)	-	1	1	-	-	-	-	-	-	-	-	1	-	1	4
31C(3B)	-	-	-	-	-	-	-	-	-	-	1	-	-	-	1
32(0)	-	-	1	-	-	-	-	-	-	-	-	1	-	-	2
32(3)	-	-	-	-	-	-	-	-	-	-	-	-	-	2	2
32(6)	-	-	1	-	-	-	-	-	-	-	-	-	-	-	1

39(0)	1	-	-	-	-	-	-	-	-	-	-	-	-	1
40(0)	-	-	-	-	-	-	-	-	-	-	1	-	-	1
44(0)	-	1	-	1	-	-	-	-	-	-	2	-	-	4
44(1)	-	-	-	-	1	-	-	-	-	-	-	-	-	1
44(3)	-	-	-	-	-	-	-	-	-	-	-	-	1	1
44(5)	-	1	4	-	-	-	-	-	-	-	-	-	-	5
44(6)	-	-	-	-	-	-	1	-	-	-	-	-	-	1
44(13)	-	-	-	1	-	-	-	-	-	-	-	1	-	2
45(0)	-	1	-	-	-	-	-	-	-	-	-	-	-	1
48A(21B)	-	-	-	1	-	-	1	-	-	-	-	-	-	2
51(21B)	-	-	-	-	-	-	-	-	-	1	-	-	-	1
61(28B)	1	-	-	-	-	-	-	-	-	-	-	-	-	1
(0)	1	8	3	-	2	1	4	5	1	8	-	15	1	49
(0H)	-	3	-	-	-	-	-	-	-	-	-	-	-	3
(1)	-	3	-	-	5	-	-	-	-	-	-	-	-	8
(3)	-	-	-	-	-	-	1	-	-	-	-	-	-	1
(6)	-	-	1	-	-	-	-	-	-	-	-	-	-	1
(13)	-	4	1	-	-	-	-	-	-	1	1	-	-	7
(16)	-	1	2	-	-	-	-	-	1	-	-	-	-	4
(17)	1	1	-	-	-	2	-	-	-	-	2	-	-	6
(19A)	1	-	1	-	-	-	-	-	-	-	-	-	-	2
(22)	1	-	-	-	-	-	-	-	-	-	-	-	1	2
(24B)	-	-	-	-	-	-	-	-	-	-	1	-	-	1
(25)	-	-	-	-	-	1	-	-	1	-	-	-	-	2
(29)	-	-	-	-	-	-	-	-	1	-	-	-	-	1
(32)	-	-	-	-	1	-	-	-	1	-	-	-	-	2
(37)	1	1	-	-	2	-	-	-	1	-	-	-	-	5





## CUADRO 28. DISTRIBUCIÓN MAT. TEATRO ROMANO. CAMPAÑA 1993-1994

UU.EE.	(1)	(2)	(3)	(4)	(5)	(6)	(7)	(8)	(9)	(10)	(11)	(12)	(13)	(14)	(15)	(16)	(17)	(18)	(19)	(20)	(21)	(22)	(23)	TOTAL	
FRAGS.	21	8	9	106	12	380	72	70	91	32	36	15	5	8	43	29	34	10	12	19	35	4	58	1109	
(27A)	2	-	-	-	-	-	-	-	-	-	-	-	-	-	-	-	-	-	-	-	-	-	-	-	2
11F(17)	3	-	-	-	-	-	-	-	-	-	-	-	-	-	-	-	-	-	-	-	-	-	-	-	3
13(17)	1	-	3	25	-	-	-	1	7	1	-	-	-	-	-	-	2	-	2	4	1	1	-	-	48
(17)	2	1	1	2	-	32	16	13	11	-	1	1	-	-	-	1	1	-	2	5	-	-	-	-	89
(21D)	1	-	-	-	-	-	-	-	-	-	-	-	-	-	-	-	-	-	-	-	-	-	-	-	1
10D(21C)	1	-	-	-	-	-	-	-	-	-	-	-	-	-	-	-	-	-	-	-	-	-	-	-	1
48A(21B)	1	-	-	-	-	-	-	-	-	-	-	-	-	-	-	-	-	-	-	-	-	-	-	-	1
(0)	5	-	-	9	5	29	12	18	20	16	5	2	-	5	8	10	3	1	-	3	4	2	-	-	157
(6)	1	-	-	-	-	-	2	1	2	3	-	-	-	-	-	-	3	-	-	-	-	-	-	-	9
29(0)	2	-	1	-	-	3	-	-	-	-	-	-	-	-	-	-	-	1	-	-	-	-	-	-	7
32(0)	1	-	-	-	-	-	4	2	-	-	-	-	-	-	-	-	-	-	-	-	-	-	-	-	7
43(0)	1	-	-	-	-	-	-	-	-	-	-	-	-	-	-	-	-	-	-	-	-	-	-	-	1
24(1B)	-	3	-	1	-	5	-	-	2	-	1	2	-	-	-	2	-	-	-	-	-	-	-	1	17
4(1B)	-	1	-	-	-	2	1	-	-	-	-	-	-	-	-	-	2	-	-	-	-	-	-	5	11
10(17)	-	2	-	5	-	9	-	1	-	-	-	-	-	-	4	-	-	7	-	-	3	-	-	-	31
10(21A)	-	1	-	-	-	-	-	-	-	-	-	-	-	-	-	-	-	-	-	-	-	-	-	-	1
12(13)	-	-	2	-	-	1	-	-	-	-	-	-	-	-	1	-	-	-	-	-	-	-	-	-	4
21(13)	-	-	1	-	-	-	-	-	-	-	-	-	-	-	-	-	-	-	-	-	-	-	-	-	1
(19A)	-	-	1	2	-	-	-	-	-	-	-	-	-	-	-	1	1	-	-	-	-	-	-	-	5
10C(19A)	-	-	-	1	1	-	-	-	-	-	-	-	-	-	-	-	-	-	-	-	-	-	-	-	2
10(19B)	-	-	-	1	-	-	-	-	-	-	-	-	-	-	-	-	-	-	-	-	1	-	-	-	2
26(19B)	-	-	-	5	-	-	-	-	7	-	-	-	1	-	-	-	1	-	-	1	3	-	-	-	16
(19B)	-	-	-	6	-	-	1	6	12	-	2	1	-	-	-	2	-	-	-	1	-	-	-	-	31
13(19A)	-	-	-	3	-	-	-	3	-	3	-	-	-	1	-	-	-	-	1	-	-	-	-	-	11
11(19B)	-	-	-	1	-	-	1	-	-	-	-	-	-	-	-	-	-	-	-	-	-	-	-	-	2
13(13)	-	-	-	1	-	-	-	-	7	-	-	-	-	-	-	5	-	-	-	-	-	-	-	-	13
44(19A)	-	-	-	4	-	-	-	-	-	-	-	-	-	-	-	-	-	-	-	-	-	-	-	-	4
13(19B)	-	-	-	4	-	-	3	1	7	2	-	-	-	-	1	-	-	-	1	2	5	-	-	-	26
10C(19B)	-	-	-	3	-	-	1	-	-	-	-	-	-	-	-	-	-	-	-	-	-	-	-	-	4
26(17)	-	-	-	4	-	-	2	6	1	-	-	-	-	-	-	-	-	-	-	1	3	-	-	-	17
26(6)	-	-	-	1	-	1	-	-	-	-	-	-	-	-	-	-	-	-	-	-	-	-	-	-	2
24(1)	-	-	-	1	-	-	-	-	-	-	-	-	-	-	-	-	-	-	-	-	-	-	-	-	1
24(0)	-	-	-	1	-	-	2	-	1	-	-	-	-	-	-	-	1	-	-	-	1	-	-	-	6
11(17)	-	-	-	4	-	-	-	-	-	-	-	-	-	-	-	-	-	-	-	-	-	-	-	-	4
27(0)	-	-	-	1	-	-	-	-	-	-	-	-	-	-	-	-	-	-	-	-	-	-	-	-	1
(1)	-	-	-	2	1	-	-	-	-	-	-	-	-	-	-	-	-	-	-	-	-	-	-	-	3
10C(3A)	-	-	-	3	-	-	-	-	-	-	-	-	-	-	-	-	-	-	-	-	-	-	-	-	3
4B(1B)	-	-	-	2	-	-	-	-	-	-	-	-	-	-	-	-	1	-	-	-	-	-	-	-	3
(4)	-	-	-	2	-	-	-	-	-	-	-	-	-	-	-	-	-	-	-	-	-	-	-	-	2
26(13)	-	-	-	1	-	-	-	-	-	-	-	-	-	-	-	-	-	-	-	-	-	-	-	-	1
(9B)	-	-	-	1	-	-	-	-	-	-	-	-	-	-	-	-	-	-	-	-	-	-	-	-	1
10(18A)	-	-	-	1	-	-	-	-	-	-	-	-	-	-	-	-	1	-	-	-	-	-	-	-	1
4(0)	-	-	-	3	-	-	1	-	-	-	-	-	-	-	-	-	1	-	-	-	-	-	-	-	5
20(0)	-	-	-	1	-	-	-	-	-	-	-	-	-	-	-	-	-	-	-	-	-	-	-	-	1
3(0)	-	-	-	2	-	1	1	1	-	-	-	-	-	-	-	-	-	-	-	-	-	-	-	-	5
(0A)	-	-	-	2	-	12	-	-	-	-	-	-	-	-	-	-	-	-	-	-	-	-	-	-	14
44(1)	-	-	-	1	-	-	-	-	-	1	-	-	-	-	-	-	-	-	-	-	-	-	-	-	2
24C(1B)	-	-	-	8	-	-	-	-	-	-	-	-	-	-	-	-	-	-	-	-	-	-	-	-	8
3(24B)	-	-	-	-	-	3	-	-	-	-	-	-	-	-	-	-	-	-	-	-	-	-	-	-	3
5(3B)	-	-	-	-	-	1	-	-	-	-	-	-	-	-	-	-	-	-	-	-	-	-	-	-	1
(0C)	-	-	-	-	-	21	-	-	-	-	-	-	-	-	-	-	-	-	-	-	-	-	-	-	21
44(0)	-	-	-	-	-	28	-	1	-	-	-	-	-	-	-	-	-	-	-	-	1	-	-	-	30
43(0)	-	-	-	-	-	2	-	-	-	1	-	-	-	-	-	-	-	-	-	-	-	-	-	-	3
21(13)	-	-	-	-	-	1	-	-	-	-	-	-	-	-	-	-	-	-	-	-	-	-	-	-	1
26(1B)	-	-	-	-	-	4	-	-	-	-	-	-	-	-	-	-	-	-	-	-	-	-	-	-	4
12(0J)	-	-	-	-	-	30	-	-	-	-	-	-	-	-	-	-	-	-	-	-	-	-	-	-	30
31B(0)	-	-	-	-	-	4	-	-	-	-	-	-	-	-	-	-	-	-	-	-	-	-	-	-	4
(0F)	-	-	-	-	-	2	-	-	-	-	-	-	-	-	-	-	-	-	-	-	-	-	-	-	2
(0H)	-	-	-	-	-	1	-	-	-	-	-	-	-	-	-	-	-	-	-	-	-	-	-	-	1
12(0H)	-	-	-	-	-	9	-	-	-	-	-	-	-	-	-	-	-	-	-	-	-	-	-	-	9
44(0H)	-	-	-	-	-	3	-	-	-	-	-	-	-	-	-	-	-	-	-	-	-	-	-	-	3
27(6)	-	-	-	-	-	1	1	-	-	-	-	-	-	-	-	-	-	-	-	-	-	-	-	-	2
12(6)	-	-	-	-	-	1	-	-	-	-	-	-	-	-	-	-	-	-	-	-	-	-	-	-	1
26(18)	-	-	-	-	-	1	-	-	-	-	-	-	-	-	-	-	-	-	-	-	-	-	-	-	1
26(3C)	-	-	-	-	-	1	-	-	-	-	-	-	-	-	-	-	-	-	-	-	-	-	-	-	1
26(3)	-	-	-	-	-	1	-	-	2	2	-	-	-	-	-	-	-	-	-	-	-	-	-	-	5
12(1)	-	-	-	-	-	1	-	-	-	-	-	-	-	-	-	-	-	-	-	-	-	-	-	-	1
31C(0)	-	-	-	-	-	3	-	1	1	-	1	-	-	-	-	1	1	-	-	-	-	1	-	-	8
26(0)	-	-	-	-	-	1	-	1	-	-	-	-	-	-	-	-	-	-	5	-	-	-	-	-	7









# APÉNDICES

## ÍNDICE TOPOGRÁFICO

### A

Acapulco	342.
África	6, 117, 190, 191, 244, 248, 256, 258, 260, 274, 294, 332, 343, 349.
Alanís de la Sierra	16, 18, 20, 21, 245, 251, 260, 277, 295.
Alaquès	292.
Alberique	292.
Albisola	333, 335.
Alcántar	292.
Alcalá de Guadaira	16, 70.
Alcalá de Henares	218.
Alcázarseguir	201, 204, 207, 219, 224, 227, 247, 251, 255, 256, 257, 258, 260, 278, 297, 311, 331, 344.
Alcora	90, 111, 113, 164, 166, 213, 217, 273, 275, 302, 305, 314, 322, 324, 356.
Alejandro	344, 349.
Alemania	235, 304, 331.
Alfara de Carles	264.
Alfarnatejo	9, 10.
Algeciras	328, 333.
Alhama de Murcia	8, 269, 290.
Alhambra	296, 316.
Alhaurín el Grande	9, 10.
Alicante	218, 270.
Alicante (provincia)	16, 17, 265, 287.
Almallutx	196, 266.
Almería	10, 11, 15, 18, 227, 255, 257, 277, 284, 289, 291, 296, 304, 307, 344.
Almería (provincia)	288.
Almadén de la Plata	14.
Alpes	305.
Alto Alentejo	337.
Amberes	274, 322, 335, 336, 340, 341, 352.
América	199, 216, 288, 254, 255, 261, 267, 278, 280, 282, 295, 297, 304, 310, 316, 318, 322, 328, 331, 332, 337, 339, 351, 352, 356.
Amsterdam	312, 318, 335.
Andalucía	8, 16, 17, 18, 21, 191, 218, 231, 236, 254, 258, 260, 269, 273, 277, 304, 311, 322, 328, 340, 351, 356.
Andarax	248.
Andújar	9, 12, 287.
Antequera	12, 248.
Aracena	17.
Aragón	264, 269, 270, 288, 290, 293, 302, 329, 347, 348.
Archidona	230.
Arcos de la Frontera	46.

Archite	9,251,253,256,257,278.
Argelia	269,344.
Argenta	328.
Arita	313,381.
Arjona	248.
Arjonilla	15.
Arezzo	289.
Atenas	328.
Atlántico	17,231.
Atilt	327.
Australia	7.
Aveiro	339.
Ávila	275,317,318.
Azeitáo	317.
Aznalcóllar	10.
<b>B</b>	
Badajoz	8,192,196,218,253,256,260,266,277,285,309, 337.
Badajoz (provincia)	295,317,318.
Baeza	12,15,251,260.
Bahía de Cádiz	12,20,22,34,43,45,64,68,192,194,198,201, 203,207,226,227,228,234,238,240,242,245, 246,251,253,255,262,267,276,281,288,289, 293,295,297,299,300,301,303,306,312,314, 317,318,319,324,326,332,335,340,345,346, 348,351,354,355.
Baleares	196,227,258,263,266,328.
Báltico	291.
Baños de la Encina	15,18,251,254,305.
Barbastro	271.
Barbate	45.
Barbésula	46.
Barcelona	230,231,261,264,268,269,272,280,293,294, 295,300,310,317,349.
Barcelona (provincia)	265,269,272.
Barranco de la Rijana	16.
Bélgica	7,340.
Belyounesch	256.
Benaocaz	9,277,278.
Berbería	351.
Bergen	231.
Berja	248.
Berlanga de Duero	8.
Bezmiliana	16.
Bizancio	344.
Bohemia	331.
Bornos	311.

Bristol	317.
Bruselas	340.
Budapest	252.
Bugía	269,344.
<b>C</b>	
Cabo de Gata	190,191,349.
Cáceres	319.
Cádiz	10,22,23,24,45,79,129,156,157,158,171,179, 193,194,212,214,217,218,240,241,245,250, 263,266,270,282,283,286,287,296,300,303, 306,308,313,314,315,320,322,324,328,329, 332,333,335,340,342,343,344,348,349,351.
Cádiz (provincia)	9,15,22,44,193,203,237,246,251,256,277, 278,289,327,354.
Cadrete	271.
Calatalifa	192,218.
Calatayud	271,285,295.
Calatrava	45,46,136.
Calera	273.
Cafaggiolo	298,329.
Cagliari	307.
Candia	349.
Cannes	328,329.
Cantón	342.
Caños de Meca	45.
Caparra	138,182,236,284.
Capo di Monte	305.
Càrcer	292.
Caribe	17,138,140,166,198,205,207,210,243,246, 267,277,294,318,329,331,338.
Carmona	14,15,18,191,206,228,230,237,317,324.
Cartagena	351.
Cartuja de Jerez	132,295,312,337.
Cartuja de Sevilla	19,79,81,193,197,201,205,206,207,213,223, 226,227,235,237,253,283,313,317,325,356.
Casabermeja	9,10.
Casinas	46.
Casteldurante	298,330.
Castell de Rubí	272,280,310.
Castellar	46,47,203,237.
Id. de Santiesteban	9.
Castelli d'Abruzzo	299,330.
Castellón (prov.)	273,302,314.
Castilla	23,345,349.
Castril	9.
Cataluña	20,238,264,269,272,273,288,295,302,323.
Cerdeña	265,268,285,286.

Ceuta	190,191,236,256.
Chiclana de la Frontera	9,46,47.
China	305,312,330,341,342,356.
Chipre	327.
Cleveland	339.
Coimbra	317.
Colonia	81,171,235,311,340.
Colliure	292.
Córcega	328.
Córdoba	10,18,21,46,192,234,248,254,257,317.
Córdoba (provincia)	9,18.
Cortes de Baza	9.
Cortes de la Frontera	9,10.
Coto de la Isleta	47.
Cova dels Amagatalls	192,196.
Cuarte (Llano de)	292.
Cuba	315.
Cuenca	19,197,205,218,244,246,249,261,266,267, 276.
<b>D</b>	
Damasco	343.
Delft	97,104,108,109,241,272,274,310,319,320, 322,333,335,339,340,342,353,354.
Delta del Llobregat	231.
Denia	257.
Deruta	274,275,298,330.
Deusto	317.
Devon	310,317,354.
Devonshire	317.
Dólmen de Alberite	248.
Dofia Blanca	45.
Dublin	63,231,260,261.
Duero	338.
Dyfed	294,337.
<b>E</b>	
East Malling	336.
Écija	14,18,20,21,260,277,332.
Edimburgo	226,260.
Egipto	104,105,177,258,285,291,321,327,343,344, 349.
El Puerto de Santa María	9,15,16,22,34,35,37,40,41,42,45,66,85, 90,135,140,141,191,193,194,199,200,202, 203,211,212,213,214,215,216,217,228,229, 230,232,234,238,240,242,245,248,251,259, 261,262,270,279,288,298,301,308,310,312, 320,324,335,349,354.

El Real de la Jara 16,18.  
 Escalda 341.  
 Eslovaquia 331,334.  
 España 7,17,18,70,75,191,198,208,210,213,219,244,  
 251,255,256,262,266,270,273,274,294,300,  
 314,317,320,328,330,335,337,342,353.  
 Estados Unidos de América 7,232,336.  
 Estrecho de Gibraltar 230,329,347.  
 Estremoz 19,88,90,223,337,341,353.  
 Éufrates 344.  
 Europa 292,312,314,316,330,341,342,356.  
 Evora 317.  
 Extremadura 322,337.

## F

Faenza 140,274,297,298,304,330,333,335,354.  
 Fajalauza 17,19.  
 Fastnet Rock 228.  
 Faro 28,281,339.  
 Ferrara 328.  
 Filipinas 339,342.  
 Flandes 300,330,336,338,339,340,349,351.  
 Florencia 289,291,295,312,329,331.  
 Florida 198,310,341.  
 Fort Orange 232,255,294,310,329,336,354.  
 Frades 317.  
 Francia 235,265,292,304,328,330,339,352,355.  
 Frechen 340.  
 Fuengirola 16,277.  
 Fustat 236,343.

## G

Gales 294,337.  
 Gandía 292,317.  
 Gante 340.  
 Gaoling 312.  
 Garrovillas 319.  
 Gea de Albarracín 271.  
 Gela 36,327.  
 Génova 215,252,256,283,288,289,305,307,312,318,  
 329,346,347,354.  
 Gerona 8,219,264.  
 Gerona (provincia) 264.  
 Getares 328,329,332,333,354.  
 Gibraltar 60,206,298.  
 Giribaile 9.  
 Gizeh 164.  
 Goa 342.

Golfo de Cádiz 239,258.  
 Granada 10,11,18,19,21,197,202,208,209,254,255,  
 264,288,290,292,316,348,340,347,349,351.  
 Granada (provincia) 8,11,18,34,209,221,226,338.  
 Gran Bretaña 7,311.  
 Grecia 328.  
 Grenoble 282.  
 Guadalajara (prov.) 218,319,340.  
 Guadalajara de Indias 108,111,113,238,247,341,356.  
 Guadalcaacín 9.  
 Guadalentín (río) 8.  
 Guadalquivir 254,306.  
 Guadix 11,192,221,226,338.  
 Guarromán 254.

## H

Haccombe 317.  
 Haarlem 121,139,143,215,298,335.  
 Hama 343.  
 Holanda 139,193,225,274,320,331,335,341,352,355.  
 Huelva 18,240.  
 Huelva (provincia) 9,11,15,18,20,196,206,220,225,239,248,324,  
 331.  
 Huesca 323.  
 Huesca (provincia) 271.

## I

Ibérica (Península) 339.  
 Ichtucknee 137,211,280,281,306.338,381.  
 Igualada 269.  
 India 342.  
 Inglaterra 235,264,291,317,331,333,335,336,337,339,  
 340,351,352,355.  
 Iraq 344.  
 Irlanda 228,232,339.  
 Israel 327.  
 Italia 19,208,258,265,274,287,289,291,294,299,  
 301,317,319,326,328,329,334,337,344,347,  
 348,351,352.

## J

Jaén 11,250,251,254,260,267,277,291,304,310,  
 314.  
 Jaén (provincia) 9,12,15,16,18,224,251,254,260,267,277,  
 294,305,310,320.  
 Jándula (río) 9.  
 Japón 313.  
 Jerez de la Frontera 9,24,25,27,28,29,32,33,44,63,116,132,190,

	196,198,200,205,206,208,209,232,246,249, 253,260,262,296,313,338,345,346.
Jiangxi	312.
Jijona	191.
Jingdezhen	312.
<b>K</b>	
Kent	336.
Kenya	337,338.
Khasan	291.
Kyushu	313,381.
<b>L</b>	
La Bisbal	272.
La Carlota	9.
La Carraca	34.
Lacio	287.
Langerwehe	340.
La Isabela	136,295.
La Vega	137.
Lebrija	319.
Leeds	314.
Leiden	139.
Lérida	218.
Levante	196,204,254,256,264,272.
Líbano	233.
Liguria	19,29,138,287,294,326,328,331,334,335.
Liria	292.
Lisboa	21,223,238,274,281,310,317,319,332,337, 338,339,353.
Liverpool	340.
Lixus	258.
Loja	18.
Londres	229,232,336.
Los Ángeles	232.
Luca (Lucca)	295,346.
Lyon	334.
<b>M</b>	
Macael	9.
Macao	342.
Madrid	8,17,20,21,197,198,205,207,210,218,224, 238,240,244,251,253,255,261,266,274,276, 295,302,313,318,323,339,341,352.
Madrid (prov.)	192,218,319.
Magreb	327,343,344,349,351.
Malaca	312,342.
Málaga (provincia)	9,16,20,21,192,193,201,202,219,230,246,

	251,255,267,296.
Málaga	11,12,18,19,32,63,90,191,194,201,202,204, 205,207,209,211,214,218,220,239,244,246, 250,252,254,256,257,260,261,268,272,273, 282,285,287,288,290,292,294,296,307,309, 326,329,331,338,340,346,348,349,354.
Malasia	342.
Mallorca	33,263,264,291,329,349.
Manresa	264,265,327,264.
Manila	313,342.
Manises	230,264,265,268,286,288,290,292,293,269, 302,315,316,340,348,351.
Marchena	206,228,230,324.
Mar del Norte	347.
Mar Negro	344.
Mar Rojo	344.
Marruecos	219,245,252,260,278,291,296,331,338.
Marsella	269,273.
Mazarrón	351.
Medina Sidonia	15,45,193,354.
Mediterráneo	316,343,236,349.
Meissen	314.
Mérida	8,336,337.
Mértola	338.
Mesa de San Pedro	18.
Mesas de Algar	45,46.
Mesas de Asta	9,44.
Mesopotamia	290.
México	106,310,352,356.
Milán	204,279,318.
Mislata	292.
Mollina	192,201,219,255.
Mombasa	337,338.
Montelupo	5,34,88,121,124,140,152,161,164,165,166, 168,170,172,184,213,294,299,329,331,332, 349,352.
Montemor-o-Novo	223,224,230,337.
Montmajor	20,249,269,272,293.
Moravia	331.
Morón de la Frontera	16,18,70,260,290,307.
Motril	11,18.
Moura	337,338.
Moustiers-Sainte-Marie	273,304.
Muel	264,269,271,288,292,293,302,310,316.
Murcia	8,11,16,203,204,235,237,244,248,251,254, 261,273,279,285,290,349,351.

## N

Nápoles	329,337,349.
Narbona	265.
Navalmorejo	218.
Niebla	11,27,196,206.
Níjar	111,113,288.
Nisa	337.
Nevers	273,334.
Noruega	231,291.
Nueva Amsterdam	336.
Nueva Cádiz	338.
Nueva York	255,294,329,354.
<b>O</b>	
Ohio	339.
Oriente	349.
Oriente Medio	330,343.
Orvieto	265,327.
Osuna	14.
Oviedo	315.
Oxford	282.
<b>P</b>	
Países Bajos	260,274,278,291,294,296,297,335,337,340, 352.
Palermo	349,351.
Palma del Río	18.
Palma de Mallorca	328.
Palos de la Frontera	11,21,225,240,248,298,331.
Panamá Vieja	284.
Paterna	42,191,198,207,208,223,230,264,266,270, 230,248,249,265,268,269,287,292,299,315, 316,327,348,349.
París	21,311.
Pésaro	329.
Pezuela de las Torres	276,319.
Pavía	208,328.
Peloponeso	327.
Península Ibérica	247.
Pennsylvania	336.
Pésaro	330.
Persia	327.
Piamonte	348.
Piombino	289.
Pisa	263,285,287,288,289,290,291,294,295,318, 329,322,328.
Pirineos	355.
Plasencia	300,319.
Portillo	224.

Portugal	19,223,224,225,247,260,281,298,317,322, 330,334,335,336,337,339,341,342,352,353.
Prato	289.
Provenza	287.
Puebla	216,274,325,352.
Puente del Arzobispo (La)	164,256,275,277,280,300,305,323.
Puente Suazo	34.
Puerto Real	33,34,140,215,283,320.
Puerto Rico	34.
Pula	180,197,265,268,285,286,287,289,290,307, 348.

## Q

Qsar es-Segir (ver Alcázarseguir)  
Quart (ver Cuarte)

## R

Raeren	340.
Raqqa	343.
Ray	291.
Renania	235,352,340,354.
República Dominicana	197,198,228,282,294.
Reus	293,295.
Rimini	289.
Rincón de la Victoria	16.
Ripafratta	289.
Roma	329.
Romaña	334.
Ronda	10.
Rota	27,43,320.
Rouen (Ruán)	333,335.
Rusia	291,331.

## S

Sajonia	282,314.
Salamina	328.
Saltés	239.
Salvatierra	295,337.
Sancti Petri	22,46.
San Fernando	35,46,64,327,347.
Sanlúcar de Barrameda	85,288,289.
Sanpier darena	318.
San Roque	46.
Santa Elena	137,279.
Santa Fe de Oliva	256.
Santa María de Huerta	107.
Santa María de Huerva	293.
Santa Olalla del Cala	15,18,20

Santo Domingo	137,279.
San Sebastián	8.
Santa María de Huerva	271,292.
Savona	171,212,215,216,274,275,283,307,324,330, 333,356.
Scarlino	289.
Schiedam	340.
Segura de la Sierra	9.
Serravezza	231.
Sevilla	7,11,12,17,18,19,20,21,27,29,61,62,64,68, 73,131,132,166,183,190,191,192,196,197, 201,202,205,206,207,208,210,213,214,220, 222,223,224,226,227,229,230,231,232,233, 234,235,236,237,238,240,243,244,246,247, 248,250,251,253,254,255,256,257,260,261, 262,264,266,269,273,276,277,279,280,281, 282,283,289,290,293,294,295,296,297,299, 300,301,305,306,307,310,312,315,316,317, 318,322,323,324,325,326,329,331,332,333, 335,337,339,341,342,345,346,349,351,352, 353,356.
Sevilla (provincia)	8,10,21,70,245,251,260,277.
Sèvres	314.
Sicilia	36,191,287,327,344,349.
Sieburg	340.
Siena	291,295,329.
Sierra de Baza	9.
Siles	12,16.
Silves	260,298,329,335,337,342.
Sintra	317.
Siria	327,344.
Soffumbergo	287.
Southampton	206,209,211,215,232,236,337.
Suiza	331.

## T

Tajo	338,352.
Talamanca del Jarama	319.
Talavera de la Reina	17,19,139,257,261,266,271,272,273,274, 275,276,277,278,279,280,300,302,303,305, 311,319,322,325,352,354.
Tarifa	115,316.
Tarragona (prov.)	293.
Teba	20,21,202,219,246,251,267,296.
Tentudía	317,318.
Teruel	17,264,269,271,302,327.
Testar del Molí	218,249,254,270.
Toledo	8,20,21,130,190,191,192,196,197,198,201,

	202, 204, 205, 206, 207, 208, 209, 210, 211, 218, 219, 223, 224, 228, 236, 237, 239, 244, 245, 248, 251, 253, 254, 256, 257, 264, 265, 269, 273, 275, 294, 305, 316, 323, 345, 346.
Toledo (provincia)	218, 239, 275, 319.
Tonalá	182, 340, 341, 342, 356.
Torete	218.
Torre de San Bartolomé	18, 324.
Torredonjimeno	15, 224, 251, 254, 267, 277, 294, 310, 320.
Torre Grossa de Jijona	196, 208, 209, 222, 224, 227, 228, 239, 254, 265, 270, 286, 288.
Torreperogil	15.
Torrijos	319.
Tortosa	264.
Toscana	263, 269, 292, 298, 322, 334, 349.
Tossa	264.
Trasmoz	271.
Triana	13, 17, 19, 29, 89, 90, 139, 205, 207, 244, 250, 260, 276, 277, 281, 294, 295, 298, 300, 302, 305, 318, 321, 322, 325, 326, 331, 351, 252, 353, 354, 356.
Trípoli	233.
Trocadero	34
Trondheim	231.
Túnez	291, 295.
Turia	265.
Turquía	328.
<b>U</b>	
Úbeda	12, 251, 254, 264.
Ubrique	9.
Umbría	275.
Urbino	298, 331.
<b>V</b>	
Valencia	36, 191, 192, 216, 240, 248, 251, 256, 264, 265, 268, 270, 285, 287, 289, 293, 294, 302, 316, 317, 319, 322, 329, 348, 351.
Valencia (provincia)	207, 268, 317.
Valladolid	8.
Valladolid (provincia)	224.
Vascos	218, 239.
Vecchiano	289.
Vejer de la Frontera	43, 63.
Velada	319.
Venecia	289, 291, 298, 310, 312, 322, 330, 335.
Venezuela	338.
Veracruz	342.
Viladecans	249.

Vilallonga	292.
Villafeliche	240,249,261,271,302,309.
Villamartín	248.
Villena	265,270,287.
Vicennes	314.
Vizcaya	317.
Volga	344.
<b>W</b>	
Westerwald	340.
Westfalia	355.
<b>Y</b>	
Yayal	137,279.
Yemen	344.
<b>Z</b>	
Zaragoza	8,17,248,268,269,290,309.
Zaragoza (provincia)	240,249,261,264,271,285.

## BIBLIOGRAFÍA

ABAD CASTRO;C. y LARRÉN IZQUIERDO,H.(1980):  
"Excavaciones arqueológicas en la iglesia parroquial de Pezuela de las Torres (Madrid)";  
Not.Arq.Hisp.Arqueología,8,pp.399-451.

ABELLÁN PÉREZ,J.;ESPINAR,M.;CARRERAS,A.Mª y BLANCO,F.J.(1986):  
"Cerámica hispano-musulmana de la provincia de Cádiz.Primeras piezas halladas en el yacimiento de Los Caños de Meca";  
II Col.Cerámica Medieval del Mediterráneo Occidental,Toledo,1981,  
pp.141-147.Madrid.

ABELLÁN PÉREZ,Juan (1987):  
"La cerámica esgrafiada en la provincia de Cádiz";  
Cong.Int. "El Estrecho de Gibraltar", Ceuta, Noviembre 1987,  
Actas, t-II, pp.173-81.

ABELLÁN,J; PERDIGONES,L.;BLANCO,F.;CAVILLA,F. y ARANDA,C. (1991):  
"Excavaciones de urgencia en la ciudad hispano-musulmana de Calatrava o Balsana (Medina Sidonia,Cádiz)"  
AAA'87,III,109-113

ABELLÁN PÉREZ,Juan y F.CAVILLA SÁNCHEZ-MOLERO (1993):  
"Fisana faysana o Q.Y.Sana, un despoblado altomedieval en la Cora de Saduna".  
Al-Andalus-Magreb,1,13-49.

ACIÉN ALMANSA, Manuel (1987):  
"La cerámica medieval del teatro romano de Málaga"  
Mainake, VIII-IX, 1986-87, pp.225-240

ACIÉN ALMANSA, Manuel (1993a):  
"Prospección arqueológica superficial en la Hoya de Archidona (Málaga)".  
AAA'89,II,143-152.

ACIÉN ALMANSA, Manuel (1993b):  
"La fortificación en Al-Andalus"  
Acheologia Medievale,XXII,7-36.

ACTAS DEL I CONGRESO DE ARQUEOLOGÍA MEDIEVAL ESPAÑOLA  
Huesca,1985. T-III,Andalusí y t-IV,Andalusí-Cristiano.  
Zaragoza,1986

ACTAS DE II CONGRESO DE ARQUEOLOGÍA MEDIEVAL ESPAÑOLA  
Madrid, 19-24 de enero 1987. Madrid, 1987.

ADAN POZA, M<sup>a</sup>. Jesús y César M. HERAS MARTÍNEZ (1995):  
"Despoblado de Valtierra, término municipal de Arganda del Rey  
(Madrid)";  
Boletín del Colegio de Doctores y Licenciados en Filosofía y  
Letras, Madrid, nº69, pág. 27.

ADROHER AROUX, A.M<sup>a</sup>.; B. RISUEÑO OLARTE; A. LÓPEZ MARCOS; J.M. PÉREZ  
RIVERA (1996):  
"Excavación de urgencia en c/Espino, 5 (Albayzin, Granada),  
febrero-abril, 1991"; AAA'92.III, 319-328.

AGUADO VILLALBA, José (1983):  
"La cerámica hispano-musulmana de Toledo".  
C.S.I.C., Madrid.

AGUADO VILLALBA, J. (1986):  
"Cerámica hispanomusulmana de Toledo";  
II Col. *Cerámica Medieval del Mediterráneo Occidental*, Toledo,  
1981, pp. 127-134.

AGUADO VILLALBA, José (1991):  
Tinajas medievales españolas. Islámicas y mudéjares;  
IPIET, I, 22, Madrid.

AGUILAR MOYA, Laureano (1996):  
"Excavaciones arqueológicas de urgencia en c/Carpintería Baja  
nº9. Jerez de la Frontera (Cádiz)";  
AAA'92.III, 112-114.

AGUILAR MOYA, Laureano (1996):  
"Excavaciones de urgencia. c/Muro. Año 1992. Jerez de la Frontera  
(Cádiz)";  
AAA'92.III, 115-118.

ALBERCH, CASELLAS, MATARÓ y MERINO (1994):  
"L'Antic Col.legi dels Maristes. Un exemple d'arqueologia urbana.  
Girona, Gironés";  
Memories d'Intervencions Arqueològiques a Catalunya, 9.

ALFARO ARREGUI, Mar; Antonio FERNÁNDEZ UGALDE; Emilia NOGUERAS  
MONTEAGUDO; M<sup>a</sup>. Cruz PÉREZ MARTÍNEZ; Sigrid WERNER ELLERING  
(1992):  
"Alfares de época moderna en el Lavapiés y los "Barrios Bajos"  
de Madrid: evidencias arqueológicas".  
Arqueología, Paleontología, Etnografía, 3, pp. 320-332. Madrid.

- ALGARRA PARDO, Víctor M. y BERROCAL RUIZ, Paloma (1994):  
 "El taller de cerámicas bajomedievales de la c/València, nº25, de Manises: espacios y producción";  
 IV CAME, t-III, 1993, 869-877.
- ALMAGRO BASCH, Martín y LLUBIÁ MUNNÉ, L. (1962):  
 "La cerámica de Teruel";  
 Teruel.
- ALONSO DE LA SIERRA FERNÁNDEZ, Juan (1990):  
 "Memoria de la excavación de urgencia realizada en el solar de la calle Calzada, núm.7 en Écija (Sevilla)".  
 AAA'86, III, 403-407.
- ALVARO ZAMORA, M<sup>a</sup>. Isabel (1986):  
 "Pervivencias técnicas y ornamentales de la cerámica medieval mudéjar en la alfarería aragonesa posterior al 1610";  
 II Col. *Cerámica Medieval del Mediterráneo Occidental*, Toledo, 1981, pp. 433-ss.
- AMIGUES, François y MESQUIDA GARCÍA, Mercedes:
- (1985) "Cerámica medieval de Paterna en la Col.lecció Rafael Alfonso Barberá";  
 Paterna.
- (1987) "Un horno medieval de cerámica "El testar del Molí" Paterna (Valencia)";  
 Casa de Velázquez. Valencia.
- AMORES CARREDANO, Fernando de
- (1995a) "Memoria de la intervención arqueológica en c/Torneo nº26 (Sevilla)";  
 AAA'91. III, pp. 449-453.
- (1995b) "Los alfares almohades de la Cartuja";  
 en *El último siglo de la Sevilla islámica (1147-1248)*, pp. 303-306, Sevilla.
- (1997) "La arqueología postmedieval en España. Panorama y perspectivas";  
*Archeologia Postmedievale*, I, 51-67.
- AMORES CARREDANO, F. y CHISVERT JIMÉNEZ, Nieves (1993):  
 "Tipología de la cerámica común bajomedieval y moderna sevillana (ss. XV-XVIII): I. La loza quebrada de relleno de bóvedas";  
*Spal*, 2, 269-325.

AMORES CARREDANO, Fernando de y Tomás LLORET MARÍN (1995):  
"Un lote de crisoles triangulares modernos en Sanlúcar de  
Barrameda";  
Spal, 4, 265-272. Univ. Sevilla.

AMORES LLORET, R. (1986):  
"Cerámica vidriada con decoración estampillada de Lorca  
(Murcia)";  
*II Col. Cerámica Medieval del Mediterráneo Occidental*, Toledo,  
1981, pp. 417-ss.

ANDREWS, David y Denys PRINGLE (1977):  
"Lo scavo dell'area sud del Convento di S. Silvestro a Genova";  
en *Archeologia Medievale*, IV, pp. 47-161.

ANGLADA CURADO, R.; R. CARDENETE LÓPEZ; A. JIMÉNEZ HERNÁNDEZ;  
R. LINEROS ROMERO; I. RODRÍGUEZ RODRÍGUEZ (1996):  
"Excavaciones arqueológicas de urgencia en el solar nº 35A de la  
calle San Felipe de Carmona (Sevilla)"; AAA'92.III, 676-684.

APARICIO SÁNCHEZ, Laura (1996):  
"Dos excavaciones arqueológicas de urgencia en la calle Blanco  
Belmonte de Córdoba: nº 4 y nº 22 y 24"; AAA'92.III, 224-234.

ARANDA LINARES, Carmen

- (1984a) "Arte Medieval";  
En *La Provincia de Cádiz*, Ed. Gever. Sevilla. Pp. 176-83.
- (1984b) "Estudio tipológico de los candiles musulmanes de  
barro del Museo de Cádiz".  
*Estudios de Historia y Arqueología Medievales*, III-  
IV, pp. 153-191. Cádiz.
- (1988) "Pipas de hachis de la provincia de Cádiz".  
En *Congreso Internacional "El Estrecho de Gibraltar"*.  
Ceuta, Noviembre de 1987. Actas, t-II, pp. 205-214.  
Madrid.
- (1992) "Monedas de época moderna halladas en la ciudad de  
Cádiz";  
*Bol. Museo de Cádiz*, V, 67-82.
- (1994) "La cerámica musulmana del Teatro romano de Cádiz".  
*Boletín del Museo de Cádiz*, VI, 1993-1994, pp. 125-142.  
Cádiz.

ARANDA LINARES, C.; HORMIGO SÁNCHEZ, E.; y SÁNCHEZ PEÑA, J.M.

- (1993):  
"Scultura lignea genovese a Cadice nel settecento. Opere e documenti";  
Génova
- ARAQUE ARANDA, F.A. y MURILLO REDONDO, J.F. (1991):  
"Informe de las labores de excavación de urgencia realizadas en "Mesa de San Pedro" (Palma del Río. Córdoba)".  
AAA'87,III,209-211.
- ARBACE, Luciana (1994):  
"A Majólica no Reino de Nápoles do Século XV ao Século XVIII";  
Museu Nacional do Azulejo, Electa, Milán.
- ARMENDÁRIZ, A. (1993):  
"Excavaciones en las murallas de San Sebastián".  
Rev. Arq., nº 149, p.62.
- ARROYO PÉREZ, E.; C. PÉREZ TORRES; E. FRESNEDA PADILLA; M. LÓPEZ LÓPEZ; J.M. PEÑA RODRÍGUEZ (1996):  
"Excavación arqueológica de urgencia en la Alhóndiga Zayda en Puerta Real-Calle Mesones (Granada)"; AAA'92.III,279-283.
- ARRUDA, Ana Margarita (1994):  
"Lisboa subterránea".  
Rev. Arq., nº 157, pp.52-59
- L'ARQUEOLOGIA DELS POBLATS MEDIEVALS ABANDONATS (1990):  
Cota Zero, 6.
- ARTE Y CULTURA EN TORNO A 1492 (1992):  
Expo'92, Sevilla.
- ARTIGUÉS CONESA, P.L. y VILLABÍ PRADES, M<sup>a</sup>.M. (1994):  
"L'adaptació estructural del castell d'Amposta al món feudal";  
IV CAME. Alicante 1993 "Sociedades en Transición". Vol.II.451-457.
- ARTIÑANO, Pedro M. (1917):  
"Cerámica hispano-morisca";  
Boletín de la Sociedad Española de Excursiones, XXV, 3er. trimestre.  
Madrid, pp.267-275.
- ATAALLAH, M. (1967):  
"La céramique musulmane à paroi fine incisée ou peinte de Lixus";  
Bulletin d'Archéologie Marocaine, 7, pp.627-642.
- AYERBE IRIZAR, Miren y FERNÁNDEZ ANTUÑA, César (1997):  
"Excavaciones en Donostia-San Sebastián";

Revista de Arqueología, nº193, p.57.

AZUAR RUIZ, Rafael

(1986) "Excavación en el recinto fortificado árabe denominado "Castillo del Río". Campaña 1979 (Aspe, Alicante)";  
Noticiario Arqueológico Hispánico.

(1989) "Denia islámica. Arqueología y poblamiento".  
Alicante.

(1995) "Atalayas, almenaras y rábitas";  
en *Al-Andalus y el Mediterráneo*, Barcelona, pp. 67-76.

BAART, J.M., W.KROOK, Y A.C.LAGERWEIJ (1986):

"Opgravingen aan de oostenburgermiddenstraat"; en *Van Voc Tot Werkspoor Het Amsterdamse industrieterrein oostenburg*"; Matrijs-Utrecht.

BALADO PACHÓN, Arturo (1994):

"Un conjunto cerámico bajomedieval del castillo de Portillo (Valladolid). Aspectos sobre los centros de producción de los tipos Duque de la Victoria";  
IV CAME, t-III, 1993, 851-859.

BAÑOS SERRANO, J. y M. BERNABÉ GUILLAMÓN (1994):

"Excavaciones en el casco antiguo de Alhama de Murcia"  
Rev. Arq., nº 157, pp. 60-61.

BAÑOS SERRANO, V. (1994):

"El castillo de Alhama de Murcia y el poblamiento rural en la Edad Media. Datos para su estudio";  
IV CAME. Alicante 1993 "Sociedades en Transición". Vol. II. 423-433.

BARRACHINA, A.; P. CARMONA y MIRALLES, J. (1984):

"Excavaciones en el Molí del Testar de Paterna (Valencia). (Tipología de la cerámica medieval hallada en el Molí del testar de Paterna)".  
Al-Qantara, V, pp. 405-428.

BARRIO ALDEA, C. y MAQUEDANO CARRASCO, B. (1994):

"Intervención arqueológica en Toledo".  
Rev. Arq., nº 153, p. 61.

BARRIONUEVO CONTRERAS, F. (1996):

"Excavaciones arqueológicas de urgencia en el pantano de Guadalquivir, 1992 (Jerez de la Frontera, Cádiz)";  
AAA '92. III, 100-106.

BASSEGODA NONELL, J. (1978):  
"La cerámica popular en la arquitectura gótica";  
Barcelona.

BAZZANA, André:

(1979) "Ceramiques medievals: les methodes de la description  
analitique appliquees aux productions de l'Espagne  
orientale".  
Mélanges de la Casa de Velazquez, t-XV.

(1984) "El yacimiento medieval de Santa Fé de Oliva  
(Valencia). Estudio de su cerámica"  
Noticiario Arqueológico Hispánico, 18, pp.255-338. Madrid.

(1993) "La cerámica islámica en la ciudad de Valencia  
I. Catálogo".  
Valencia.

BAZZANA, A. y BEDIA, J. (1993):  
"Saltés: una ciudad islámica".  
Madrid/Huelva.

BAZZANA, A.; BEDIA, J.; y MEULEMEESTER, J. De (1994):

"Shaltish (Huelva-Espagne) une ville dans les marais";  
Archéologie islamique, 4, pp.87-116.

BEDIA GARCÍA, Juana y J.A. TEBA MARTÍNEZ (1990):  
"Informe arqueológico: un corte estratigráfico en la Torre de San  
Bartolomé (Huelva)".  
AAA'86, III, pp.155-160.

BEDIA GARCÍA, Juana y J.A. PÉREZ MACÍAS (e.p.):  
"Excavaciones arqueológicas en la muralla tartésica de Niebla.  
Los cortes II-III/92";  
Cuaderno Temático, 6. Texto policopiado. Huelva.

BELTRÁN LLORIS, M.; J. J. SÁNCHEZ NUÑALÁ; M<sup>a</sup>. C. AGUAROD OTAL  
y MOSTALÁC CARRILLO, A. (1980):  
"Cesaraugusta I. Campaña 1975-1976".  
Excavaciones Arqueológicas en España, nº108. Madrid.

BENÍTEZ MOTA, R.; E. MATA ALMONTE y B. GONZÁLEZ TORAYA (1996):  
"Intervención arqueológica de urgencia en la Loma del Puerco,  
Chiclana de la Frontera (Cádiz)"; AAA'92. III, 90-6.

BENITO-LÓPEZ, J.E.; M.A. GARCÍA VALERO; R. GARCÍA PENA y K. MUÑOZ LÓPEZ-ASTILLEROS (1996):

"Excavación arqueológica en la necrópolis medieval de "La Mezquita";

Revista de Arqueología, 180, 52-55.

BERNABÉ GUILLAMÓN, M. y LÓPEZ MARTÍNEZ, J.D. (1994):

"Ocupación en época mudéjar de casas islámicas en la ciudad de Murcia";

IV CAME. Alicante 1993 "Sociedades en Transición". Vol. II. 157-165.

BERNAL CASASOLA, Darío y José M. PÉREZ RIVERA (1996):

"Excavaciones arqueológicas en el paseo de las palmeras de Ceuta";

Revista de Arqueología, 181, 58-59.

BERNÁLDEZ SÁNCHEZ, Eloisa y BERNÁLDEZ SÁNCHEZ, María

(1997) "Basureros y desechos haciendo historia. Restos paleobiológicos de la actividad urbana en las Reales Atarazanas de Sevilla";  
PH Boletín del I.A.P.H., Sevilla, 19, 58-65.

(1998) "El criterio paleobiológico en la conservación de las ciudades históricas";  
en Actas Congreso "Ciudades históricas vivas ciudades del pasado: pervivencia y desarrollo";  
Mérida, 1997, pp. 395-400.

BERTI, Graziella y Liana TONGIORGI:

(1981) "I bacini ceramici medievali delle chiese di Pisa";  
Quaderni di Cultura Medievale, 3, Roma.

(1986) "Considerazioni su alcuni tipi di ceramica presenti a Pisa".  
*II Col. Cerámica Medieval del Mediterráneo Occidental*;  
Toledo, 1981. Madrid, pp. 421-427.

(1985) "Ceramiche importate dalla Spagna nell'area pisana del XII al XV secolo".  
Quaderni dell'insegnamento di Archeologia medievale della Facoltà di Lettere e Filosofia dell'Università di Siena; Florencia.

BERTI, G.; PASTOR QUIJADA, J. y ROSSELLÓ, G. (1993):

"Naves andalusíes en cerámicas mallorquinas";

Trabajos del Museo de Mallorca, Palma de Mallorca.

BERTI,G.; CIAMPOLTRINI,G. y STIAFFINI,D. (1994):  
"La suppellettilr da tavola del tardo Rinascimento a Lucca. Un contributo archeologico";  
en *Archeologia Medievale*, XXI,555-587.

BLAKE,H.;HUTT,A. y WHITEHOUSE,D.(1971):

"'Ajdābiyah and the earliest Fatimid architecture";  
*Libya Antiqua*,8,pp.105-120.

BLAKE, Hugo (1986):

"The ceramic hoard from Pula (prov. Cagliari) and the Pula typo of Spanish lusterware".

*II Col. Cerámica Medieval del Mediterráneo Occidental*, Toledo, 1981. Madrid.Pp.365-407.

BLANCO JIMÉNEZ,Francisco José:

(1991) Informe arqueológico sobre los trabajos que se han venido desarrollando en el solar de la calle Concepción Arenal:  
Texto policopiado, 12 páginas y 23 figuras.

(1995) Informe Arqueológico del Teatro Romano de Cádiz. Resultados obtenidos tras la campaña de excavación 1992-94;  
Texto policopiado. Delegación de Cultura de Cádiz.

BOLÓS I MASCLANS,Jordi y PADILLA LAPUENTE,Iñaki (1986):

"Algunas formas de la cerámica grisá conservada al Museu de Manresa";

*II Col.Cerámica Medieval del Mediterráneo Occidental*, Toledo, 1981,pp.251-262.

BONET CORREA,Antonio (Coord.) (1982):

"Historia de las artes aplicadas e industriales en España";  
Cátedra, Madrid.

BORJA,F.; J.M.CAMPOS; F.POZO; A.GÓMEZ y J.Mª. RODRIGO (1994):

"Geoarqueología en el Estero de la Fontanilla: el Puerto Histórico de Palos de la Frontera (Huelva)".

*AAA'90*,III,214-227.

BOSCH FERRO,M. y M.CHINCHILLA GÓMEZ (1987):

"Formas cerámicas auxiliares: anafes, arcaduces y otros".

*II Cong.Arqueología Medieval Española*,pp.491-500

BOUKOBZA,A. (1974):

"Potiers et céramique marocaines";  
Casablanca.

BRAÑA DE DIEGO, M. y CEBALLOS ESCALERA, I. (1977):  
"Excavaciones arqueológicas en los testares cerámicos de Talavera  
Not.Arq.Hisp.Arqueología, 5, pp.409-427.

BURGOS JUÁREZ, A.; A.MORENO ONORATO (1996):  
"Avance sobre los primeros resultados de la actuación  
arqueológica de urgencia realizada en el solar nº 78 de la cuesta  
de la Albahaca en el barrio del Albaicín. Granada";  
AAA'92.III, 284-287.

BURGOS JUÁREZ, A.; A.MORENO ONORATO; A.FERNÁNDEZ RODRÍGUEZ; M<sup>a</sup>.R.  
PREGIGUEIRO SÁNCHEZ (1996):  
"Avance sobre la actuación arqueológica de urgencia en el solar  
nº 10 (16-18) de la calle San Juan de los Reyes (barrio del  
Albaicín. Granada)"; AAA'92.III, 300-303.

BURGOS JUÁREZ, A.; A.MORENO ONORATO; D.PUERTA TORRALBO; P.  
CONSUEGRA CRESPO; I.JIMÉNEZ CORTÉS; P.GARCÍA CANO (1996):  
"Excavaciones realizadas durante los años 1991-1992 en el solar  
situado en el nº8 de Plaza Larga en el Barrio del Albaicín,  
Granada"; AAA'92.III, 304-309.

BUSTOS RODRÍGUEZ, Manuel (1991):  
"Burguesía de negocios y capitalismo en Cádiz: los Colarte (1650-  
1750)";  
Diputación de Cádiz, Historia 13.

CABALLERO ZOREDA, Luis (1984):  
"Madrid Medieval y Moderno. Excavaciones en la Plaza de los  
Carros";  
Revista de Arqueología, nº34, pp.54-65.

CAIGER-SMITH, Alan:

(1973) "Tin-glaze pottery in Europe and the islamic world.  
The tradition of 1000 years in Maiolica, Faience &  
Delftware";  
Londres.

(1991) "Lustre pottery. Technique, tradition and innovation in  
islam and the western world";

CALERO SECALL, M<sup>a</sup>.Isabel (1995):  
"Málaga: un puerto en una ciudad";  
En *Al Andalus y el Mediterráneo*, Barcelona, pp.115-122.

CAMPBELL, Ewan (1993):

"Post-medieval pottery in Wales: an archaeological survey";  
Post-Medieval Archaeology 27,1-13.

CAMPOS CARRASCO, Juan Manuel (1987):

"Arqueología medieval en la ciudad de Sevilla. Planteamientos metodológicos y estado actual de las investigaciones";  
II.C.A.M.E., Madrid, pp.512-517

CAMPOS CARRASCO, Juan Manuel y MORENO MENOYO, M<sup>a</sup>.Teresa (1988):

"Excavaciones en la muralla medieval de Sevilla. El lienzo de la Macarena";  
Archivo Hispalense, n<sup>o</sup>218, pp.187-206. Sevilla.

CAMPOS CARRASCO, J.M.; J. CASTIÑEIRA SÁNCHEZ; Fco.BORJA BARRERA;  
José A. TEBA MARTÍNEZ y Eloisa BERNÁLDEZ SÁNCHEZ (1994):

"Análisis arqueológico del Cabezo del Castillo de Palos de la Frontera (Huelva)";  
AAA'90, III, 203-213

CAMPOS, J.M.; F. BORJA; F. GÓMEZ; J. CASTIÑEIRA y J.M. GARCÍA (1993):

"Proyecto: Dinámica de asentamientos y evolución de sistemas naturales. La secuencia holocena del litoral y prelitoral entre el Guadiana y el Guadalquivir. Ocupación y territorio en la Tierra Llana de Huelva".

En "Investigación Arqueológica en Andalucía, 1985-1992. Proyectos". Huelva, 779ss.

CAMPOS CARRASCO, J.M.; F.GÓMEZ TOSCANO; F.BORJA BARRERA; J. CASTIÑEIRA SÁNCHEZ; y J.M.GARCÍA RINCÓN (1996):

"Prospección arqueológica superficial en la campaña de Huelva. Sector Guadiamar-Candón"; AAA'92.II, 231-236.

CAMPS CAZORLA, Emilio

(1943) "La cerámica medieval española";  
Escuela de Artes y Oficios de Madrid. Madrid.

(1945) "Cerámica y vidrios califales de Medina Azzahara (Córdoba). Depósito núm. 173 de 1943".  
En "Adquisiciones del Museo Arqueológico Nacional (1940-1945)", Láminas LXV a LXVIII. Pp.148-154.

CANCELA, M<sup>a</sup>.Luisa y MARTÍN-BUENO, M. (1991):

"El fondeadero de Getares (Algeciras)";  
Gerión. Anejos III. Alimenta. Estudios en homenaje al Dr. Michel Ponsich. Madrid.

CANO GOMÁRIZ, M<sup>a</sup>.; J. LOMBA MAURANDI; A. MARTÍNEZ RODRÍGUEZ; J. PONCE GARCÍA; M<sup>a</sup>. J. SÁNCHEZ GONZÁLEZ; J.A. SÁNCHEZ PRAVIA (1994):

"Prospecciones arqueológicas en el valle del Guadalentín (Murcia)";

Revista de Arqueología, 154,p.63.

CARA BARRIONUEVO, Lorenzo y Juana M<sup>a</sup> RODRÍGUEZ LÓPEZ (1993):

"Historia de un espacio urbano. Excavaciones arqueológicas en la calle Alfonso VII de Almería";

AAA'89,III,22-29

CARDENETE, R; M.T.GONZÁLEZ; A.JIMÉNEZ; R.LINEROS; I.RODRÍGUEZ(1992):

"Excavaciones arqueológicas de urgencia en el solar de la c/ General Freire s/n. Sevilla";

AAA'88,III,271-278.

CARDENETE, R.; y R.LINEROS:

(1992a) "Excavaciones arqueológicas de urgencia practicadas en el solar nº2 c/Barbacana Alta. Carmona. Sevilla";  
AAA'88,III,264-270.

(1992b) "Excavaciones arqueológicas de urgencia practicadas en el Huerto de las Descalzas, c/Arcollón. Carmona. Sevilla".  
AAA'88,III,251-256.

CARDENETE LÓPEZ, R., M.T.GÓMEZ SAUCEDO, A. JIMÉNEZ HERNÁNDEZ, R. LINEROS ROMERO y I. RODRÍGUEZ RODRÍGUEZ:

(1994a) "Excavaciones arqueológicas de urgencia en el solar de la Plaza de Santiago nº1";  
AAA'90,III,488-497.

(1994b) "Excavaciones arqueológicas de urgencia en el solar de la plazuela de Lasso s/n. Carmona, Sevilla";  
AAA'90,III,503-509.

(1994c) "Excavaciones arqueológicas de urgencia en el solar de la c/ Prim nº 27. Carmona, Sevilla";  
AAA'90,III,510-513.

(1994d) "Excavaciones arqueológicas de urgencia en el solar de la c/ Enmedio nº 38-40. Carmona, Sevilla";  
AAA'90,III,514-517.

CARMONA AVILA, Rafael (1995):

"Museo histórico municipal de Priego de Córdoba";

Revista de Arqueología, nº171, pp.52-59.

CARMONA AVILA, Rafael y M<sup>a</sup>.D. LUNA OSUNA (1996):  
"Excavaciones en los arrabales de Madinat Baguh";  
Revista de Arqueología, nº178, pp.60-61.

CARMONA ÁVILA, Rafael y A. MORENO ROSA (1997):  
"La cueva de los Tocinos (Priego de Córdoba) y la falsificación  
de moneda en el siglo XVII: resultados de una prospección  
arqueológica";  
Antiquitas, 8, 111-118.

CARMONA BERENGUER, Silvia (1994):  
"Memoria de la intervención arqueológica de urgencia del solar  
situado entre las calles Alarcón López, esq. Horno 24, Vera y  
Carlos Arruza (Córdoba)";  
AAA'90, III, 99-104.

CARRASCO MARTÍN, M<sup>a</sup>.Jesús (1987):  
"Avance del estudio de la cerámica hispano-musulmana precedente  
de los "Baños de la Reina Mora" (Sevilla)".  
II Cong.Arqueología Medieval Española, Madrid, 1987, pp.501-538.

CARRASCO GÓMEZ, Inmaculada y ROMERO PAREDES, Carmen  
(1995) "Excavación arqueológica calle Padilla, 1 esquina a  
calle Leonor de Ecija (Sevilla)";  
AAA'91.III, pp.510-512.

(1996a) "Excavaciones arqueológicas en c/Padilla, nº6.Écija.  
Sevilla";  
AAA'92.III, 721-725.

(1996b) "Excavaciones arqueológicas en la Plaza de España, s/n.  
Écija. Sevilla";  
AAA'92.III, 731-736.

CASADO MILLÁN, P.J.; A.BURGOS JUÁREZ; M.ORFILA PONS; A.MORENO  
ONORATO; M<sup>a</sup>.I.FERNÁNDEZ GARCÍA; A.MALPICA CUELLO; J.J.ALVAREZ  
GARCÍA; A.GARCÍA PORRAS (1996):  
"Análisis de los materiales recuperados en la campaña de  
excavación de 1991 en el Carmen de la Muralla (El Albaicín,  
Granada)"; AAA'92.II, 181-187.

CASADO MILLÁN, P.J.; A.MORENO ONORATO; R.MONTALVO CAMPOS; J.J.  
RODRÍGUEZ RÚA; J.ROSALES ROMERO; J.A.RIQUELME CANTAL; M<sup>a</sup>.O.  
RODRÍGUEZ ARIZA (1996):  
"Memoria preliminar sobre la intervención arqueológica de  
urgencia efectuada en los solares nº 76 y 78 de la calle San Juan  
de los Reyes, nº11 de la calle Espino y nº7 de la calle Candil,

agrupados bajo la denominación de Tejidos Casares (Barrio del Albaicín, Granada)"; AAA'92.III,288-299.

CASADO MILLÁN,P.J.; I.ALEMÁN AGUILERA; E.MORENO LEÓN; J.A. RIQUELME CANTAL (1996):

"Excavación arqueológica de urgencia realizada en los solares nº 17 y 19 de la calle Angel Ganivet y nº3 de la calle San Matías (Barrio de San Matías, Granada)"; AAA'92.III,310-318.

CASAMAR, Manuel (1981):

"Cerámica medieval española".  
En "*Arte Español*". Madrid.

CASAMAR,Manuel y Fernando VALDÉS FERNÁNDEZ (1984):

"Origen y desarrollo de la técnica de cuerda seca en la Península Ibérica y en el Norte de Africa durante el siglo XI";  
Al-Qantara,V,383-404.

CASTELLANO GÁMEZ, M. y J.A. SÁNCHEZ MARTÍNEZ (1994):

"Excavación arqueológica de urgencia en el Barrio de la Alcazaba de Loja (Granada)";  
AAA'90,III,156-161.

CASTILLO ARMENTEROS, José Luis; J.C. LARA JIMÉNEZ y C. CHOCLÁN SABINA (1992):

"Excavación arqueológica de urgencia en el entorno del Castillo de Baños de la Encina (Jaén)";  
AAA'88,III,191-196.

CASTILLO ARMENTEROS,J.L.; M<sup>a</sup>.C.PÉREZ MARTÍNEZ; M<sup>a</sup>.M.MARÍN GARCÍA; J.ZAFRA SÁNCHEZ (1996):

"Intervención arqueológica de urgencia en el solar sito entre las calles Millán de Priego, Hornos Franco, Rey Don Pedro y San Andrés"; AAA'92.III,396-406.

CASTILLO ARMENTEROS,J.L. y M<sup>a</sup>.C.PÉREZ MARTÍNEZ (1996):

"Informe de excavación arqueológica en la Tercia y Torreón del Cubo de Siles (Jaén)"; AAA'92.III,421-429.

CASTILLO ARMENTEROS, Juan Carlos (1993):

"Excavación arqueológica de urgencia realizada en el solar sito entre las calles Alcázar-Altozano Deán Pérez de Vargas y Parras, de la localidad de Andújar (Jaén)";  
AAA'89,III,276-291.

CASTILLO ARMENTEROS,J.C. y J.L. CASTILLO ARMENTEROS (1994):

"Intervención arqueológica de urgencia en las Torres Oscuras de Torreperogil (Jaén)";

AAA'90,III,265-272.

CASTILLO ARMENTEROS, J.C.; J.L. CASTILLO ARMENTEROS y M<sup>a</sup>.M.MARÍN GARCÍA (1994):

"Segunda fase de intervención arqueológica de emergencia en las Torres Oscuras de Torreperogil (Jaén)";

AAA'90,III,273-279.

CASTILLO GALDEANO, Fco. y MARTÍNEZ MADRID (1993):

"Producciones cerámicas en Bayyana";

en *Cerámica altomedieval en el sur de Al-Andalus*, Primer Encuentro de Arqueología y Patrimonio. A.Malpica Cuello (Ed.), pp.67-117. Granada.

CAVILLA SÁNCHEZ-MOLERO, Francisco:

(1987) "La cerámica hispano-musulmana decorada de Beca (Los caños de Meca, Cádiz);  
*Cong.Int. "El Estrecho de Gibraltar"*, Ceuta, Noviembre, 1987, Actas, T-II, pp. 183-203.

(1992a) "Estudio preliminar de la cerámica islámica de Casinas (Arcos de la Frontera, Cádiz). Campaña de 1988";  
AAA'88,II,pp.54-63.

(1992b) "La cerámica islámica de Barbésula (San Roque, Cádiz). Apuntes sobre las producciones almohades del suroeste peninsular";  
AAA'88,II,pp.64-70.

(1992c) "La cerámica hispano-musulmana de Beca. Los caños de Meca, Barbate, Cádiz".  
Universidad de Cádiz.

(1992d) "La cerámica islámica de Barbésula (San Roque, Cádiz). Apuntes sobre las producciones almohades del suroeste peninsular";  
*Boletín del Museo de Cádiz*, V, pp.55-66. Cádiz.

(1993) "Jarros con pitorro de época almohade";  
*Estudios de Historia y Arqueología Medievales*, IX, 105-121. Cádiz.

(1993-1994) "Un capitel califal de Cádiz";  
*Boletín del Museo de Cádiz*, VI, 117-123.

CERÁMICA ESMALTADA ESPAÑOLA (1981):  
Barcelona, Ed. Labor.

CERÁMICA ESPAÑOLA DE LA PREHISTORIA A NUESTROS DÍAS (CATÁLOGO DE LA EXPOSICIÓN) (1986)  
Madrid.

CERÁMICA MEDIEVAL EN EL MEDITERRÁNEO OCCIDENTAL (Segundo Coloquio Internacional) (1986):  
Toledo,1981. Ministerio de Cultura,Madrid.

CERÁMICA TRADICIONAL ESPAÑOLA (1993):  
"Colección Luis Codosero";  
Revista Antiquaria,nº106,pp.34-37,Madrid.

CHASTEL, André (1991):  
"Elogio de la cerámica";  
en *Made in Renaissance*, F.M.R.,nº8,129-ss.

CHOCLÁN SABINA, Concepción y Cristóbal PÉREZ BAREAS (1992):  
"Prospección con sondeos estratigráficos en Ermita de la Virgen de la Encina (Baños de la Encina-Jaén). Informe preliminar";  
AAA'88,III,148-156.

CHOCLÁN SABINA, Concepción y Juan Carlos CASTILLO ARMENTEROS (1993):  
"Excavación de urgencia en el solar c/San Francisco,3 y c/Juan Robledo,12 de Andújar";  
AAA'89,III,319-327.

CHOLLOT,Marc (1973):  
"Perspectives d'archeologie sous-marine au Liban";  
Cahiers d'Archeologie Subaquatique,nºII,pp.147-156.

CISNEROS FRANCO, Juan (1990):  
"Sondeo arqueológico en calle Montes de Oca. Málaga";  
AAA'90,III,405-406

COBOS GUERRA,F. y J.DE CASTRO FERNÁNDEZ (1994):  
"Análisis crítico de las estructuras urbanas y defensivas de la Villa de Berlanga de Duero (Soria)";  
IV CAME. Alicante 1993 "Sociedades en Transición".Vol.II.223-233.

COHEN,D.H. y HESS,C. (1993):  
"Looking at european ceramics. A guide to technical terms";  
Londres.

COLLANTES DE TERÁN,F. y Juan ZOZAYA (1972):  
"Excavaciones en el palacio almohade de La Buhaira (Sevilla)";  
Noticiario Arqueológico Hispánico I (Arqueología). Madrid.

COLL CONESA, J.; Juana M<sup>a</sup>. HUÉLAMO GABALDÓN y J. M<sup>a</sup>. SOLÍAS ARIS (1986):

"Avance de un estudio sobre los restos materiales del castillo islámico de Cuenca";

I Congreso de Arqueología Medieval Española, pp. 77-180.

COLL CONESA, J.; J. MARTÍ OLTRA y J. PASCUAL PACHECO (1988):

"Cerámica y cambio cultural. El tránsito de la Valencia islámica a la cristiana".

Valencia.

COLL I CONESA, J.; PUIG I VERDAGUER, F. y SOLÍAS ARÍS, J. M<sup>a</sup>. (1986):

"Cerámica medieval aparecida en la ermita de Ntra. Sra. de Sales (Viladecans, Baix Llobregat, Barcelona)";

II Col. *Cerámica Medieval del Mediterráneo Occidental*, Toledo, 1981, pp. 283-ss.

COLL CONESA, J.; J. PÉREZ CAMPS (1994):

"Aspectos de la técnica de fabricación en la cerámica de Manises (siglos XIV-XVI)";

IV CAME, T-III, 1993, 879-887

COLL CONESA, Jaume (1994):

"Contenedores cerámicos medievales en las costas de Mallorca";

IV CAME, T-III, 1993, 1069-1079.

COLL I RIERA, J. M.; MOLINA I VALLMITJANA, J. A.; y ROIG I BUXÓ, J. (1994):

"Un nou forn de ceràmica gris a Catalunya: La Vinya d'En Sant (Castellar del Vallés, Vallés Occ.)";

IV CAME, T-III, 1993, 833-840.

CÓRDOBA ALONSO, Ignacio (a):

"Monasterio de Santa María de la Victoria";

AAA'94, en prensa. Texto policopiado con el informe de la intervención de 1994. Museo Municipal de El Puerto de Santa María.

CORRAL LAFUENTE, José Luis (1986):

"Bases para el estudio de la cerámica medieval aragonesa (siglos X-XV)";

II Col. *Cerámica Medieval del Mediterráneo Occidental*, Toledo, 1981, pp. 39-42.

CORRALES AGUILAR, Manuel (1996):

"Memoria Arqueología 1992"; AAA'92. I, 45-48.

CORZO SÁNCHEZ, Ramón

- (1985) "Las botijas, testimonio de un intercambio";  
*Cádiz e Iberoamérica*, 3, 24-26.
- (1987a) "IIª Campaña de excavación en el teatro romano de Cádiz. 1985";  
AAA'85, II, Sevilla.
- (1987b) "Informe preliminar de las excavaciones realizadas en el teatro romano de Cádiz";  
AAA'86, II, Sevilla.
- (1990) "Teatro romano de Cádiz. Campaña de 1987. Informe preliminar";  
AAA'87, II, 328-330. Sevilla.
- (1993) "El teatro romano de Cádiz";  
en *Teatros Romanos de Hispania*. Cuadernos de arquitectura romana, vol. 2, pp. 133-140. Cartagena.

CRESSIER, P. y Mª. C. DELAIGUE (1994):

"Poblamiento y cultura material en un territorio elemental medieval de la sierra de los Filabres, El Valle de Senes (Almería). Campaña de 1990";  
AAA'90, II, 191-202.

CRESSIER, P., Mª. C. DELAIGUE, J. I. BARRERA, Mª. A. CARBONERO, J. J. EGEA Y Mª. M. OSUNA (1995):

"Poblamiento y cultura material en el territorio elemental medieval de la Sierra de los Filabres. El valle de Senés (Almería). Campaña 1991";  
AAA'91.1, pp. 36-51.

CROSSLEY, David (1990):

"Post-medieval archaeology in Britain";  
Leicester University Press.

D'ANGELO, Franco

(1991) "Le protomaioliche rinvenute a Marsala ed il loro rapporto con le ceramiche magrebine e le graffite tirreniche";  
*Archeologia Medievale*, XVIII, 765-770.

(1995a) "La protomaiolica di Sicilia e la ricerca delle sue origini";  
*Archeologia Medievale*, XXII, 455-460.

(1995b) "Ceramica (X.XI sec.) con rivestimento piombifero opaco ricco di quarzo e con decorazione policroma

"sopra" vetrina rinvenuta in Sicilia";  
Archeologia Medievale, XXII,461-466.

DEAGAN, Kathleen (1987):

"Artifacts of the spanish colonies of Florida and the caribbean,  
1500-1800";

Smithsonian Institution Press, Washington, D.C.

DELGADO VALERO, Clara (1987):

"Excavaciones en la Iglesia de San Lorenzo (Toledo)";

Noticiario Arqueológico Hispánico, 29,211-363.

DEMERSON, J. y Juan ZOZAYA (1983):

"Cerámicas islámicas de C'an Portmany (Ibiza, Baleares)";

Boletín Sociedad Española de Orientalistas, XIX, pp.163-184.

DEMIANS D'ARCHIMBAUD, G.; LEMOINE, Ch.; PICON, M. y VALLAURI, L.  
(1986):

"Recherches de laboratoire sur les ateliers medievaux  
espagnols";

II Col. Cerámica Medieval del Mediterráneo Occidental, Toledo,  
1981, pp.43-45.

DESROCHES, Jean-Paul y GODDIO, Frank (Coord.) (1995):

"El San Diego. Un tesoro bajo el mar".

Madrid.

DÍAZ SÁNCHEZ, Antonio de Padua (1993):

"Informe sobre el estudio arqueológico -arqueología vertical y  
horizontal- del castillo de Santa Olalla del Cala (Huelva), 1989";

AAA'89, III, 188-208.

DIRECCIÓN GENERAL DE PATRIMONIO CULTURAL y EQUIPO TÉCNICO (1997):

"Excavaciones en el Parque del Retiro (Madrid);

Revista de Arqueología, nº194, pp.60-61.

DOMÍNGUEZ BEDMAR, Manuel, M<sup>a</sup>. M. MUÑOZ MARTÍN y José R. RAMOS DÍAZ  
(1986):

"Tipos cerámicos hispanomusulmanes en Níjar (Almería)".

I Cong. Arqueología Medieval Española, Zaragoza, pp.363-381.

DOMÍNGUEZ SIEMENS, Ana (1996):

"Porcelana de París";

Revista Blanco y Negro, nº 4000, 25/2/1996, p.85.

DUARTE CASESNOVES, M<sup>a</sup>. N.; C. PERAL BEJARANO y A. RIÑONES CARRANZA  
(1994):

"Sondeo arqueológico en calle Beatas (Málaga)";

AAA'90,III,394-404.

DUDA,Dorothea (1970):

"Spanisch-islamische Keramik aus Almeria vom 12. bis 15. Jahrhundert";  
Heidelberg.

ENRÍQUEZ ARRANZ,M<sup>a</sup>.Dolores (1981):

"Museo Nacional de Artes Decorativas";  
Guía.Madrid.

ESCUDERO CUESTA, José y César N. RODRÍGUEZ ACHUTEGUI (1992):

"Actuación arqueológica en el solar de la calle San Vicente nº79-81-83 (Sevilla)";  
AAA'88,III,382-385.

ESCUDERO CUESTA, José y César RODRÍGUEZ ACHUTEGUI (1993):

"Arqueología y actividades industriales en Triana";  
AAA'89,III,524-527.

ESTEBAN,J.M<sup>a</sup>.; MUÑOZ,A. y BLANCO,F.J. (1993):

"Breve historia y criterios de intervención en el área urbana del teatro romano de Cádiz";  
en *Teatros Romanos de Hispania*. Cuadernos de arquitectura romana, vol.2,pp.141-156. Cartagena.

ESTEVE GUERRERO,M. (1974):

"Jerez de la Frontera";  
Everest

FÁBREGAS GARCÍA:Adela Pilar (1994):

"Tecnología del azúcar: el ingenio azucarero de La Palma";  
IV CAME,t-III,1993,945-950.

FALCETTI,C.;A.FOSSATI;G.MURIALDO;P.PALAZZI y L.PARODI (1992):

"Ceramica e pietra ollare";  
en "*Il "castrum" tardo-antico di S.Antonino di Perti, finale ligure (Savona): terze notizie preliminari sulle campagne di scavo 1982-1991*";  
Archeologia Medievale,XIX,302-304 (279-377).

FANNIGN,T. y HURST.J.G. (1975):

"A mid seventeenth-century pottery group and other objects from Ballyhack castle, co.Wexford";  
Proceedings of the Royal Irish Academy,75, section C,nº6,pp.103-118 y pls.II-V.

FITA,Fidel (1887):

"Jerez de la Frontera. Su judería en 1266";  
Boletín de la Real Academia de la Historia, tomo X,465-84.

FERNÁNDEZ CACHO, Silvia (a):  
"La Rosaleda 91 (Puerto Real). Informe";  
Texto policopiado, 32 pp. y 2 láms. Sin fecha.

FERNÁNDEZ GABALDÓN, Susana

- (1986) "Aproximación al estudio de un lote de cerámicas de  
vedrío blanco en Jerez de la Frontera (calle de la  
Encarnación)";  
En Actas del I Cong. Arq. Medieval Española, Huesca,  
1985, tomo IV, Zaragoza, pp.343-62.
- (1987a) "Vidrios islámicos de los baños árabes del Alcázar de  
Jerez de la Frontera (Colección Menéndez Pidal)";  
En Actas II Cong. Arq. Medieval Española, 19-24 Enero,  
1987, tomo II, Madrid, pp. 607-16.
- (1987b) "El yacimiento de la Encarnación (Jerez de la  
Frontera): Bases para la sistematización de la  
cerámica almohade en el SO peninsular";  
Al-Qantara, Rev. Est. árabes, vol.VIII, Madrid, fasc.  
1 y 2, pp. 449-74.
- (1994) "Estudio de los materiales medievales de la col.  
Menéndez Pidal (Museo Arqueológico de Jerez de la  
Frontera, Cádiz)";  
AAA'90, t-II, pp.411-ss.

FERNÁNDEZ GUIRADO, M<sup>a</sup>. Inés

- (1990) "Sondeo arqueológico en el solar de c/Yedra-Avda.  
Barcelona (Málaga)";  
AAA'86, III, 229-235.
- (1994) "Informe del sondeo arqueológico realizado en calle  
Tejón y Rodríguez, nº 7 y 8 (Málaga)";  
AAA'90, III, 326-338
- (1995) "Informe arqueológico del sondeo realizado en la calle  
Agua nº16 (Málaga)";  
AAA'91.1, pp.319-325

FERNÁNDEZ JURADO, Jesús y José María GARCÍA RINCÓN (1992):  
"Sondeo estratigráfico en el solar nº3 de la calle La Fuente  
(Huelva)";

AAA'88,III,120-121.

FERNÁNDEZ JURADO, J.; P. RUFETE TOMICO y C. GARCÍA SANZ (1995):  
"Análisis y definición de la cultura tartésica según Tejada la Vieja (Escacena) y Huelva";  
AAA'91.1, pp. 267-272.

FERNÁNDEZ MONTES, Matilde; Andrés CARRETERO PÉREZ; y M<sup>a</sup>.D. ALBERTOS SOLERA (1981):  
"Museo numantino. Alfarería popular de Tajueco";  
Ministerio de Cultura

FERNÁNDEZ RUIZ, Rafael y Manuel VERA REINA:  
(1992) "El castillo de Alcalá de Guadaíra. Campaña de 1988";  
AAA'88,III,403-406.

(1993) "Intervención arqueológica en los silos de la California. Morón de la Frontera (Sevilla)";  
AAA'89,III,500-502.

FERNÁNDEZ SOTELO, Emilio Alfonso (1977):  
"I. Cerámica hispanomusulmana de la Sala Arqueológica de Ceuta";  
"II. Cerámica hispanomusulmana de la Sala Arqueológica de Ceuta. Técnica de la cuerda seca";  
"III. Cerámica hispanomusulmana de la Sala Arqueológica de Ceuta. Período Nazarí";  
Ceuta.

FERNÁNDEZ UGALDE, Antonio (1994):  
"El fenómeno del relleno de los silos y la implantación del feudalismo en Madrid y en el reino de Toledo";  
IV CAME, T-III, 1993, 611-617.

FERRÁN I GÒMEZ, Domènec y Antoni MORO I GARCIA (1991):  
"La Pisa decorada catalana procedent del Castell de Rubí";  
Butlletí del Grup de col.laboradors del Museu de Rubí, nº34, pp. 136-145.

FIERRO CUBIELLA, Juan Antonio:  
(1991) "El castillo del "Lugar de la Puente" en San Fernando, Cádiz";  
Cádiz, 1991.

(1992) "Cádiz: el legado Vandenbergue de la Catedral";  
Cádiz. Trad. inglés y francés.

(1992-1993) "La Catedral Vieja de Cádiz: un enigma histórico-arqueológico";

Anales de la Universidad de Cádiz, IX-X, 89-99. Cádiz.

FLORES ESCOBOSA, Isabel

(1988) "Estudio preliminar sobre loza azul y dorada nazarí de la Alhambra";  
Cuadernos de Arte y Arqueología, 4.

(1993) "Estudio de material arqueológico del Museo Nacional de Arte Hispanomusulmán de Granada: la loza azul y dorada";  
AAA'89, II, 409-417.

FRANCOVICH, Riccardo y Sauro GELICHI:

(1986) "La cerámica spagnola in Toscana nell Bassomedioevo";  
II Col. *Cerámica Medieval del Mediterráneo Occidental*.  
Toledo, 1981. Madrid. Pp. 297-313.

(1984) "La ceramica spagnola in Toscana nel Bassomedioevo";  
Quaderni dell'insegnamento di Archeologia medievale  
della Facoltà di Lettere e Filosofia dell'Università  
di Siena; Florencia.

FRANCOVICH, R.; R. HODGES; G. RONCAGLIA; A. RAVELLI; R. PARENTI; L. IPPOLITO; C. M. MILLS y R. G. WARD (1985):

"Il progetto Montarrenti (SI). Relazione preliminare, 1984";  
*Archeologia Medievale*, XII, 403-445.

FRESNEDA PADILLA, E.; M<sup>a</sup>. D. RODRÍGUEZ ARIZA; J. M. PEÑA RODRÍGUEZ;  
M. LÓPEZ Y E. ARROYO (1994):

"Prospección arqueológica superficial de la margen izquierda del río Castril desde Castril a Cortes de Baza. Campaña 1990";  
AAA'90, II, 114-117.

FROTHINGHAM, Alice Wilson:

(1936) "Catalogue of hispano-moresque pottery";  
New York.

(1951) "Lusterware of Spain";  
Nueva York.

GARCÍA PEÑA, Carlos (1985):

"Los monasterios de Santa María de la Victoria y San Miguel Arcangel en el Puerto de Sana María";  
Cádiz, Diputación Provincial, Col. Arte, 2.

GARCÍA SERRANO, Rafael (1996):

"El Museo de cerámica Ruiz de Luna. Nueva sede definitiva";

Rev. de Arqueología,183,48-55.

GARCIA LÓPEZ, J.L.; CARA BARRIONUEVO,L.; FLORES ESCOBOSA,I. y MORALES SÁNCHEZ,R. (1996):  
"La organización de espacios públicos y ámbitos privados en la Almería de los siglos XI y XII. Excavaciones en la calle Mariana"; AAA'92.III13-29.

GARDINI,A. (1986):  
"I materiali";  
en "Lo scavo nell'abbazia si San Fruttoso di Capodimonte-Camogli (GE). Notizia preliminare sulla campagna 1985";  
Archeologia Medievale,XIII,209-224.

GARNER, Henry (1977):  
"Oriental blue and white";  
Faber and Faber, Londres.

GELICHI, Sauro  
(1986) "Studi sulla ceramica medievale riminese. 2.Il complesso dell'ex hotel commercio";  
Archeologia Medievale, XIII, 117-172.

(1992) "La produzione ceramica in Argenta nel XVII secolo";  
Ricerche Arch. Altomedievale e Medievale,18.

GESTOSO PÉREZ, José (1903):  
"Historia de los barros vidriados sevillanos desde sus orígenes hasta nuestros días";  
Sevilla.

GIACOMOTTI, Jeanne; Alice W. FROTHINGHAM y Joao M. DOS SANTOS SIMOES (1990):  
"Faïences et porcelaines France, Espagne, Portugal";  
Antiquités & Objets d'art, 13, París. Editions Fabbri.

GIANNICHECKDA, Enrico y otros (1992):  
"Per un'archeologia dei villaggi e delle attività vetrarie in valle Stura (Genova)";  
Archeologia Medievale, XIX, 629-661.

GILES PACHECO, Francisco; LÓPEZ AMADOR, Juan José; PÉREZ FENÁNDEZ, Enrique; RUIZ GIL, José Antonio; LAGÓSTENA BARRIOS, Lázaro y TORRES QUIRÓS, José:  
(1995) "Arqueología tardorromana y postmedieval en Ganado, 21";  
Revista de Historia de El Puerto, nº15, 11-51.

(1996) "Resultados de la excavación arqueológica de urgencia en la c/Ganado nº 21 de El Puerto de Santa María", AAA'92.III,139-151.

GILES PACHECO,Francisco;GUTIÉRREZ LÓPEZ, José María;LAGÓSTENA BARRIOS,Lázaro;LÓPEZ AMADOR,Juan José;LUCAS ALMEIDA,Javier de; PÉREZ FENÁNDEZ, Enrique;y RUIZ GIL, José Antonio (1997): "Aportación al proceso histórico de la ciudad de El Puerto de Santa María. La intervención arqueológica en la Plaza de Isaac Peral"; El Puerto de Santa María.

GIRALT BALAGUERO,Josep:

(1986) "Ensayo para una tipología de la cerámica andalusí del distrito de Lérida"; I CAME,Zaragoza,301-305.

(1987) "La cerámica islámica de Balaguer (Lleida)"; Boletín de Arqueología Medieval,1,25-37.

GISBERT,Josep A. y Vicent BURGUERA SANMATEU (1988):

"Daniyya.Urbanismo y Arqueología"; Exposición de Arte, tecnología y leteratura hispano musulmanas, II Jornadas de Cultura islámica, Teruel.

GISBERT,J.A.

"La ciudad de Denia y la producción de cerámicas vidriadas con decoración estampillada. El alfar de la calle Teulada"; pp.161-174.

GOGGIN,John M. (1968):

"Spanish Majolica in the New World. Types of the sixteenth to eighteenth centuries"; YUPA,72.New Haven.

GÓMEZ BECERRA, Antonio (1994):

"Informe sobre la actuación arqueológica de urgencia realizada en el Barranco de la Rijana (Gualchos, Castell de Ferro)"; AAA'90,III,138-148.

GÓMEZ BECERRA, A. y A. MALPICA CUELLO (1994):

"Actuaciones arqueológicas en los barrancos de la Rijana (Gualchos-Castell de Ferro, Granada)"; AAA'90,II,148-156.

GÓMEZ DE TORO,M.,Encarnación y CHOCLÁN SABINA,Concepción (1993): "Informe sobre la actuación de urgencia en la fuente de la Magdalena, Jaén";

AAA'89,III,310-318.

GÓMEZ DE TORO, M<sup>a</sup>. Encarnación (1993):

"Informe sobre la actuación de urgencia realizada en el Paseo de la Estación número 2 (muralla del siglo XVI)";  
AAA'89,III,304-306.

GÓMEZ MORENO, Manuel:

"Cerámica del Califato".  
*Ars Hispaniae*, 310-323.

GÓMEZ TOSCANO, F.; J. CASTIÑEIRA SÁNCHEZ; F. BORJA BARRERA; J. M. CAMPOS CARRASCO; y GARCÍA RINCÓN, J. M<sup>a</sup>. (1996):

"Prospección arqueológica superficial en el interfluvio Odiel-Piedras"; AAA'92.II, 225-230.

GONZÁLEZ MARTÍ, M. (1944):

"La Loza".  
En *Cerámica del Levante Español*.

GONZÁLEZ RODRÍGUEZ, Rosalía:

(1988) "Panorama de la investigación arqueológica en Jerez de la Frontera";  
Actas de las I Jornadas de Historia de Jerez, BUC, Jerez.

(a) "Informe sobre las actividades arqueológicas efectuadas en el casco urbano de Jerez de la Frontera (Diciembre 86-Junio 87)";  
Texto policopiado. Sin fecha.

(b) "Excavaciones en la c/Muro, Jerez";  
Texto policopiado. Sin fecha.

(c) "Proyecto de excavación arqueológica de urgencia en solar sito c/ Francos 43-45. Jerez";  
Texto policopiado. Octubre, 1991.

GONZÁLEZ RODRÍGUEZ, R.; F. BARRIONUEVO CONTRERAS; L. AGUILAR MOYA; y D. RUIZ MATA (1996):

"Prospección arqueológica superficial en el entorno de la marisma de Mesas (Jerez de la Frontera, Cádiz)"; AAA'92.II, 71-77.

GONZÁLEZ ROMÁN, Cristóbal; ADROHER AROUX, Andres M<sup>a</sup> y A. LÓPEZ MARCOS (1995):

"Excavación de urgencia en la calle San Miguel de Guadix (Granada). Campaña de 1991";  
AAA'91.1, 190-198.

- GOZALBES CRAVIOTO, Carlos (1996):  
 "Inventario de puentes históricos de la serranía de Ronda. Prospección arqueológica superficial"; AAA'92.II,313-320.
- GRACIA, F.J.; M.GALLARDO; F.GILES; C.ALONSO; J.MARTÍ; J.BENAVENTE; J.L.REYES y E. ABAD (1995):  
 "Los niveles holoceno-históricos del Coto de la Isleta (Chiclana de la Frontera, Bahía de Cádiz)";  
 en *Reconstrucción de Paleoambientes y cambios climáticos durante el Cuaternario*; IX Reunión Nacional sobre Cuaternario, C.S.I.C.
- GRUNER, Dorothea (1973):  
 "Die berber-keramik am beispiel der arte Afir, Merkalla, Taher, Tiberquent und Roknia";  
 Wiesbaden.
- GUERRERO MISA, Luis Javier:  
 (1986) "Archite: excavaciones de Urgencia en un poblado bajomedieval de la Serranía Gaditana";  
 Papeles de Historia, Actas del I Seminario de Historia de Ubrique, nº1, 26-31, Ubrique.
- (1992) "Excavaciones de urgencia en el barrio alto de Benaocaz (Cádiz)";  
 AAA'88,III,71-77.
- (1996) "Archite: excavaciones de urgencia en un poblado bajomedieval de la Serranía Gaditana";  
 Papeles de Historia, nº1,26-31. Ubrique. 2ª Edición.
- GUTIÉRREZ LÓPEZ, J.Mª.; MATA ALMONTE, E.; FINLAYSON, C.; GILES PACHECO, F.; BLANEZ DELGADO, C.; SANTIAGO PÉREZ, A.; AGUILERA RODRÍGUEZ, L. (1998):  
 "Gibraltar: Medieval Archaeology. Promeras aportaciones de un proyecto de investigación. Excavación arqueológica en el Museo de Gibraltar";  
 en *Actas del I Congreso Internacional "Fortificaciones en al-Andalus"*, Algeciras, Noviembre-Diciembre, 1996. Pp.417-432.
- GUTIÉRREZ SOLER, L.Mª.; Mª.A.ROYO ENCARNACIÓN; V.BARBA COLMENERO; J.P.BELLÓN RUIZ (1996):  
 "Informe sobre la primera campaña de prospección arqueológica superficial en el Guadalimar medio-hinterland de Cástulo";  
 AAA'92.II,249-256.
- HIDALGO PRIETO, Rafael:  
 (1994) "Excavación arqueológica de urgencia en la ampliación de la facultad de Filosofía y Letras de Córdoba. Calle

Almanzor nº3";  
AAA'90,III,113-120.

(1995) "Excavación arqueológica de urgencia en c/Ramírez de las Casas Deza nº 13 (Córdoba)";  
AAA'91.1,pp.118-126.

HIRALDO AGUILERA, R.F.; A. RECIO RUIZ y A. RIÑONES (1994):  
"Informe preliminar de la excavación arqueológica de urgencia realizada en el Castillo de Fuengirola (Málaga). El Sondeo P";  
AAA'90,III,313-320.

HIRALDO AGUILERA, R.F. y A. RIÑONES CARRANZA (1995):  
"Informe preliminar de la excavación arqueológica de urgencia efectuada en el castillo de Fuengirola (Málaga). Recuperación del ángulo suroeste de la muralla";  
AAA'91.1,pp.381-384.

HOROZCO, Agustín de (1845):  
"Historia de la ciudad de Cádiz";  
Cádiz (Manuscrito de 1598).

HUEY, Paul R. (1991):  
"The Dutch at Fort Orange";  
en Falk, Lisa (Ed.): "*Historical Archaeology in Global Perspective*"; Smithsonian Institution Press, Washington-London, 21-67.

HUNT ORTIZ, Marcos A. (1996):  
"Prospección arqueológica superficial de urgencia: coto minero de Aznalcóllar (Sevilla)"; AAA'92.III,640-652.

HURST, J.G. (ed.) (1969):  
"Red-painted and glazed pottery in western Europe from the eight to the twelfth century";  
*Medieval Archaeology*, XIII, pp.93-147.

HURST, J.G. y LEWIS, J.M. (1975):  
"The spanish olive-jar in Ireland";  
apéndice en *A mid seventeenth-century pottery group and other objects from Ballyhack castle, co.Wexford*;  
*Proceedings of the Royal Irish Academy*, 75, section C, nº6, pp.103-118 y pls.II-V.

HURST, J.G. (1986):  
"Late medieval iberian pottery imported into the Low Countries";  
*II Col. Cerámica Medieval del Mediterráneo Occidental*, Toledo, 1981, pp.347-ss.

HURTADO EGEA, José María (1983):

"Cosas, casas y plazas de la isla de San Fernando";  
Caja de Ahorros de Cádiz, nº 26, Cádiz.

IGUAL LUIS, David (1992):

"Valencia y Sevilla en el sistema económico genovés de finales del siglo XV";  
En *València i la mediterrània medieval. Societats i economies en contacte al segle XV*. Revista de Historia Medieval, 3, pp.78-116.

IÑIGUEZ SÁNCHEZ, M<sup>a</sup> Carmen y C. PERAL BEJARANO (1991):

"Informe del sondeo arqueológico de urgencia realizado en la manzana principal "Trinidad Jaboneros" Málaga";  
AAA'87, III, 395-406.

IÑIGUEZ SÁNCHEZ, M<sup>a</sup>. Carmen (1994):

"Sondeo arqueológico realizado en c/ Sancha de Lara";  
AAA'90, III, 349-354.

IRADIEL, Paulino (1995):

"El Puerto de Santa María, los genoveses, el Mediterráneo occidental";  
en *El Puerto de Santa María entre los siglos XIII y XVI*. Biblioteca de temas portuenses, 4, El Puerto de Santa María, 1995. pp.5-36.

ISRAEL, Jonathan I. (1997):

"La república holandesa y el mundo hispánico 1606-1661";  
Ed. Nerea.

JIMÉNEZ MARÍN, A.; R. OJEDA CALVO; I. SANTANA FALCÓN (1993):

"Proyecto: Investigación sistemática en la Zona Arqueológica Bien de Interés Cultural Cortijo de Miraflores y Huerta de la Albarrana. Sevilla. Campaña 1992".  
En *Investigación Arqueológica en Andalucía, 1985-1992. Proyectos*. Huelva, pp.755-761.

JIMÉNEZ MORILLAS, YOLANDA; M<sup>a</sup>. PILAR CHICA RUIZ; J.C. CASTILLO ARMENTEROS (1995):

"Intervención arqueológica de urgencia en la calle Baños de la Audiencia (Jaén)";  
AAA'91.1, pp.234-242.

JOHNS, J. (1973):

"The medieval and renaissance pottery";  
en Ward-Perkins, J.B.: *Excavations at Tuscania, 1973: report on the finds from six selected pits*. Papers of the British School at Rome, XLI, pp.49-113, pl.VIII-XXIV.

JOSUÉ SIMONENA, Carmen y TABAR SARRÍAS, M<sup>a</sup>. Inés (1989):  
"Notas sobre cerámica medieval navarra no vidriada";  
en *Cerámica medieval en el norte y noroeste de la Península Ibérica. Aproximación a su estudio*, J. Aurelio Gutiérrez González y R. Bohigas Roldán (Eds.), pp. 13-51, Univ de León, León.

JOVER MAESTRE, F.J. y MÉNDEZ FUEYO, F.J. (1994):  
"Torres de costa y huerta en el siglo XVI: el ejemplo de la ciudad de Alicante";  
IV CAME. Alicante 1993 "Sociedades en Transición". Vol. II. 509-516.

LA CÉRAMIQUE MÉDIÉVALE EN MÉDITERRANÉE OCCIDENTALE Xe-XVe SIÈCLES (1980):  
Valbonne, 11-14, Sep. 1978. Colloques Internationaux du C.N.R.S., n<sup>o</sup> 584.

LADERO QUESADA, M.A. (1995):  
"El Estrecho como eje de relaciones (siglos XII-XV)";  
en *Historia del Paso del Estrecho de Gibraltar*, sociedad española de estudios para la comunicación fija a través del Estrecho de Gibraltar (SECEGSA), pp. 189-207.

LAFUENTE IBÁÑEZ, Pilar (1995):  
"La cerámica almohade de Sevilla";  
en *El último siglo de la Sevilla islámica (1147-1248)*, pp. 285-301, Sevilla.

LAGÓSTENA BARRIOS, L. (1994):  
"Alfarerías romanas en El Puerto de Santa María. Un modelo de transición económica del ámbito púnico al romano en la Bahía Gaditana";  
*Revista de Historia de El Puerto*, n<sup>o</sup> 13, pp. 9-41, El Puerto de Santa María.

LANE, Arthur (1971):  
"Later Islamic Pottery. Persia, Syria, Egypt, Turkey";  
Londres.

LARA FUILLERAT, José Manuel (1991):  
"Intervención arqueológica de urgencia en el Castillo de Lucena (Córdoba)";  
AAA' 87, III, 215-222.

LARRÉN IZQUIERDO, Hortensia (1989):  
"Notas sobre cerámica medieval de la provincia de Zamora";  
en *Cerámica medieval en el norte y noroeste de la Península Ibérica. Aproximación a su estudio*, J. Aurelio Gutiérrez González y R. Bohigas Roldán (Eds.), pp. 261-284, Univ de León, León.

LARREY HOYUELOS, E. (1995):

"Estructura urbana del Barrio de Santa María la Blanca";  
en *El último siglo de la Sevilla islámica (1147-1248)*, pp. 229-233, Sevilla.

LARREY HOYUELOS, E. y J. VERDUGO SANTOS:

(1995) "La recuperación de la ciudad antigua en el contexto de la expansión urbana del siglo XII. Aportaciones de la excavación realizada en el palacio arzobispal de Sevilla";

en *El último siglo de la Sevilla islámica (1147-1248)*, pp. 167-174, Sevilla.

(1996) "Intervención arqueológica de urgencia en el tercer patio del Palacio Arzobispal de Sevilla. El corte de la estancia 10";

AAA'92.III, 553-574.

LAPA CARNEIRO, Eugenio (1989):

"Empedrado. Técnica de decoração cerâmica";

Fichas de olaria, 1. Museu de Olaria. Barcelos. Portugal.

LEÓN ALONSO, P.; A. VENTURA VILLANUEVA; C. MÁRQUEZ MORENO; J. M. BERMÚDEZ CANO y J. J. VENTURA MARTÍNEZ (1995):

"Informe sucinto de resultados de la excavación arqueológica sistemática en el solar de la casa Carbonell (Córdoba), 1991. Proyecto: Análisis arqueológico de la Córdoba romana".

AAA'91.1, pp. 158-171.

LERMA, Josep Vicent:

(1986) "Loza gótico-mudéjar en la ciudad de Valencia";

Revista de Arqueología, 65, pp. 29-40.

1992) "La loza gótico-mudéjar en la ciudad de Valencia";

Valencia. Monog. Mus. Nac. Cerámica y Artes Suntuarias

"González Martí", 1.

LISTER, F. C. & LISTER, R. H. (1987):

"Andalusian ceramics in Spain and New Spain. A cultural register from the third century BC to 1700";

Tucson, Arizona.

LIZCANO PRESTEL, Rafael y Narciso ZAFRA DE LA TORRE (1992):

"Excavación arqueológica de urgencia en "Las Eras del Pájaro" Úbeda, Jaén";

AAA'88, III, 139-147.

LIZCANO PRESTEL, Rafael (1995):

"Memoria de excavación arqueológica: castillo de Torredonjimeno (Jaén). Campaña de 1990";  
AAA'91.1, pp.292-304.

LIZCANO, R.; M. AGUAYO; D. ARAQUE; M. HERNÁNDEZ; M. IZQUIERDO Y J. RUIZ (1995):  
"2ª Campaña de excavaciones arqueológicas en el Castillo de Torredonjimeno (Jaén)";  
AAA'91.1, pp.305-311.

LLORENS, Jordi (1989):  
"Cerámica catalana de reflex metàl·lic. Segles XV al XVII";  
Barcelona.

LLUBIÀ, Luis M. (1967):  
"Cerámica medieval española";  
Ed. Labor, Barcelona.

LÓPEZ AMADOR, Juan José y RUIZ GIL, José Antonio (1992):  
"El Almirante Valdivieso. Su palacio y El Puerto de Santa María en el siglo XVII";  
Jerez de la Frontera.

LÓPEZ AMADOR, J.J., E. PÉREZ FERNÁNDEZ y J.A. RUIZ GIL (1988):  
"Repoblación Medieval en El Puerto de Santa María";  
en *Revista de Arqueología*, nº82, pp. 34-43, Madrid.

LÓPEZ COLOM, Mª.M. (1994):  
"Trama urbana y fortificaciones en la villa medieval de San Sebastián (Gipuzkoa)";  
IV CAME. Alicante 1993 "Sociedades en Transición". Vol.II.235-242.

LÓPEZ DEL ÁLAMO, Mª. Paloma (1987)  
"La cerámica de vidrio melado. Estado de la cuestión".  
*II Cong. Arqueología Medieval Española*, 732-741.

(1995)  
"San Pedro Martir el Real (Toledo). La cerámica Medieval, siglos XI-XV";  
Tesis Doctoral. Universidad Autónoma de Madrid.

LÓPEZ FERNÁNDEZ, Mª. Teresa (1982):  
Museo de Avila. Catálogo de cerámica;  
Ministerio de Cultura

LÓPEZ LÓPEZ, M.; FRESNEDA PADILLA, E.; PEÑA RODRÍGUEZ, J.M.; ALEMÁN AGUILERA, I.; RODRÍGUEZ AGUILERA, A. y ALVAREZ GARCÍA, J.J. (1994):  
"El mercado Municipal de San Agustín (Granada): un modelo de evolución urbana";

IV CAME,t-II-1993,131-136.

LÓPEZ LÓPEZ,Manuel; J.Manuel PEÑA RODRÍGUEZ;Inmaculada ALEMÁN AGUILERA; Angel RODRÍGUEZ AGUILERA (1995a):

"Excavación arqueológica de urgencia.Convento de Santa Paula (Granada)1991";

AAA'91.1,pp.143-148.

LÓPEZ LÓPEZ,Manuel; J.Manuel PEÑA RODRÍGUEZ;Encarnación ARROYO PÉREZ;José Javier ALVAREZ GARCÍA;Inmaculada ALEMÁN AGUILERA; y Angel RODRÍGUEZ AGUILERA (1995b):

"Excavación arqueológica de emergencia con sondeos estratigráficos. Mercado Municipal de San Agustín (Granada)";

AAA'91.1,pp.157-164.

LÓPEZ LÓPEZ,M.; A.RODRÍGUEZ AGUILERA; E.FRESNEDA PADILLA; J.M. PEÑA RODRÍGUEZ; C.PÉREZ TORRES; A.GÓMEZ BECERRA (1996):

"Casa Museo de Los Tiros (Granada). Excavación arqueológica de emergencia"; AAA'92.III,270-278.

LÓPEZ PÉREZ,M<sup>a</sup>.D. (1995):

"La Corona de Aragón y el Magreb en el siglo XIV (1331-1410)"; C.S.I.C.

LÓPEZ TORRES,Pina y RUEDA GALÁN,Mercedes (1994):

"Cerámica sevillana blanca y verde (siglos XIV-XV)";

IV CAME,T-III,1993,861-867.

LORENZO MORILLA,José; Manuel VERA REINA; José ESCUDERO CUESTA (1991):

"Intervención arqueológica en c/Pureza núm.44 de Sevilla";

AAA'87,III,574-580.

MALPICA CUELLO, A.; Antonio GÓMEZ BECERRA; y E. JIMÉNEZ LOZANO (1993):

"Informe de la excavación de urgencia realizada en un solar de Plaza de España (Motril, provincia de Granada)";

AAA'89,III,176-180.

MALPICA CUELLO,A.;M<sup>a</sup>.A.MORENO ONORATO;A.GÓMEZ y JIMÉNEZ,E. (1995):

"Actuación arqueológica en la manzana de Villamena (Granada)";

AAA'91.1,pp.165-168.

MARÇAIS,G. (1916):

"Les poteries de faïences de Bougie";

Constantina, vol.III.

MARIÁTEGUI, Eduardo de (1985):  
"El Capitán Cristóbal de Rojas. Ingeniero militar del siglo XVI";  
Biblioteca CEHOPU.

MARQUEZ MORENO, Carlos (1991):  
"Excavación Arqueológica en el solar 5-7 de la calle Rodríguez  
Marín";  
AAA '87, III, 142-146.

MARTÍ, Javier y Josefa PASCUAL (1985):  
"La cerámica verde y manganeso de Paterna. Propuesta de método  
para su estudio (avance preliminar)";  
Archeologia Medievale, XII, 7-16.

MARTIN, C.J. (1979):  
"Spanish Armada pottery";  
International Journal of Nautical Archaeology and underwater  
Exploration, 8, nº4, pp. 279-302.

MARTÍNEZ CAVIRÓ, Balbina

(1978) "Cerámica española en el instituto Valencia de Don  
Juan";  
Madrid, 2ª. Edición.

(1981a) "Porcelana del Buen Retiro";  
en *Cerámica Esmaltada Española*, Barcelona, 1981, pp. 167-  
182.

(1981b) "Vajilla del siglo XIX";  
en *Cerámica Esmaltada Española*, Barcelona, 1981, pp. 185-  
ss.

(1983) "La loza dorada";  
Artes del Tiempo y del Espacio, 7. Madrid.

(1984) "Cerámica de Talavera";  
C.S.I.C., Inst. Diego Velázquez, Madrid, 2ª Ed.

(1991) "Cerámica hispanomusulmana, andalusí y mudéjar";  
Madrid. Ed. El Viso.

MARTÍNEZ DÍAZ, Belén Y Sergio MARTÍNEZ LILLO (1988):  
"Prospección arqueológica submarina en la costa oriental (Málaga-  
Almuñécar)";  
AAA '88, II, 204-209.

MARTÍNEZ GARCÍA, Julián (1995):

"Grabados prehistóricos, grabados históricos. Reflexiones sobre un debate a superar";  
Revista de Arqueología, 172, pp. 14-23.

MARTÍNEZ LILLO, Sergio

- (1986) "Horno cerámico islámico núm. 1 del Circo Romano de Toledo".  
Actas del I Cong. Arq. Medieval Española, t-IV, Zaragoza, pp. 73-93.
- (1995) "La arqueología y el mar";  
en *Al-Andalus y el Mediterráneo*, Barcelona, pp. 215ss.

MARTÍNEZ LÓPEZ, J.A.; y MUÑOZ LÓPEZ, F. (1994):

"Evolución de un espacio urbano tras la conquista castellana: la muralla medieval de Murcia en el antiguo convento de Verónicas";  
IV CAME. Alicante 1993 "Sociedades en Transición". Vol. II. 167-165.

MARTÍNEZ MONTÁVEZ, P. (1974):

"Perfil del Cádiz hispano-árabe";  
Cádiz.

MARTÍN PATINO, M.T. Y OTROS (1988):

"Resultado del análisis químico y mineralógico de las cerámicas almohades del yacimiento de La Encarnación (Jerez de la Frontera)";  
Est. de Hª. y Arqueología Medievales, VII-VIII, 1987-1988, 197-207.

MARTÍ SOLANO, Josefa (1996):

"Informe de la excavación de urgencia en el pantano del Guadalquivir. Cádiz"; AAA'92. III, 107-111.

MATA ALMONTE, Esperanza:

- (a) "Informe de la intervención arqueológica en la calle Luja nº2. El Puerto de Santa María (Cádiz)";  
Texto policopiado, 1995, Museo Municipal de El Puerto de Santa María.
- (b) "Informe de la intervención arqueológica en la calle Santa María. El Puerto de Santa María, Cádiz";  
Texto policopiado, julio, 1995, Museo Municipal, Puerto de Santa María.

MATEO SAURA, Miguel (1995):

"Arte rupestre histórico de la cueva del Esquilo".  
Revista de Arqueología, nº170, pp. 9-13.

MATILLA SEIGUER, Gonzalo (1992):

"Alfarería popular en la Antigua Arrixaca de Murcia. Los hallazgos

de la Plaza de San Agustín (s.XV-XVII)";  
Murcia.

MAYORGA MAYORGA, José Fco. (1994):  
"Excavación arqueológica de urgencia en c/ Nosquera,4-6  
(Málaga)";  
AAA'90,III,362-368.

MAYORGA MAYORGA,J. y C.PERAL BEJARANO (1996):  
"Excavación arqueológica de urgencia en el Palacio Episcopal de  
Málaga"; AAA'92.III,458-464.

MAYORGA MAYORGA,J.F. y J.A.RAMBLA TORRALBO (1996):  
"Informe del sondeo de Calle Trinidad nº 18. Málaga";  
AAA'92.III,480-493.

MAZZUCATTO,Otto (1986):  
"La "ciotola" nel Lazio dal XII al XV secolo";  
*II Col.Cerámica Medieval del Mediterráneo Occidental*, Toledo,  
981,pp.77-81.

MEJÍAS MÁRQUEZ,D. (1995):  
"C/José Denis Belgrano nº11.Málaga";  
AAA'91.1,pp.326-333.

MEKINASI,Ahmed (1958):  
"Estudio preliminar de la cerámica arcaica musulmana de  
Marruecos;  
Tamuda,VI,pp.110-117.

MÉLIDA Y ALINARI, J.R. (1919):  
"Dos retablos de azulejos de Talavera de la Reina existentes en  
Plasencia";  
Boletín de la Sociedad Española de Excursiones,XXVII, Madrid,  
pp.56-61.

MENASALVAS VALDERAS, Raúl y Daniel PÉREZ VICENTE (1992):  
"Excavación arqueológica en el solar denominado Plaza del Rollo  
(Madrid)";  
*Arqueología, Paleontología y Etnografía*,3,pp.227-251,Madrid.

MENÉNDEZ ROBLES,Mª.L. y REYES TELLEZ,F.:  
(1986) "El alcázar de Jerez de la Frontera (Cádiz)";  
*Actas I Cong. Arq. Medieval Española*, Huesca, 1985, t-  
III, Zaragoza, pp. 307-24.

(1987a) "Estructuras defensivas de una ciudad almohade: Jerez  
de la Frontera";

II Cong. Arq. Medieval Española, 19-24 Enero, 1987, t-II, Madrid, 765ss.

- (1987b) "La loza dorada del alcázar de Jerez de la Frontera (Cádiz)";  
XVIII C.N.A. Canarias, 1985, Zaragoza, pp.939-961.

MERCADAL I FERNANDEZ, Oriol (1993):

"El barrio judío y el convento de St. Francesc de Puigcerdá (Girona). Primeros resultados";  
*1 Congresso de Arqueologia Peninsular*, Actas II, Oporto, pp.473-490.

MESQUIDA GARCÍA, Mercedes (1992):

"La cocción de cerámica en un horno medieval";  
en *Tecnología de la Cocción Cerámica desde la Antigüedad a nuestros días. Ponencias del Seminario celebrado en el Museo de Alfarería en Agost (Alicante) del 4 al 6 de octubre de 1990*; Agost, pp.121-139.

MICHAËLIS DE VASCONCELLOS, Carolina (1921):

"Algumas palavras a respeito de púcaros de Portugal";  
*Subsídios para a Historia da Arte Portuguesa, II*. Imprensa da Universidade. Coimbra. Portugal.

MILANESE, Marco:

- (1982) "Lo scavo archeologico si Castel Delfino (Savona)";  
*Archeologia Medievale*, IX, 74-114.

- (1985) "I. L'area dell'ex monastero di S. Margherita ed il versante occidentales del colle di Carignano in Genova. Campionature stratigrafiche di salvataggio d'emergenza in siti sottoposti a "rinnovi" urbanistici con distruzione totale della evidenza storico-archeologiche";  
*Archeologia Medievale*, XII, 17-128.

MINGOTE CALDERÓN, José Luis (1994):

"La necesidad de una visión etnológica en los estudios arqueológicos. El mundo agrícola";  
IV CAME. Alicante 1993 "Sociedades en Transición". Vol. I. 57-84.

MIRA, M<sup>a</sup>. Mar:

- (1987) "Cerámica islámica en la Torre de Doña Blanca (Cádiz): aproximación a la forma denominada ataifor";  
II C.A.M.E., t-III, pp.23-32.

(1988) "La cerámica islámica de la Torre de Doña Blanca (Puerto de Santa María,Cádiz)";  
Memoria de Licenciatura, Univ. Autónoma Madrid,inédita.

MIRANDA ARIZ, Jesús M<sup>a</sup>. (1992):

"Memoria sobre las excavaciones de urgencia en la Calle de las Fuentes, número 5 (Madrid)";  
Arqueología, Paleontología y Etnografía,3,pp.254-268,Madrid.

MÒDUL d'ARQUEOLOGIA DE L'ESCOLA TALLER DE VALLPARADÍS:

(1994) "La ceràmica catalana en verd i manganès i monòcrom manganès, procedent del fossat del Castell Cartoixa de Vallparadís de Terrassa";  
IV CAME,T-III,1993,847-850

(1994) "El conjunt de ceràmiques comunes i de cuina medievals procedent del Castell Cartoixa de Vallparadís (Terrassa)";  
IV CAME,T-III,1993,847-850

MOLINA CARRIÓN, Maribel (1995):

"Informe de la excavación de urgencia en la Iglesia de las Monjas Concepcionistas (Vejer de la Frontera,Cádiz)";  
AAA'91.1,pp. 94-103.

MOLINA LÓPEZ, Emilio (1995):

"Puertos y atarazanas";  
en *Al-Andalus y el Mediterráneo*, Barcelona, pp. 105-122.

MOLINARI,Alessandra (1994):

"La produzione ed il commercio in Sicilia tra il X ed il XIII secolo: il contributo delle fonti archeologiche";  
Archeologia Medievale,XXI,99-119.

MONREAL,L. y BARRACHINA,J. (1983):

"El Castell de Llinars del Vallés.Un casal noble a Catalunya del segle XV";  
Publicacions de l'Abadia de Montserrat. Biblioteca Abat Oliva,28.  
Barcelona.

MONTAÑÉS,Luis (1993):

"La Colección Vicente Carranza. Un museo privado de la cerámica";  
Revista Antiquaria,nº110,pp.48-51,Madrid.

MONTES MACHUCA,Consuelo (1988):

"Algunas cerámicas estampilladas de Jerez de la Frontera (Cádiz)";

Estudios de Arqueología e Historia Medievales, VII-VIII, 1987-1988, pp.175-195.

MONTES MACHUCA, Consuelo y GONZÁLEZ RODRÍGUEZ, R.:

(1990) "Excavaciones arqueológicas de urgencia en el casco urbano de Jerez de la Frontera (c/Barranco, 10)"; AAA'86, t-III, pp.75-81.

(1991) "Excavaciones arqueológicas de urgencia en el casco urbano de Jerez. Año 1987. C/Larga 21-25 y c/Lancería 3-7"; AAA'87, t-III, pp.99-108.

MONTMESSIN, Ives (1980):

"Description analytique de la ceramique commune du testar de Onda/Mas de Pere (Castellón)"; Cuad. de Prehistoria y Arqueología Castellonenses, 7, pp.243-288.

MORA-FIGUEROA, Luis (1993):

"Verso Maymon portugués de hacia 1500 procedente de la bahía de Cádiz"; Estudios de Historia y Arqueología medievales, IX, pp.161-184.

MORENO ONORATO, A.; M. ORFILA PONS; J. A. GARCÍA GRANADOS; A. BURGOS JUÁREZ; A. MALPICA CUELLO; I. FERNÁNDEZ GARCÍA; P. CASADO MILLÁN Y PUERTA TORRALBO, D. (1995):

"Informe de los primeros resultados obtenidos tras la excavación de 1991 en el Carmen de la muralla del Albaicín (Granada). AAA'91.1, 225-230.

MORENO ROSA, Antonio (1994):

"Informe sobre la intervención arqueológica de urgencia realizada en el solar de la calle Alfaros, 18-24, de Córdoba"; AAA'90, III, 68-72.

MOYA GARCÍA, Sebastián R. (1995):

"Actuación arqueológica en el yacimiento de la ermita de la Virgen de la Encina (Baños de la Encina, Jaén) 1991"; AAA'91.1, pp.251-257.

MUÑOZ MARTÍN, M<sup>a</sup>. Mar y FLORES ESCOBOSA, Isabel (1990):

"Cerámica esmaltada dorada, azul y dorada y decorada en azul de cobalto nazaríes; la loza dorada procedente de los alfares cristianos: Manises-Paterna. La cerámica importada y de Cuerda Seca (depositadas en el Museo de Almería)"; AAA'86, II, 544-553.

MURIALDO, G.; C. FALCETTI; F. FERRETI; A. FOSSATI; T. MANNONI; G. VICINO y

G. IMPERIALE (1988):

"Il "castrum" tardo-antico di S. Antonino di Perti, finale Ligure (Savona): fasi stratigrafiche e reperti dell'area D. Seconde notizie preliminari sulle campagne di scavo 1982-1987";  
*Archeologia Medievale*, XV, 335-396.

MURILLO DÍAZ, M<sup>a</sup>. Teresa y CAMPOS CARRASCO, J.M. (1987):

"Excavación de una casa mudéjar en el casco urbano de Sevilla";  
*Revista de Geografía e Historia*, UNED, Centros Asociado de Sevilla, pp. 22-32. Sevilla.

MURILLO, J.F.; J.R. CARRILLO; S. CARMONA; D. OSUNA (1996):

"Intervención arqueológica en el palacio de Orive";  
AAA'92. III, 175-187.

NAVARRO LARA, M<sup>a</sup>. Rosa (1991):

"Informe del sondeo arqueológico llevado a cabo en el solar de la calle Pasillo de Santa Isabel nº8 de Málaga";  
AAA'87, III, 449-456.

NAVARRO PALAZÓN, Julio (1986):

"Hacia una sistematización de la cerámica esgrafiada";  
*II Col. Cerámica Medieval del Mediterráneo Occidental*, Toledo, 981, pp. 165-178.

NAVARRO POVEDA, Concepción (1993):

"Graffitis y signos lapidarios del castillo de La Mola (Novelda) y del castillo de Petrer";  
Diputación Provincial de Alicante

NEPOTI, Segio:

(1978) "Le ceramiche postmedievali rinvenute negli scavi nella Torre Civica di Pavia";  
*Archeologia Medievale*, V, 171-218.

(1986) "Ceramiche tardomedievali spagnola e islamiche orientali nell'Italia centro-settentrionale adriatica";  
*II Col. Cerámica Medieval del Mediterráneo Occidental*, Toledo, 981, pp. 353-363.

NOCETE CALVO, Francisco (1992):

"Memoria de actuación arqueológica urbana en el Castillo de Arjonilla";  
AAA'88, III, 182-190.

NÚÑEZ PARIENTE DE LEÓN, Esther y Jesús MUÑOZ TINOCO (1993):

"Actuaciones arqueológicas en Ecija, 1989";

AAA'89,III,592-599.

NÚÑEZ PARIENTE DE LEÓN, Esther:

(1992) "Excavación en las calles Francisco núm. 15 y 17 y Mortecina núm. 7 y 9. Écija. Sevilla";  
AAA'88,III,424-428.

(1994) "Actividades arqueológicas de urgencia en Ecija, 1990";  
AAA'90,III,465-475.

(1995a) "Intervenciones arqueológicas en Ecija,1991";  
AAA'91.III,pp.488-493.

(1995b) "Excavación de urgencia en c/Miguel de Cervantes núm.26-28 con vuelta a c/Cava; Ecija";  
AAA'91.III,pp.494-501.

(1995c) "Excavación en c/Leonor núm,1 de Ecija";  
AAA'91.III,pp.504-509.

OJEDA CALVO, M<sup>a</sup>.Reyes:

(1993) "Excavación arqueológica de apoyo a la restauración en el Real Monasterio de San Clemente de Sevilla";  
AAA'89,III,450-460.

(1995) "Un edificio almohade bajo la casa de Miguel de Mañara";  
en *El último siglo de la Sevilla islámica (1147-1248)*;  
pp. 203-216, Sevilla.

OJEDA CALVO, Reyes, D. OLIVA ALONSO y Miguel A. TABALES RODRÍGUEZ  
(1994):

"Intervención arqueológica en la Casa de Miguel de Mañara (Sevilla)";  
AAA'90,III,518-523.

OJEDA CALVO,R. y TABALES RODRÍGUEZ,M.A.:

(1994) "Estudio diacrónico de la ocupación del edificio islámico bajo el Placio de Mañara (Sevilla):tres usos, tres culturas";  
IV CAME,t.II-1993,137-145.

(1996) "La investigación arqueológica en Bienes Inmuebles. Metodología aplicada en la *Puerta de Córdoba de Carmona*";  
PH.Boletín del Inst.And. del Patrimonio Histórico,  
nº15,41-53.

- OLIVA ALONSO, Diego (1995):  
 "Sector sureste: el barrio de San Bartolomé";  
 en *El último siglo de la Sevilla islámica (1147-1248)*; pp. 191-202, Sevilla.
- OLIVA ALONSO, Diego y Sandra RODRÍGUEZ DE GUZMÁN SÁNCHEZ (1993):  
 "Casa natal de Miguel de Mañara (Sevilla)";  
 AAA'89,III,475-479.
- OLIVA ALONSO, Diego y Enrique LARREY HOYUELOS (1993):  
 "Palacio de Altamira (Sevilla)";  
 AAA'89,III,441-445.
- OLMO ENCISO,Lauro (1986):  
 "Nuevos datos para el estudio del asentamiento hispanomusulmán de Mesas de Asta (Jerez de la Frontera, Cádiz)";  
 Actas del I Cong. Arq. Medieval Española, Huesca, 1985, t-IV, Zaragoza, pp. 229-42.
- ORDÓÑEZ VERGARA, Pilar e Inmaculada RAYA PRAENA (1992):  
 "Memoria de prospección arqueológica de las Ramblas de Olías y Torvizcón (Granada)";  
 AAA'88,II,72-86.
- ORDÓÑEZ VERGARA, Pilar (1989):  
 "Memoria de la prospección arqueológica en Polopos y Albuñol. (Ramblas del Acebuchal, del Trico, de Albuñol y Barranco de las Casillas -Granada-)";  
 AAA'89,II,153-161.
- ORTIZ SOLER,D.;MORALES SÁNCHEZ,R. y LÓPEZ BUSTOS,F. (1994):  
 "Ámbitos ocupacionales y áreas residenciales en la Alcazaba de Almería.Primeros resultados de una intervención arqueológica";  
 IV CAME. Alicante 1993 "Sociedades en Transición". Vol.II.103-113.
- ORTON,Clive; TYERS,Paul y VINCE, Alan (1997):  
 La Cerámica en Arqueología;  
 Ed. Crítica, Barcelona.
- OSUNA RUIZ,Manuel (1976):  
 "Un alfar de cerámicas populares del s.XVII en Cuenca";  
 Arqueología Conquense,II,Cuenca.
- OSUNA VARGAS,Mª.M.(1995):  
 "Investigaciones arqueológicas en el ingenio azucarero preindustrial de la Palma (Motril, Granada)";  
 AAA'91.1,pp.203-213.

- OSWALD, A. (1975):  
 "Clay pipes for the archaeologists";  
 B.A.R., British Series, 14, Oxford.
- PACHECO ALBALATE, Manuel y PÉREZ FERNÁNDEZ, Enrique (Eds.) (1997):  
 "Puerto de Santa María Ilustrado y Compendio Historial de sus Antiguédes (1764)";  
 Biblioteca de Temas Portuenses, 6, El Puerto de Santa María.
- PADILLA MONTOYA, Carmen (1992):  
 "Catálogo de cerámica. Museo Sorolla";  
 Ministerio de Cultura
- PAVÓN MALDONADO, Basilio:  
 (1967) "Notas sobre la cerámica hispanomusulmana";  
 Al-Andalus, 37, pp. 415-437.
- (1981) "Jerez de la Frontera: ciudad medieval y cristiana. Arte islámico y mudéjar";  
 Publicaciones de la Asc. Española de Orientalistas,  
 Madrid.
- PERAL BEJARANO, Carmen (1990):  
 "Informe del sondeo arqueológico en el colegio Las Esclavas Concepcionistas. Málaga";  
 AAA'86, III, 222-228.
- PERAL BEJARANO, Carmen e Inés FERNÁNDEZ GUIRADO (1992):  
 "Informe sondeo arqueológico solar Rita Luna-Pulidero";  
 AAA'88, III, 122-132.
- PERAL BEJARANO, C. y MAYORGA MAYORGA, José Fco. (1994):  
 "Excavación arqueológica de urgencia en c/Ollerías, 8-10, Málaga";  
 AAA'90, III, 361.
- PERDIGONES MORENO, L. y L.J: GUERRERO MISA (1989):  
 "Excavaciones de urgencia en Archite (Benaocaz, Cádiz), 1985";  
 AAA'85, III, 34-39.
- PERDIGONES MORENO, L.; MUÑOZ VICENTE, A.; GORDILLO ACOSTA, Ana M<sup>a</sup> (1991):  
 "Excavaciones arqueológicas de urgencia en el Campo del Sur, Cádiz";  
 AAA'87, III, 80-85.
- PERDIGONES MORENO, L. y A. MUÑOZ VICENTE (1996):  
 "Memoria de Gestión de las actividades arqueológicas de la

provincia de Cádiz 1992"; AAA'92.I,11-14.

PERDIGUERO LÓPEZ, M. (1989):

"Sondeo arqueológico de urgencia en la calle Pozo del Rey nº5 (Málaga), 1985";  
AAA'85,III,229-235.

PEREZ BAREA, C.; F. NOCETE; S. MOYA; A. BURGOS; y M. BARRAGÁN (1994):

"Prospección arqueológica sistemática en la cuenca del río Jándula";  
AAA'90,II,99-109.

PÉREZ FERNÁNDEZ, E.; LÓPEZ AMADOR, J.J. y RUIZ GIL, J.A.:

(1988) "Grabados en el Castillo de Santa Catalina (Puerto de Santa María, Cádiz";  
Revista Castillos de España, nº94, pp.61-68. Madrid.

(1994) "Arqueología Histórica de los siglos XV-XVI en El Puerto de Santa María";  
En *El Puerto, su entorno y América*. Actas del Congreso. Biblioteca de Temas Portuenses, nº3, pp.23-67.

PÉREZ FERNÁNDEZ, E., RUIZ GIL, J.A. y LÓPEZ AMADOR, J.J. (1989):  
"El *Portus Gaditanus*, estación aduanera de la Bética";  
en Revista de Arqueología, nº104, pp. 29-38, Madrid.

PÉREZ-MALUMBRES LANDA, Alejandro (1996):

"Excavación en el solar del molino de pólvora de Málaga (Plaza de Arriola nº9)"; AAA'92.III,442-457.

PÉREZ-MALUMBRES LANDA, A. y GONZÁLEZ HERNÁNDEZ, Silvia (1996):

"La primera fábrica de tabaco de Málaga. El palacete de Calle Salinas nº6; (II); (y III);  
Jábega, nº71, 1991, 32-44; nº72, 1992, 29-43; nº73, 1993, 3-24.

PÉREZ MARTÍNEZ, M<sup>a</sup>.C. (1996):

"Informe excavación arqueológica en el solar sito en la calle González Doncel nº 16"; AAA'92.III,407.

PÉREZ PAZ, Antonio (1998):

"Registro y gestión de datos arqueológicos en bienes inmuebles: el modelo aplicado en las iglesias parroquiales de Sevilla";  
en Actas Congreso "Ciudades históricas vivas ciudades del pasado: pervivencia y desarrollo"; Mérida, 1997, pp.85-91.

- PÉREZ PLAZA, Arturo (1993):**  
 "Vigilancia arqueológica en la Iglesia de Nuestra Señora de la Encarnación de Alhaurín el Grande";  
 AAA'89,III,389-392.
- PÉREZ PLAZA, Arturo y M.A. TABALES RODRÍGUEZ:**  
 (1995) "Intervención arqueológica en el palacio de San Leandro. Sevilla. El edificio medieval";  
 en *El último siglo de la Sevilla islámica (1147-1248)*;  
 pp. 223-228, Sevilla.
- (1996) "Intervención arqueológica en el Palacio de San Leandro. Sevilla";  
 AAA'92.III621-639.
- PESCADOR DEL HOYO, M<sup>a</sup>.Carmen (1965):**  
 "La loza de Talavera y sus imitaciones del siglo XVII";  
 Archivo Español de Arte, n<sup>o</sup>149-152, pp.245-260. Madrid.
- PINEDO, C. Y VIZCAÍNO, E. (1979):**  
 "La cerámica de Manises en la Historia";  
 Ed. Everest, León.
- PINI, Antonio Ivan (1981):**  
 "Alimentazione, trasporti, fiscalità: I "containers" medievali";  
 Archeologia Medievale, VIII. Problemi di storia dell'alimentazione nell'Italia Medievale, 173-182.
- PIUZZI, F.; BIASSI, A. y CONSTANTINI, R. (1994):**  
 "Il caso del castello di Soffumbergo (Faedis-Udine): Un'eccezione o la regola?"  
 Archeologia Medievale, XXI, 541-554.
- PLATT, C. y R. COLEMAN-SMITH (1975):**  
 "Excavations in Medieval Southampton 1953-1969";  
 Leicester University Press, 2 vols. Leicester.
- PLEGUEZUELO HERNÁNDEZ, Alfonso:**  
 (1989) "Azulejo Sevillano";  
 Sevilla.
- (1992a) "Sevilla y la técnica de cuerda seca: vajilla y azulejos (ss.XV-XVI)";  
 Atrio, n<sup>o</sup>4, pp.17-30.
- (1992b) "Francisco Niculoso Pisano: datos arqueológicos";  
 Faenza, LXXVIII, n.3-4, pp.171-191, tav.XXXIV-XXXVIII.

(1993) "Seville Coarsewares, 1300-1650: a Preliminary Typological Survey";  
Medieval Ceramics,17,pp.39-50.

PLEGUEZUELO HERNÁNDEZ, A. y SÁNCHEZ CORTEGANA, José M<sup>a</sup>. (1994):  
"Envases cerámicos comerciales en el tráfico con América en el siglo XVI: síntesis de un panorama documental";  
IV CAME,T-III,1993,1069-1079.

POZO BLAZQUEZ, Florentino y Miguel Angel TABALES RODRÍGUEZ:  
(1992) "Análisis arqueológico del Monasterio de San Jerónimo de Buenavista. Sevilla";  
AAA'88,III,335-338.

(1993) "Intervención arqueológica de apoyo a la restauración en el Castillo de Alcalá de Guadaira";  
AAA'89,III,536-545.

POZO BLAZQUEZ,Florentino; J.M.CAMPOS CARRASCO y F.BORJA BARRERA  
(1996):  
"Puerto histórico y castillo en Palos de la Frontera (Huelva). Asentamiento humano y Medio Natural";  
Universidad de Huelva.

PUERTAS TRICAS, R.; M<sup>a</sup>. C. SOLANO; J. RODRÍGUEZ VIDAL y J. MACHADO PAVÍA (1986):  
"Excavaciones en Mollina";  
Noticiario Arqueológico Hispánico, 28, pp. 61-174.

PUERTAS TRICAS,Rafael  
"Cerámica de cuerda seca en Málaga. Aspectos tipológicos";  
pp.265-280.

QUIRÓS ESTEBAN,Cruz Agustina (1998):  
"Arqueología y evolución de espacios urbanos: las reales atarazanas de Sevilla";  
en Actas Congreso "Ciudades históricas vivas ciudades del pasado: pervivencia y desarrollo"; Mérida,1997,pp.97-101.

RAMBLA TORRALVO, J.A.; C. PERAL BEJARANO; y J.F. MAYORGA (1994):  
"Intervención arqueológica de urgencia en c/Afligidos,3. Málaga";  
AAA'90,III,369-379.

RAMBLA TORRALBO,J.A. Y J.MAYORGA MAYORGA (1995):  
"Memoria del sondeo arqueológico de urgencia realizado en la Casa-fuerte de Bezmiliana, Rincón de la Victoria. Málaga";  
AAA'91.1,pp.398-406

RAMÍREZ REINA, Fco. O. y VARGAS JIMÉNEZ, J. M. (1995):  
"Las murallas de Sevilla: intervenciones arqueológicas municipales";  
en *El último siglo de la Sevilla islámica (1147-1248)*; pp. 83-95,  
Sevilla.

RAURICH I SANTALÓ, Xim; PUJOL I HAMELINK, Marcel e IZQUIERDO I TUGAS, Pere (1994):  
"Les Sorres X: una embarcació medieval al Delta del Llobregat (Catalunya)";  
IV CAME, T-III, 1993, 1081-1089.

RAVANELI GUIDOTTI, Carmen (1992):  
"Mediterraneum. Cerámica española en Italia entre el Medioevo y el Renacimiento";  
FAVL Edizioni Artistiche, Viterbo

RECIO RUIZ, Angel:  
(1988) "Arqueología urbana en Málaga. Informe preliminar sobre el sondeo de S. Agustín";  
Mainake VIII-IX, pp. 129-144, Málaga.

(1996a) "Prospecciones arqueológicas en Alhaurín el Grande (Málaga)";  
AAA'92.III, 504-7.

(1996b) "Prospecciones arqueológicas en el T.M. de Cortes de la Frontera (Málaga)";  
AAA'92.III, 515-519.

RECIO RUIZ, A. y E. MARTÍN CÓRDOBA (1995):  
"Prospecciones arqueológicas en Casabermeja (Málaga)";  
AAA'91.1, pp. 364-369.

RECIO RUIZ, A. y RAMOS MUÑOZ, J. (1995):  
"Prospecciones arqueológicas en Alfarnatejo (Málaga)";  
AAA'91.1, pp. 350-352.

REDMAN, Charles L. (1980):  
"Late medieval ceramics from Qsar es-Seghir".  
En Col. Valbonne (1978). *La céramique médiévale en Méditerranée occidentale*, pp. 252-263.

REGO, Miguel y MACÍAS, Santiago (1993):  
"Cerâmicas do século XVII do Convento de Sta. Clara (Moura)";  
en *Arqueologia Medieval*, 3, pp. 147-159, Oporto.

**RIBEIRO, Margarida (1984):**

"Olaria de uso doméstico na arquitectura conventual do século XVI";

Ediçao do Grupo dos amigos de Montemor-o-Novo, Cuadernos de Etnología, 1.

**RIU, M. (1983):**

"La rotonda sepulcral de Sorba (Montmajor, Barcelona) posible Martyrium de San Eudaldo";

Noticiario Arqueológico Hispánico, 17, pp.333-410.

**RIU, M. y ABELLÁN, J. (1989):**

"La ciudad hispanomusulmana de Beca (Los caños de Meca, Barbate, Cádiz). Campaña de 1985";

AAA'85, T-II, pp.179-183.

**ROIG I BUXÓ, Jordi y ROIG I DEULOFEU, Albert (1994):**

"El sistema de drenatge d'un fossat urbà del segle XIV: la sènia de catúfols";

IV CAME, T-III, 1993, 749-754.

**RODRIGO CÁMARA, José M. (1998):**

"La Carta de Riesgo como factor de investigación y desarrollo de la ciudad de Niebla (Huelva)";

en Actas Congreso "Ciudades históricas vivas ciudades del pasado: pervivencia y desarrollo"; Mérida, 1997, pp.389-393.

**RODRÍGUEZ ACHUTEGUI, César N.; Angeles M. LATORRE ENSELLEM; Pilar FERNANDEZ NAVAS (1992):**

"Excavaciones arqueológicas en el Castillo de Alanís de la Sierra (Sevilla). Campaña de 1988";

AAA'88, III, 360-366.

**RODRÍGUEZ SANTAMARÍA, A. y MORALEDA OLIVARES, A. (1984):**

"Cerámicas medievales decoradas de Talavera de la Reina"; Talavera de la Reina.

**RODRÍGUEZ TEMIÑO, I. y NÚÑEZ PARIENTE DE LEÓN, Esther (1992):**

"Intervenciones arqueológicas en Ecija (Sevilla). 1988";

AAA'88, III, 434-438.

**RODRÍGUEZ TEMIÑO, Ignacio (1992):**

"Excavación en la calle Miguel de Cervantes núm.3 Ecija. (Sevilla) 1988";

AAA'88, III, 418-423.

**ROMERO BOMBA, E. (1996):**

"Prospección arqueológica superficial del embalse de Aracena";

AAA'92.III,367-369.

ROMERO, Carmen e Inmaculada CARRASCO:

(1996a) "Excavaciones arqueológicas en c/Sevilla,  
7A.Écija.Sevilla";  
AAA'92.III 718-720.

(1996b) "Excavaciones arqueológicas en c/Barquete nº5. Écija.  
Sevilla";  
AAA'92.III,737-740.

ROMERO PÉREZ, M. y F.J. MEDIANERO SOTO (1994):

"Excavación arqueológica de emergencia en el convento de Santa  
Catalina de Siena, Antequera, Málaga";  
AAA'90,III,384-388.

ROSSELLÓ BORDOY,Guillermo:

(1978) "Ensayo de sistematización de la cerámica árabe en  
Mallorca", Palma de Mallorca.

(1983a) "El ataífor Tipo III y sus problemas cronológicos".  
en *Homenaje al Profesor Martín Almagro Basch*, t-IV,  
117-122.

(1983b) "Nuevas formas en la cerámica de época islámica";  
*Bolletí Societat Arqueològica Lulliana*,39,pp.237-360.

(1986) "Mallorca: comercio y cerámica a lo largo de los  
siglos X al XIV";  
*II Col.Cerámica Medieval del Mediterráneo Occidental*,  
Toledo, 981,pp.193-204.

(1987) "Algunas observaciones sobre la decoración cerámica en  
verde y manganeso",  
*Cuad. de Madinat al-Zahra*, vol.I, Córdoba,pp.125-137.

ROSELLÓ CREMADES,N.;ROSSER LIMIÑANA,P.;QUILES CALERO,I,(1994):

"Estudio de una vivienda almohade";

IV CAME,t-II-1993,123-129

RUIZ GARCÍA, Alfonso (1987):

"Algunos modelos cerámicos de loza vidriada verde procedente de  
la Alhambra".

*II Congreso de Arqueología Medieval Española*. Madrid.

RUIZ GIL, José Antonio:

- (1989) "Prospecciones superficiales en la zona del término municipal de El Puerto de Santa María (Cádiz), 1985"; AAA'85, II, pp.101-102.
- (1990) "Prospección arqueológica superficial en el partido judicial de El Puerto de Santa María"; AAA'87, III, pp.60-61.
- (1995a) "Planeamiento y proyecto de la Arqueología Histórica en la Bahía de Cádiz (España)"; en *Actas V del 1º Congreso de Arqueología Peninsular, Trabalhos de Antropologia e Etnologia, Vol.35(1), Sociedade Portuguesa de Antropologia e Etnologia, Oporto.*
- (1995b) "Los orígenes de San Fernando: una aportación desde el castillo de San Romualdo"; en *Actas de los XII Encuentros de Historia y Arqueología de San Fernando*; en prensa.
- (1996a) "Cerámicas de la Edad Moderna halladas en Puerto Real (Cádiz)"; en *Actas de las II Jornadas de Historia de Puerto Real*; Puerto Real, Cádiz.
- (1996b) "Propuestas para la implantación de un Modelo Social de Gestión del Patrimonio Cultural en Andalucía"; Boletín del Instituto Andaluz del Patrimonio Histórico, 14, 28-32.
- (1997a) "Aplicación de la metodología arqueológica al estudio de las edades Moderna y Contemporánea"; *Revista de Arqueología*, nº189, 22-31.
- (1997b) "Cerámicas del siglo XVIII depositadas en el Museo de Cádiz procedentes del relleno del muelle pesquero de la ciudad"; Boletín del Museo de Cádiz, nºVII, 1995-1996.
- (a) "Informe arqueológico sobre la urbanización Nueva Casina (Junta de los Ríos), Arcos de la Frontera"; Texto policopiado, 1995. Delegación Prov. Cultura de Cádiz.
- (e.p.) "Cerámicas Portuguesas de la Edad Moderna en la Bahía de Cádiz"; II Encontro de Arqueologia do Sudoeste da Península Ibérica, *Faro*, 7-9 de Noviembre de 1996.

RUIZ GIL, J.A. y LÓPEZ AMADOR, J.J. (1990):  
"Bases para la ordenación arqueológica de El Puerto de Santa María";  
Revista Gades, nº19, pp.41-62, Cádiz.

RUIZ GIL, J.A.; LÓPEZ AMADOR, J.J. y PÉREZ FERNÁNDEZ, E.:  
(1989) "Castillos y fortalezas en El Puerto de Santa María";  
Rev. de Historia de El Puerto, nº2, pp. 9-25, El Puerto de Santa María.

(1991) "Navazos y viñas de arena: dos métodos de cultivo en extinción en el litoral gaditano";  
El Folk-Lore Andaluz, Revista de Cultura Tradicional, nº6, pp.123-45, Sevilla.

RUIZ GIL, J.A. y VALDÉS FERNÁNDEZ, Fernando (1986-87):  
"Una supuesta Mqabriya del Puerto de Santa María (Cádiz)";  
Cuadernos de Prehistoria y Arqueología, 13-14, Homenaje al prof. Gratiniano Nieto, Vol.II, 291-8.

SAEZ LARA, Fernando (1994):  
"Estudio de la loza azul y dorada de un navío hundido en Cabo de Gata (Almería)";  
IV CAME, T-III, 1993, 1049-1057.

SALAS ÁLVAREZ, Jesús de la Ascensión y Juan Antonio PEREZ RANGEL (1992):  
"Intervención arqueológica de urgencia en "La Torre del Agua" (Osuna, Sevilla)";  
AAA'88, III, 386, 391.

SALVADOR IBÁÑEZ, Almudena y Teresa CUBERO DABRIO (1995):  
"Iglesia mudéjar de Cadalso de los Vídríos (Madrid)";  
Boletín del Colegio de Doctores y Licenciados en Filosofía y Letras y en Ciencias, Madrid, nº69, p.29.

SALVATIERRA CUENCA, Vicente y Juan Carlos CASTILLO ARMENTEROS (1992):  
"Tercera fase de intervención en el Baño del Naranjo (Jaén, 1988)";  
AAA'88, III, 177-181.

SÁNCHEZ, Leticia (1983):  
"Cerámica Toledana";  
Rev. Antiquaria, nº4, pp.46-53.

SÁNCHEZ HERRERO, José (1981):  
"Cádiz. La ciudad medieval y cristiana";

Córdoba.

SÁNCHEZ NUVIALA, José Javier (1982):  
"Excavaciones del Museo Provincial de Zaragoza en Villafeliche (Zaragoza)";  
Noticiario Arqueológico Hispánico,14,pp.365-378.

SANCHEZ-PACHECO, Trinidad (1992):  
"Cerámica medieval en España. Loza Mudéjar";  
Galería Antiquaria,nº 101,pp.34-40.

SÁNCHEZ QUIRANTE, Lorenzo (1993):  
"Proyecto: Investigación arqueológica en la Sierra de Baza-Gor. El poblamiento durante la Prehistoria Reciente en la Sierra de Baza".  
En *Investigaciones arqueológicas en Andalucía 1985-1992. Proyectos*. Huelva,pp.329-339.

SANCHO CORBACHO, Antonio (1953):  
"La cerámica andaluza. Azulejos sevillanos del siglo XVI, de cuenca";  
Sevilla.

SANCHO DE SOPRANIS, H. (1984):  
"Alfonso X el Sabio y El Puerto de Santa María (trabajos dispersos)";  
El Puerto de Santa María.

SANCHO MAYI, Hipólito (1943):  
"Historia del Puerto de Santa María";  
Dip. Provincial de Cádiz. Cádiz.

SAN MARTÍN MONTILLA, Concepción (1991):  
"Memoria de la excavación de urgencia realizada en el solar de "La Medianera de la Puerta Purchena" (Almería)";  
AAA'87, III, 41-43.

SANTANA FALCÓN, Isabel:  
(1996) "La excavación arqueológica de urgencia en el cementerio de la Aljama judía de Sevilla. Aspectos generales";  
AAA'92. III, 609-614.

(1998) "La arqueología urbana en la provincia de Sevilla: estado actual y perspectivas de futuro";  
en Actas Congreso "Ciudades históricas vivas ciudades del pasado: pervivencia y desarrollo";  
Mérida, 1997, pp. 77-83.

- SANTANA FALCÓN, I. y R.OJEDA CALVO (1996):  
 "La intervención arqueológica en el patio de los Naranjos de la Santa Iglesia Catedral de Sevilla"; AAA'92.III 615-620.
- SANTIAGO PÉREZ, A. y MOLINA CARRIÓN, M. (1997):  
 "Intervención arqueológica de urgencia en Rota";  
 Rev. de Arqueología, 190, 60-1.
- SARANOVA ZOZAYA, Rosa y BORREGO COLOMER, Marga (1994):  
 "El puerto de Alicante en los circuitos comerciales mediterráneos en la Baja Edad Media: contenedores cerámicos de transporte y anclaje";  
 IV CAME, T-III, 1993, 1059-1068.
- SARDINHA, Olinda (1997):  
 "Olarias pedradas portuguesas: contribuição para o seu estudo. 1. Os objectos procedentes do Convento de Santa Ana e do Hospital Real de Todos-os-Santos"  
 O Arqueólogo Português, Serie IV, 8/10, 1990-1992, 487-512.
- SCARLATA, Marina (1981):  
 "L'Approvvigionamento alimentare di una nave negli scali mediterranei del XIV secolo";  
 Archeologia Medievale, VIII. Problemi si storia dell'Alimentazione nell'Italia Medievale, 305-310.
- SEMPERE FERRÁNDIZ, Emili (1992):  
 "Catalogación de los hornos de España y Portugal";  
 en *Tecnología de la cocción cerámica desde la antigüedad a nuestros días*, Asociación de Ceramología, Agost, pp.185-237.
- SERRANO MARCOS, M<sup>a</sup>.L. (1994):  
 "Transformación urbana: de cementerio islámico a centro alfarero en época cristiana (siglo XIV) en la ciudad de Valencia";  
 IV CAME. Alicante 1993 "Sociedades en Transición". Vol.II.193-203.
- SERRANO PEÑA, José Luis y Carmen RISQUEZ CUENCA (1993):  
 "Informe de la obra de emergencia: prospección con sondeo y limpieza en el yacimiento arqueológico Horno del Castillo Guarromán (Jaén)";  
 AAA'89, III, 255-265.
- SERRANO PEÑA, José y María del Carmen PÉREZ MARTÍNEZ (1994):  
 "Excavación arqueológica de urgencia en el solar de la calle Martínez Molina nº 72, Jaén";  
 AAA'90, III, 306-308.
- SERRANO PEÑA, J.L. y J.L. CASTILLO ARMENTEROS (1994):

"Excavación arqueológica de urgencia en el solar de la plaza Mármol de Bañuelos s/n y calle San Alvaro núm.8 de Córdoba";  
AAA'90,III,88-98.

SERRANO PEÑA, J.L. y J.L. CASTILLO ARMENTEROS (1994):  
"Excavación arqueológica de urgencia en el solar sito en la calle Magdalena Baja nº 15 (Jaén)";  
AAA'90,III,260-264.

SERRANO PEÑA, José Luis y Ángela ESTEBAN MARFIL:  
(1995a) "Excavación arqueológica de urgencia en el solar sito en el Barranco de los Escuderos esquina calle Los Peñas de Jaén";  
AAA'91.1,pp.231-233.

(1995b) "Excavación arqueológica de urgencia en el solar sito en la calle San Juan nº3 de Jaén";  
AAA'91.1,pp.234-244.

SERRANO PEÑA, José Luis (1995):  
"Excavación arqueológica de urgencia en el solar de la calle Ruiz Jiménez nº 18 y 20 de Jaén";  
AAA'91.1,pp.245-247

SESEÑA DÍEZ, Natacha:  
(1982) "Cerámica (siglos XII-XIX)";  
en *Historia de las artes aplicadas e industriales en España*; de Antonio Bonet Correa (Coord.), Ed. Cátedra. Madrid. Pp.583-620.  
(1989) "Las lozas de Talavera y Puente. Siglos XVI al XX";  
Madrid. Catálogo de la exposición.

SIBON OLANO, José Francisco (1995):  
"Informe preliminar de las excavaciones del Teatro Romano de Cádiz. Campaña de 1990";  
AAA'91.III,17-21.

SOLER CERVANTES, Milagros (1995):  
"Prospección arqueológica superficial en el Barranco de la Valdiyedra (Cortes de Baza, Granada). Campaña de 1991".  
AAA'91.1,pp.178-184.

SOLER GARCÍA, J.Mª. (1995):  
"La cerámica medieval de Villena (Alicante)";  
IV CAME, T-III, 1993, 817-823.

SOTO IBORRA, A.; I. NAVARRO LUENGO; L.E. FERNÁNDEZ RODRÍGUEZ;  
J. SUÁREZ PADILLA; J.A. SANTAMARÍA GARCÍA; J.M. SÁNCHEZ HERRERA

(1996):

"Informe preliminar de la excavación arqueológica de urgencia en c/ Almacenes,6 (Málaga,casco histórico)"; AAA'92.III,465-479.

SOTOMAYOR Y MURO,Manuel y SOTOMAYOR Y RODRÍGUEZ,Nieves (s/f):  
"Exploraciones Arqueológicas en Castellar de la Frontera";  
Texto policopiado, 15 páginas, 7 figuras y 2 planos. Delegación de Cultura de la Junta de Andalucía en Cádiz.

SPALLANZANI,Marco (1978):

"Un invio di maioliche ispano-moresche a Venezia negli anni 1401-1402";

Archeologia Medievali,V,529-541.

SPANN,Philip O. (1996):

"Informe sobre la prospección superficial en el yacimiento de El Garabato, término de La Carlota (Córdoba)";

AAA'92.II 97-102.

SUÁREZ ÁVILA,Luis (1991):

"Comentario cordial al artículo "Nuevas aportaciones al estudio de Santa María de España";

Revista de Historia de El Puerto,nº7,pp.93-101.

TABALES RODRÍGUEZ,Miguel Angel:

(1994a) "Intervención arqueológica de apoyo a la restauración del Cuartel del Carmen. Sevilla, 1990";  
AAA'90,III,476-482.

(1994b) "El Monasterio de San Clemente de Sevilla. Superposición cisterciense sobre un edificio almohade";  
IV CAME. Alicante 1993 "Sociedades en Transición".  
Vol.II.147-155.

(1995a) "Investigación histórico-arqueológica en el monasterio de San Clemente de Sevilla";  
AAA'91.1,pp.438-448.

(1995b) "El edificio musulmán localizado bajo el monasterio de San Clemente";  
en *El último siglo de la Sevilla islámica (1147-1248)*;  
pp. 241-248, Sevilla.

(1996) "Intervención arqueológica en el convento de Santa María de los Reyes. Sevilla 1992";  
AAA'92.III,575-589.

(1997) "La arqueología en edificios históricos. Propuesta de intervención y análisis global a través de la experiencia sevillana";  
PH Boletín del I.A.P.H., Sevilla, 20, 65-81.

TABALES RODRÍGUEZ, M.A.; POZO BLÁZQUEZ, F.; y OLIVA ALONSO, D. (1995):  
"El edificio almohade bajo el Palacio de Conde Ibarra 18";  
en *El último siglo de la Sevilla islámica (1147-1248)*; pp. 217-222, Sevilla.

TABALES RODRÍGUEZ, M.A.; P. SOMÉ MUÑOZ; R. HUARTE CAMBRA (1996):  
"Análisis estraigráfico del sondeo 3-A. Convento de Santa María de los Reyes. Sevilla";  
AAA'92.III, 590-608.

TABAR DE ANITUA, Fernando (1983):  
"Cerámicas de China y Japón en el Museo Nacional de Artes Decorativas";  
Ministerio de Cultura, Madrid.

TELESE COMPTE, Alberto  
(1993a) "Azulejos catalanes del siglo XVII";  
Revista Antiquaria, nº102, pp.42-47, Madrid.

(1993b) "Platos de cenefa punteada";  
Revista Antiquaria, nº108, pp.36-41, Madrid.

(1994) "Cerámica catalana del s.XVII";  
Revista Antiquaria, nº117, pp.44-48, Madrid.

TODOLÍ, Ximo:  
(1994) "El reflejo metálico en la cerámica de Alcora";  
Revista Antiquaria, nº113, pp.48-52, Madrid.

(1996) "Olerys en la Fábrica de Alcora (I)";  
Revista Antiquaria, nº138, pp.34-41, Madrid.

TOLEDO JORDÁN, José Manuel:  
(1986a) "El Cádiz islámico (711-1485). Aportación a su estudio histórico-político, geográfico-administrativo, socioeconómico y cultural";  
Memoria de Licenciatura. Universidad de Granada, inédita.

(1986b) "Unas notas para el estudio geográfico-administrativo del "Garb Al-Andalus": la Cora de Sidonia";  
Estudios de Historia y Arqueología Medievales, V-

VI, 1985-1986, pp. 43-51.

TORRES BALBÁS, Leopoldo:

(1946a) "Las ruinas de las Mesas de Asta (Cádiz)";  
Al-Andalus XI, fasc. 1, pp. 210-14.

(1946b) "Atarazanas hispanomusulmanas";  
Al-Andalus, XI, pp. 175-209.

(1959) "Letrinas y bacines",  
Al-Andalus, XXIV, 1, 221-234.

TORRES, Claudio (1986):

"Un lote cerâmico da Mértola islâmica";  
I C.A.M.E. Zaragoza, T-IV, pp. 193-228.

TROMBETTA, Jean-Pierre (1986):

"La excavación arqueológica en la plaza de Napoleón";  
Revista Koiné, 1, 28-35.

TURINA GÓMEZ, Araceli (1986):

"Algunas influencias orientales en la cerámica omeya andalusí";  
*II Col. Cerámica Medieval del Mediterráneo Occidental*, Toledo,  
981, pp. 455-ss.

VALDÉS FERNÁNDEZ, Fernando:

(1984) "Kalifale Lampen";  
Madriдер Mitteilungen, 25, pp. 208-215.

(1985) "La Alcazaba de Badajoz";  
Excavaciones Arqueológicas en España, 144, Madrid.

(1986) "La cerámica del tipo verde y manganeso: aparición,  
difusión y primeras influencias";  
En *I Cong. Arqueología Medieval Española*,  
Zaragoza, pp. 269-281.

VALLEJO TRIANO, Antonio (1986):

"Actuación arqueológica en el castillo de Teba (Málaga)".  
*I Cong. Arqueología Medieval Española*, pp. 282-305.

VALLEJO SÁNCHEZ, J. I.; M. MONTAÑÉS CABALLERO; I. CÓRDOBA ALONSO; y P.  
BUENO SERRANO (1997):

"Actuación arqueológica de urgencia en las arenas dragadas de la  
Bahía de Cádiz y vertidas en la Playa de Santa María del Mar.  
Cádiz". Texto policopiado.

VALLEJO TRIANO, A. (1988):

"Campaña de excavación en el Alcázar de Jerez de la Frontera (Cádiz)";

Cuadernos de Estudios Medievales, Univ. Granada, XIV-XV, 1985-1987, Granada, 7-31.

VALOR PIECHOTA, Magdalena (1994):

"Una aproximación a la arquitectura militar de la segunda mitad del siglo XIII: el castillo de Cumbres Mayores (Huelva)";

IV CAME. Alicante 1993 "Sociedades en Transición".Vol.II.415-421.

VALOR PIECHOTA, Magdalena (Coord.) (1995):

"El último siglo de la Sevilla islámica (1147-1248)";

Universidad de Sevilla-G.M.Urbanismo, Sevilla.

VALOR PIECHOTA, Magdalena y CASQUETE DE PRADO, Nuria (1993):

"La Torre de la Plata de Sevilla. Memoria de la excavación arqueológica practicada en su cámara inferior";

AAA'89,III,432-436.

VARELA GOMES,Rosa y Mario VARELA GOMES (1986):

"Cerâmicas Estampilhadas Muçulmanas e Mudejares do Poço-Cisterna de Silves";

Trabalhos de Arqueologia,5. I Encontro Nacional de Arqueologia Urbana (Setúbal,1985), Lisboa,pp.127-141.

VARELA GOMES,Rosa y Mario VARELA GOMES (1986):

"Cerâmicas importadas dos séculos XV e XVIencontradas no Poço-Cisterna arabe de Silves";

Actas do 3º Congresso sobre o Algarve, vol. I pp. 35-44. Lisboa.

VARGAS DURÁN, Miguel Angel:

(1993a) "Intervención en el Castillo de el Real de la Jara (Sevilla)";

AAA'89,III,417-424.

(1993b) "Intervención en el Pósito del Trigo de Almadén de la Plata (Sevilla)";

AAA'89,III,489-493.

VARGAS JIMÉNEZ, Juan Manuel (1995):

"Intervención Arqueológica en la Ermita del Humilladero. Osuna (Sevilla)";

AAA'91.1,pp.536-547.

VELASCO STEIGRAD,F.; J. BAENA PREYSLER y F. J. SÁNCHEZ SÁNCHEZ (1992):

"Informe sobre la excavación arqueológica en el solar de la c/Torija esquina c/ Guillermo Rolland (Madrid)";

Arqueología, Paleontología y Etnografía,3,pp.171-226,Madrid.

VENTURA VILLANUEVA, Angel y José Manuel BERMÚDEZ CANO (1994):  
"Avance de resultados de la excavación arqueológica de urgencia en el polideportivo Vista Alegre (Córdoba)";  
AAA'90,III,105-112.

VERA REINA, Manuel y FERNÁNDEZ RUIZ, Rafael:  
(1992) "Actuaciones arqueológicas en el Castillo de Morón de la Frontera (Sevilla). Campaña de 1988. Las técnicas constructivas";  
AAA'88,III,411-417.

(1993) "La arqueología en la restauración del Castillo de Morón de la Frontera (Sevilla)";  
AAA'89,III,503-507.

(1994) "Excavaciones arqueológicas en el Castillo de Morón de la Frontera (Sevilla). Campaña de 1990";  
AAA'90,III,450-454.

VERDUGO SANTOS,J.; E.LARREY HOYUELOS y MURILLO,T. (1995):  
"Excavación arqueológica de urgencia en el solar del antiguo mercado de la encarnación de Sevilla";  
AAA'91.III,pp.455-466.

VERHAEGHE,Frans (1988):  
"Post-medieval pottery research in Flanders and in the Waasland";  
en *Archeologie des temps modernes*, Lieja, pp.227-326.

VERHAEGHE,Fr. y M.OTTE (1988):  
"Archeologie des temps modernes";  
Actes du Colloque international de Liège, 23-26 abril de 1985.  
Etudes et Recherches Archéologiques de l'université de Liège,26.

VILLANUEVA ZUBIETA,Olatz (1994):  
"Tres moldes cerámicos recuperados en el alfar medieval de la calle Duque de la Victoria nº23 de Valladolid";  
Bol.Sem. Estudios Arte y Arqueología,LX,Univ.Valladolid.

VINDRY,G. (1974):  
"Ceramica pisana nel carico di una affondate presso Cannes (XVI-XVII secolo)";  
Antichità Pisana,1-3,pp.45-47.

VITELLI,Giovanna (1981):  
"Islamic Carthage",  
Centre d'Etudes de documentation Archéologique de Carthage.

- VV.AA. (1967):  
"Historia del Arte Pijoan",  
Salvat, Barcelona.
- VV.AA. (1986):  
"Diccionario Enciclopédico Ilustrado de la Provincia de Cádiz";  
Caja de Ahorros de Jerez, Jerez de la Frontera, 6 vols.
- VV.AA (1986):  
"La mezquita de Córdoba: siglos VIII al XV";  
Exposición, XII Centenario de la Mezquita. Córdoba.
- VV.AA (1990):  
"Medelingenblad Nederlandse Vereniging Van Vrienden Van de  
Ceramiek", 138/2.
- VV.AA. (1992):  
"Mediterraneum: ceramica española en Italia";  
Viterbo.
- VV.AA. (1996):  
"The dictionary of art";  
Nueva York, Tomo 16.
- VV.AA. (1997):  
"Mérida excavaciones arqueológicas 1994-1995.Memoria";  
Mérida.
- WARDLE, Patricia (1989):  
Resumen en inglés de la exposición "*English Delftware*";  
de Michael Archer.
- WATSON, Wendy M. (1991):  
"Mayólica renacentista";  
en *Made in Renaissance*, F.M.R., nº8, 129-ss.
- WERNER ELLERING, Sigrid (1992):  
"Sondeo arqueológico en la calle Zurita, números 9 a 15  
(Madrid)";  
*Arqueología, Paleontología y Etnografía*, 3, pp.269-277, Madrid.
- WILSON, Timothy (ed.) (1991):  
"Italian Renaissance pottery";  
Papers written in association with a Colloquium at the British  
Museum, Londres.
- YÁÑEZ SANTIAGO, Gregorio I.; Elena SERRANO HERRERO y Miguel A.  
LÓPEZ MARCOS (1992):

"La Capilla del Obispo",  
Arqueología, Paleontología y Etnografía, 3, pp.278-319, Madrid.

ZAFRA DE LA TORRE, Narciso y Juan Carlos CASTILLO ARMENTEROS  
(1992):

"Excavaciones de urgencias en el Paseo de las Murallas de Baeza  
(Jaén)";  
AAA'88, III, 204-210.

ZAFRA DE LA TORRE, Narciso:

(1993) "Excavaciones arqueológicas en el Cerro del Alcázar  
(Baeza, Jaén) Campaña 1989, Informe previo";  
AAA'89, III, 328-337.

(1996) "Memoria de gestión de las actividades arqueológicas  
en la provincia de Jaén. 1992";  
AAA'92. I, 39-42.

ZAFRA DE LA TORRE, Narciso y C. PEREZ BAREAS:

(1994) "Excavaciones arqueológicas en el cerro del Alcázar de  
Baeza. Campaña de 1990. Informe preliminar";  
AAA'90, III, 294-303.

(1995) "Excavaciones arqueológicas en el Cerro del  
Alcázar. Campaña de 1991";  
AAA'91. III, pp.248-250.

ZAFRA SÁNCHEZ, J. y M<sup>a</sup>. C. PÉREZ MARTÍNEZ (1996):

"Intervención arqueológica de urgencia en el solar nº2 de la  
Plaza San Agustín. Jaén";  
AAA'92. III, 387-391.

ZOZAYA STABEL-HANSEL, Juan:

(1969) "El comercio de al-Andalus con el Oriente: nuevos  
datos";  
Bol. Soc. Española de Orientalistas, V, pp.191-204.

(1980) "Aperçu général sur la céramique espagnole".  
En *La Céramique médiévale en Méditerranée Occidentale*,  
C.N.R.S.

(1994) "Importaciones casuales en Al-Andalus: las vías de  
comercio";  
IV CAME, tomo I, 1993, 119-138.

(1995) "El comercio en Al-Andalus";

En *Al-Andalus y el Mediterráneo*, Barcelona, pp.99-104.

ZOZAYA, Juan; FERNÁNDEZ-MIRANDA, M. y A. MOURE (1972):  
"El yacimiento medieval de Almallutx (Escorca, Baleares)";  
*Noticiario Arqueológico Hispánico*, Arqueología 1, pp.199-221.

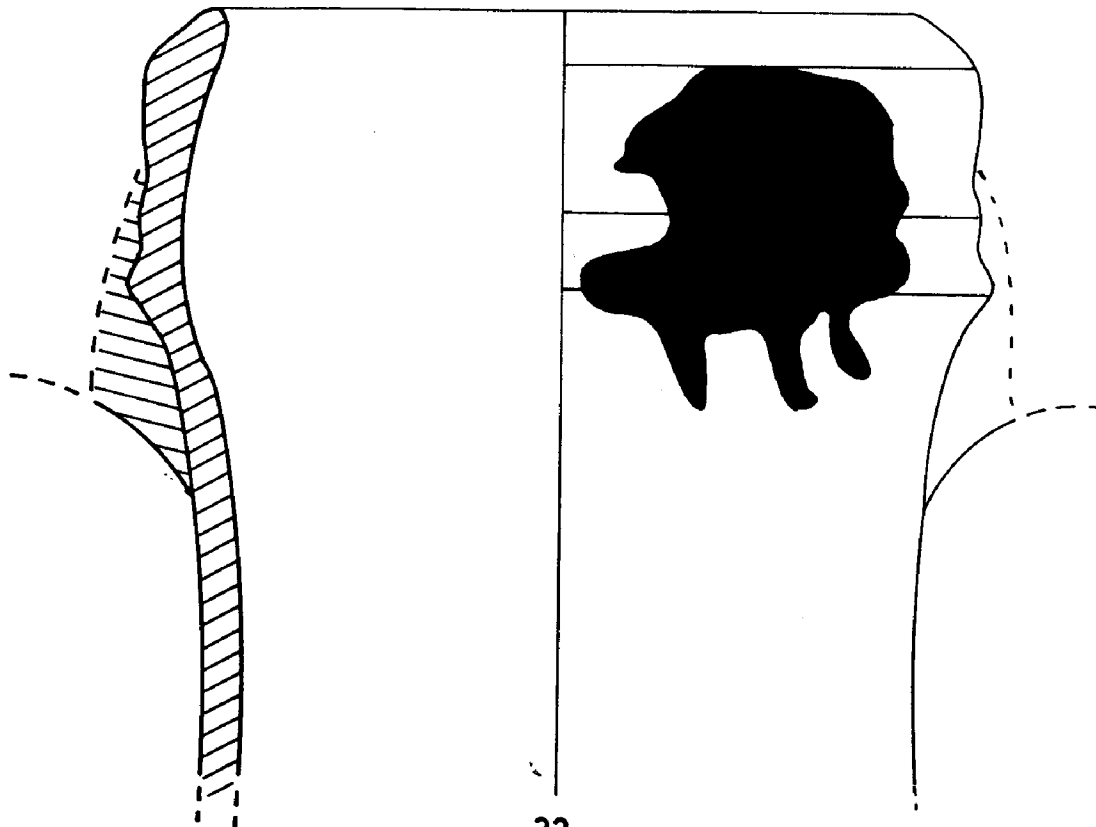

32

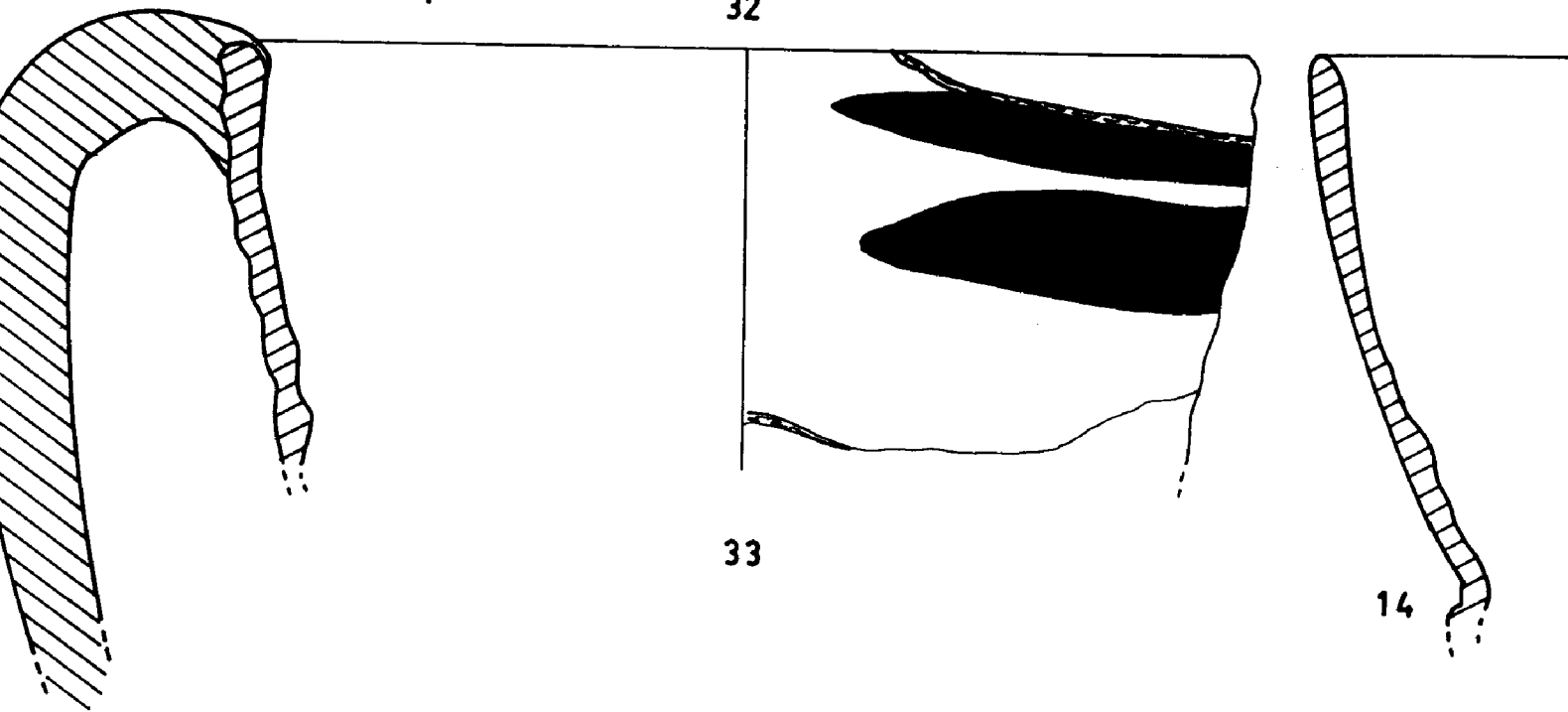

33

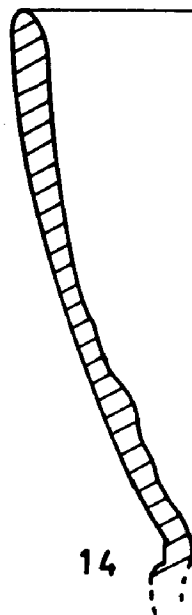

14

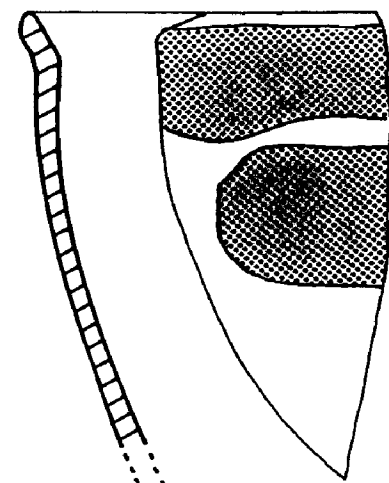

23

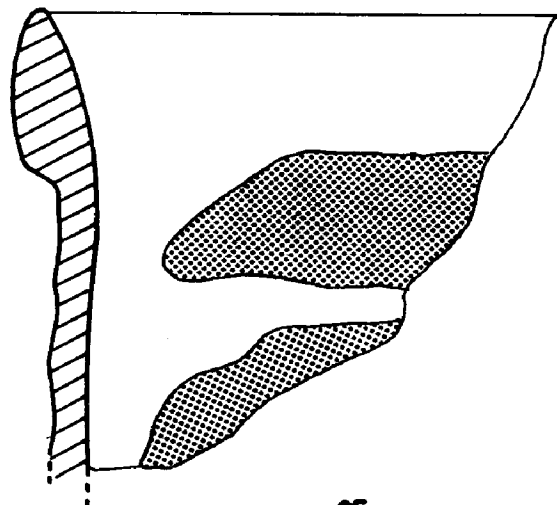

25

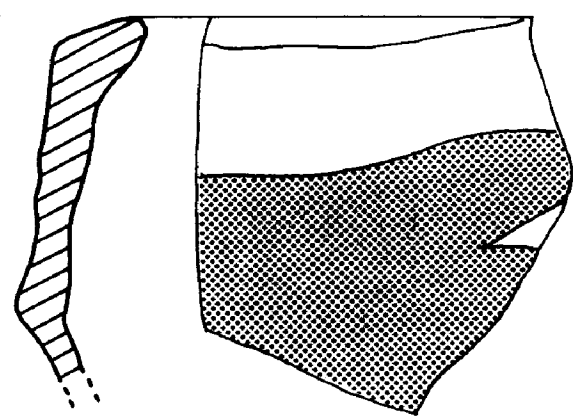

24

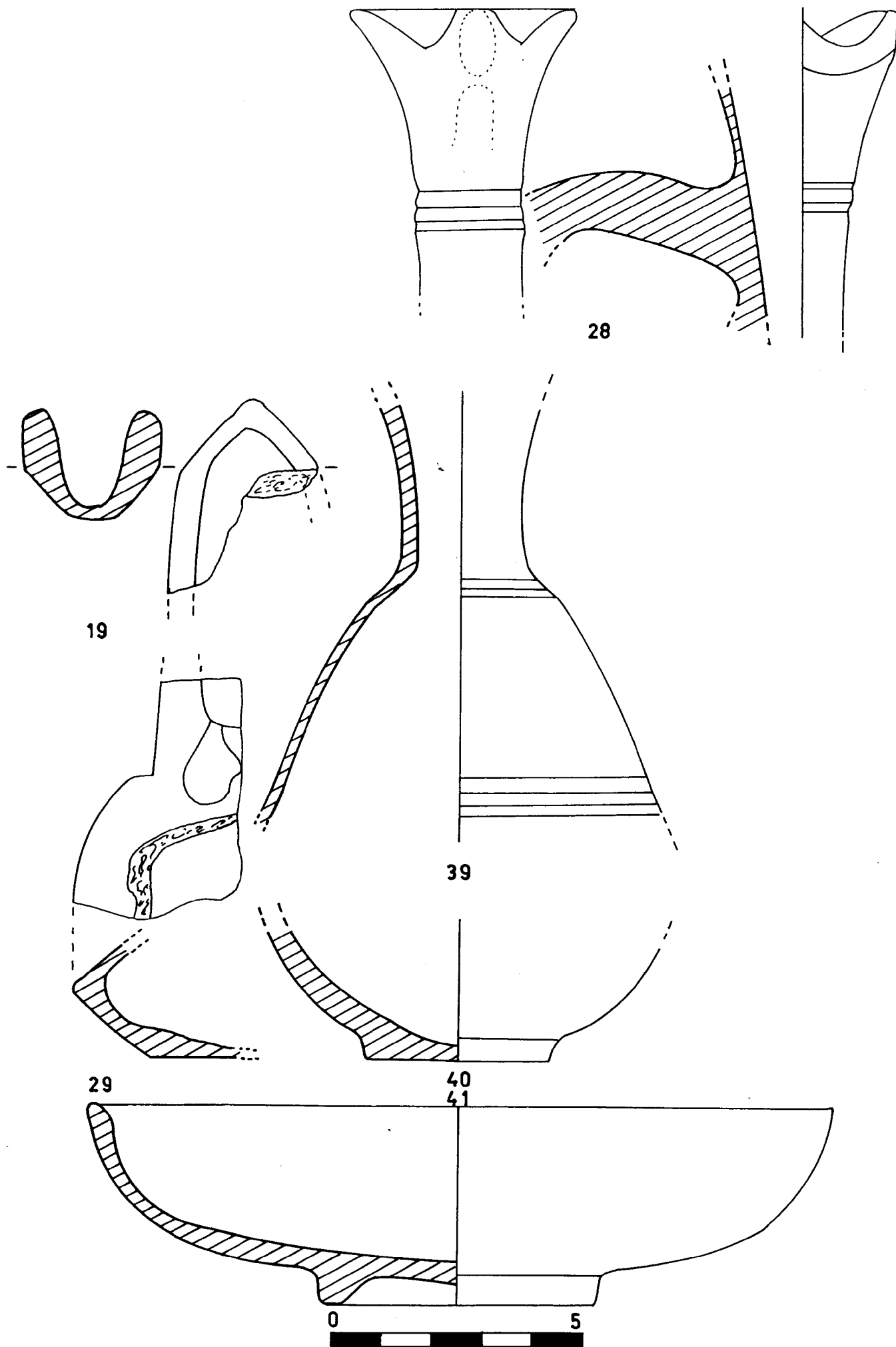

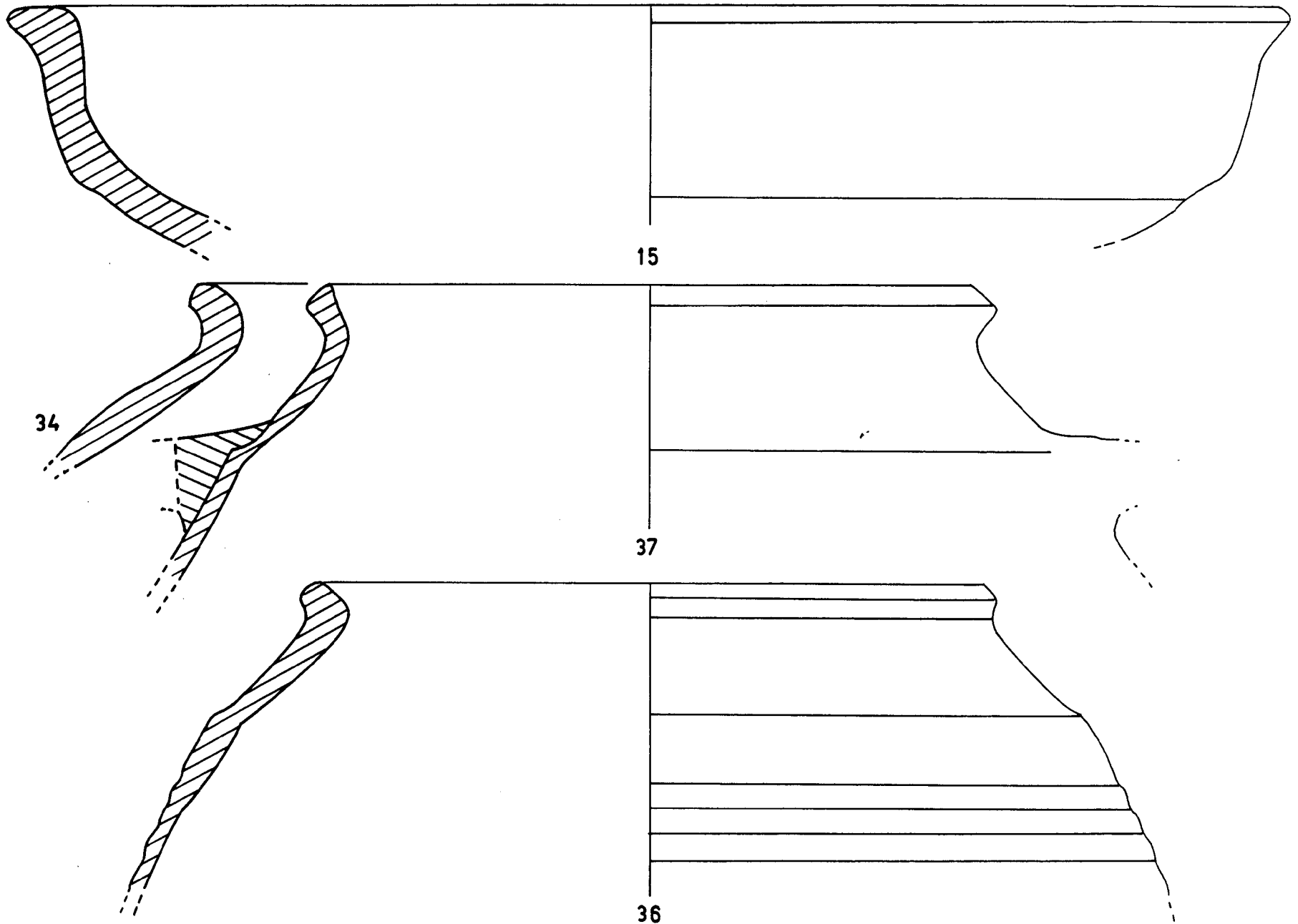

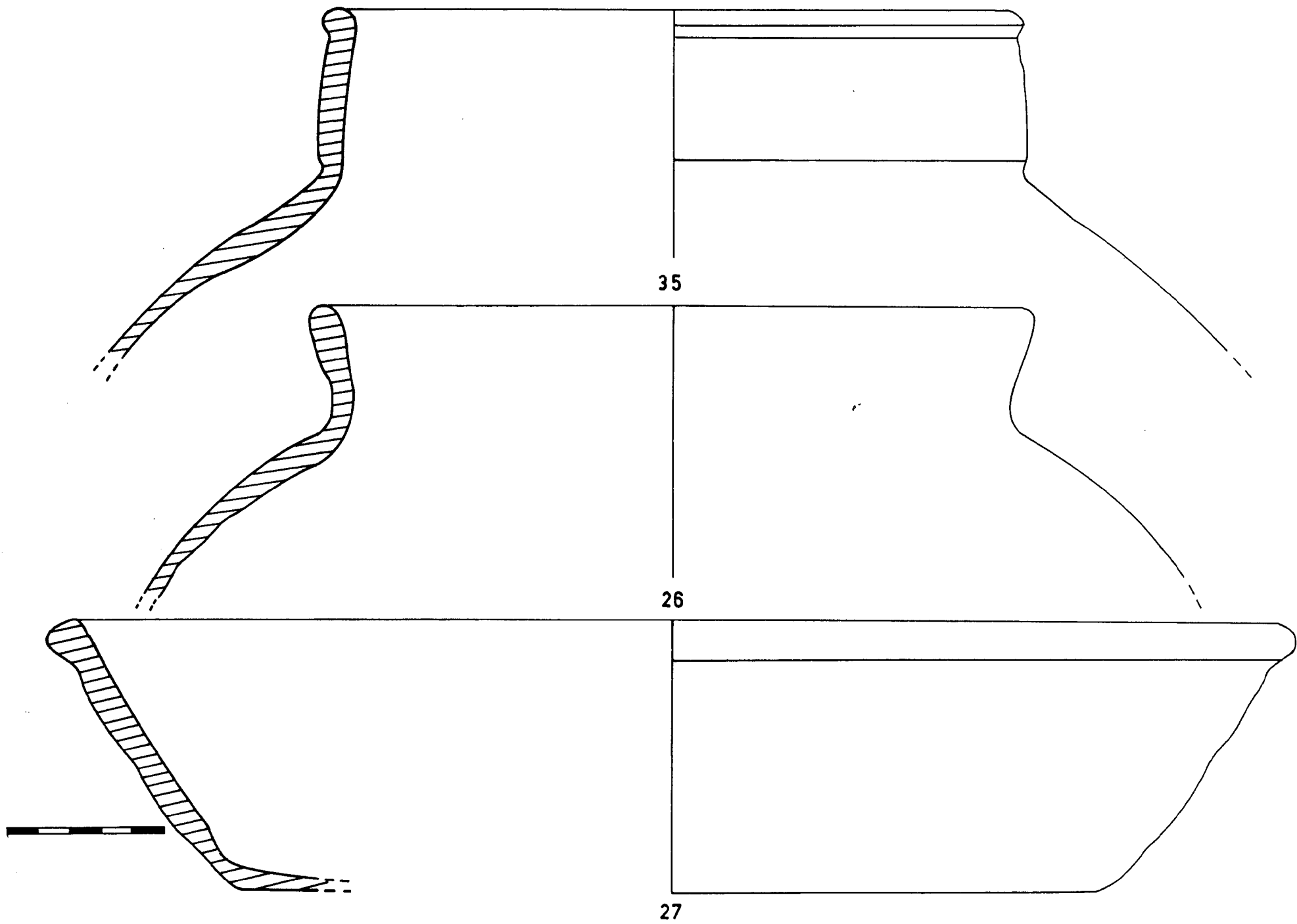

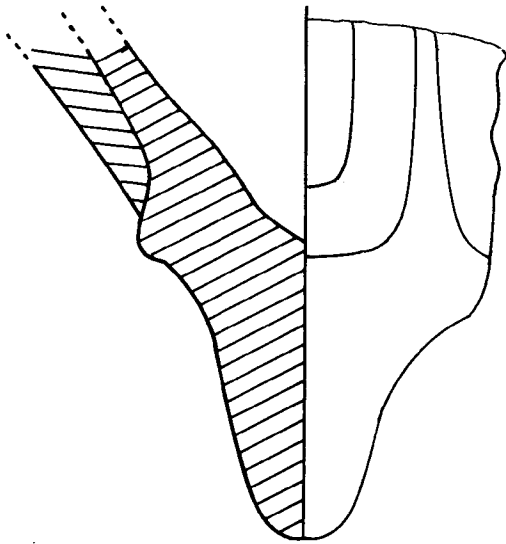

13

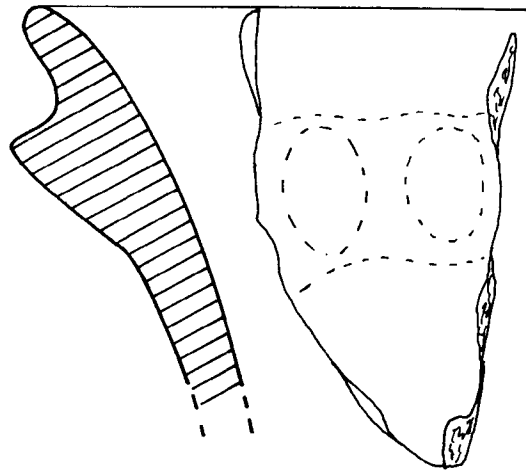

17

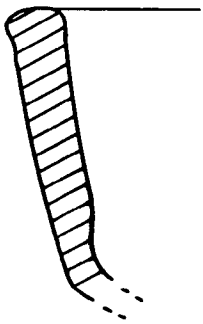

21

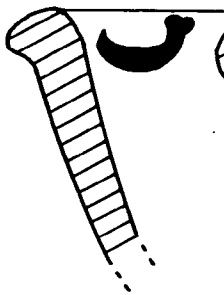

30



44

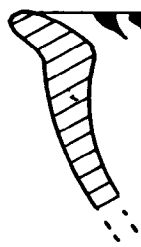

31

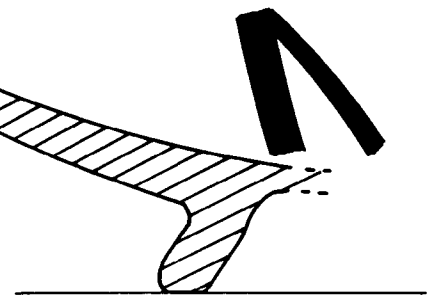

42

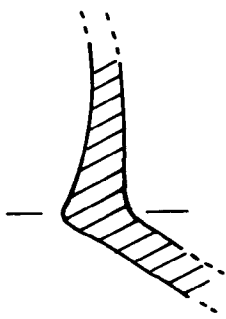

22

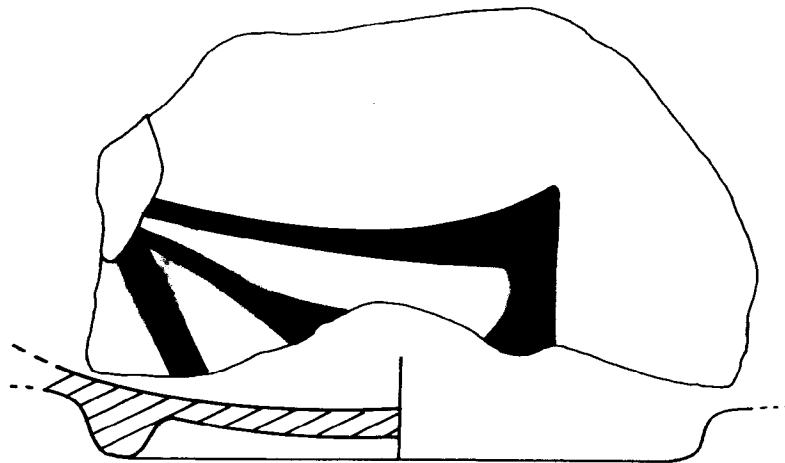

20

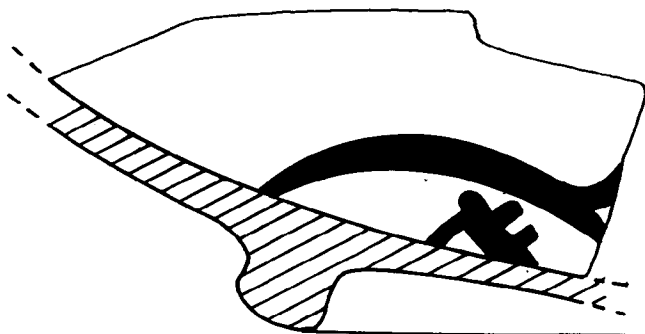

43



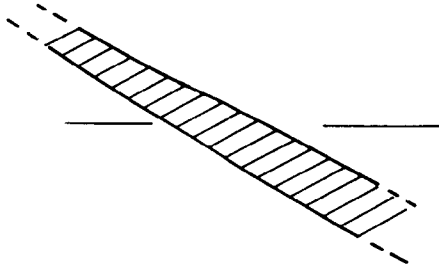

38

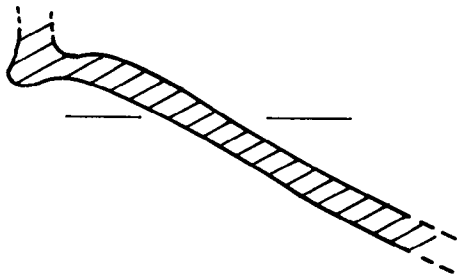
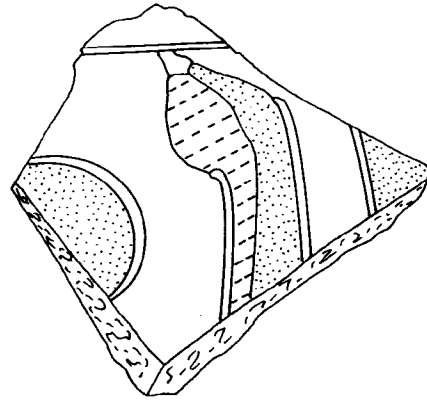

18

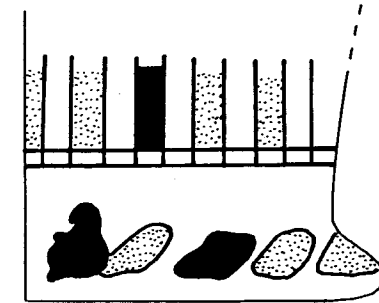
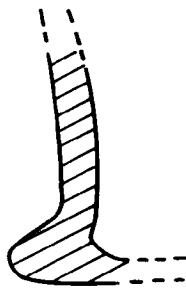
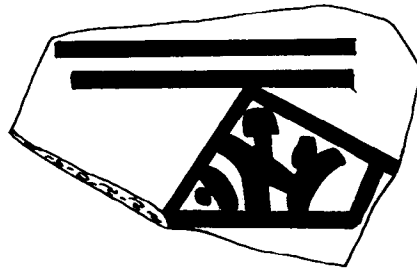

16

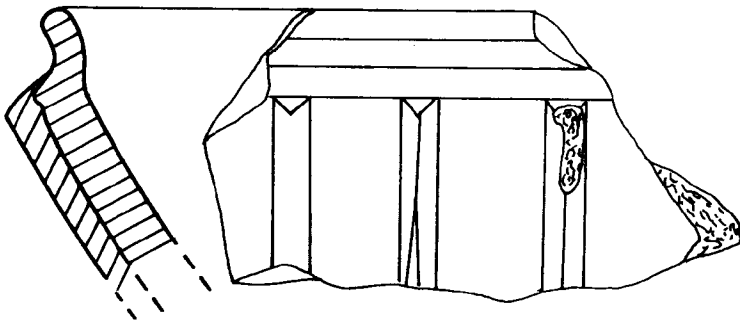

46

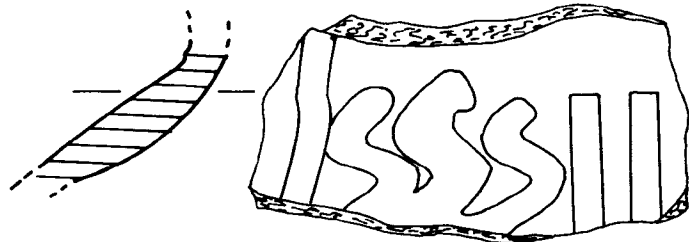

45



1

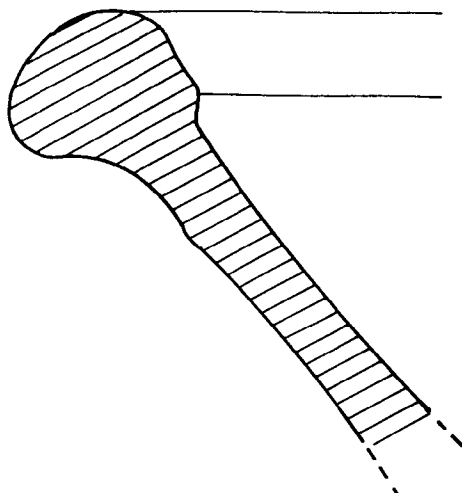

2

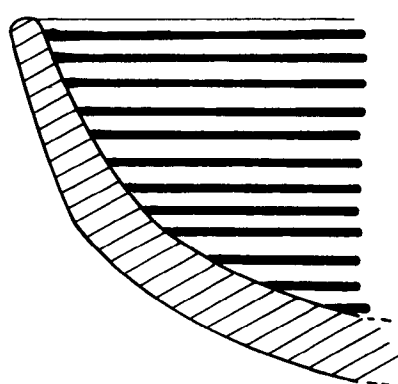

8

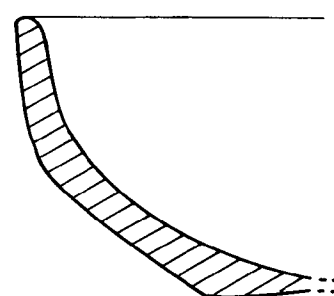

6

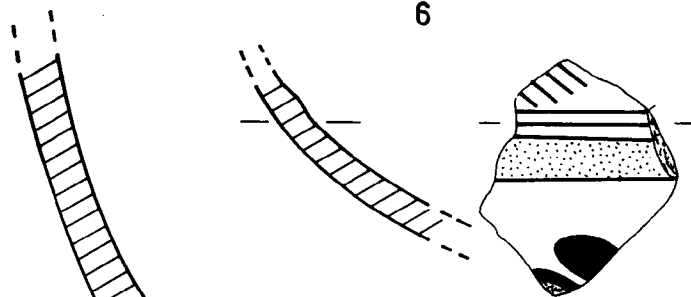

11

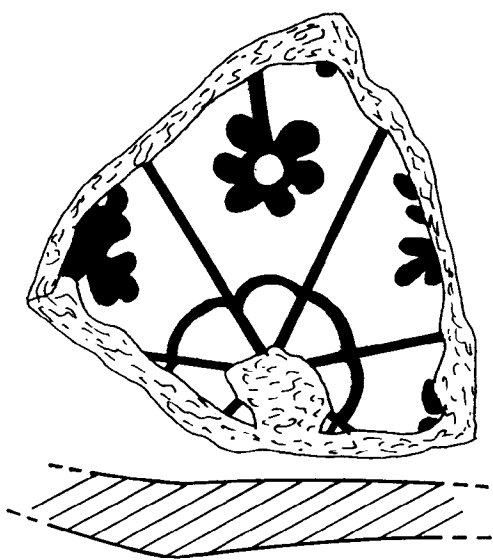

3

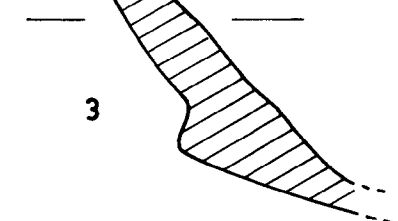

12

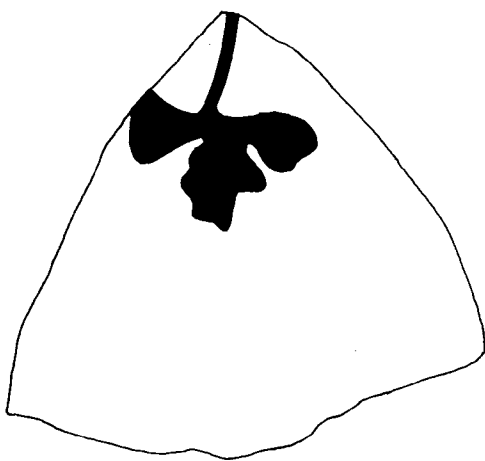
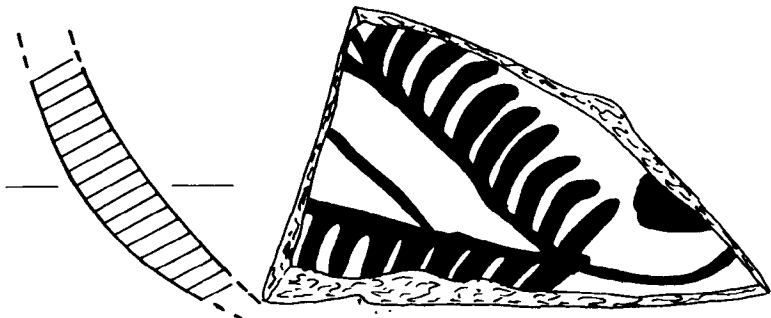

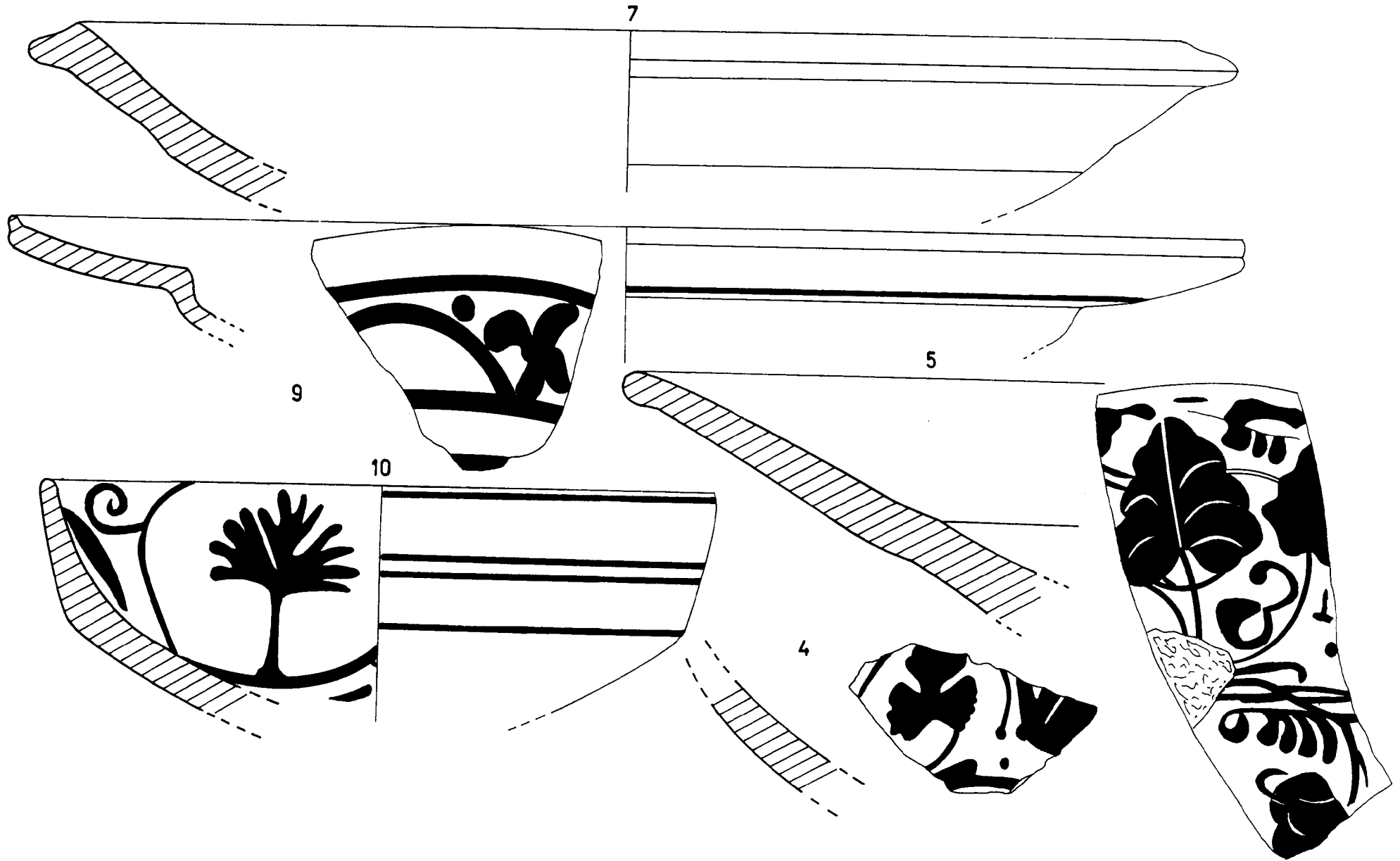

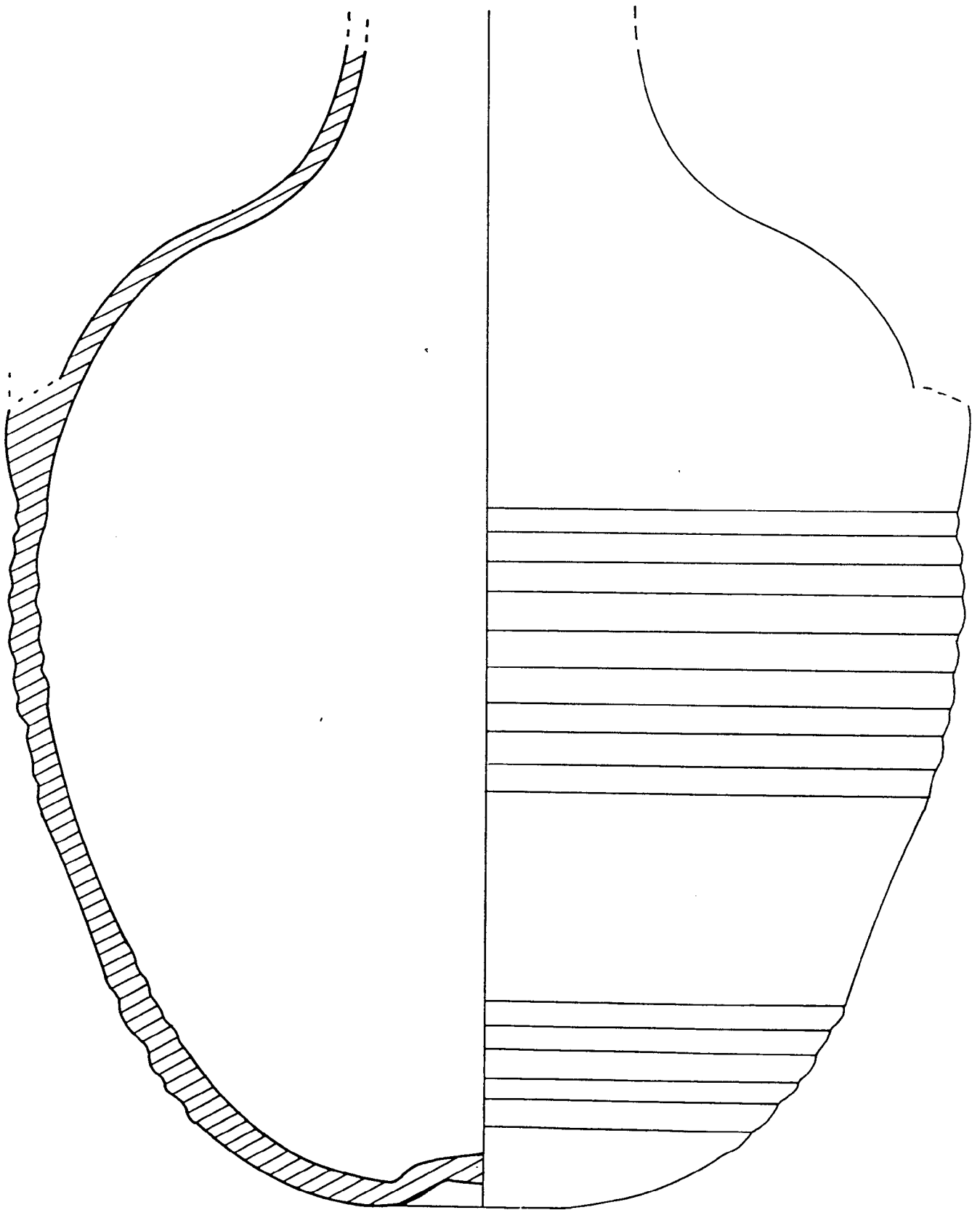

47

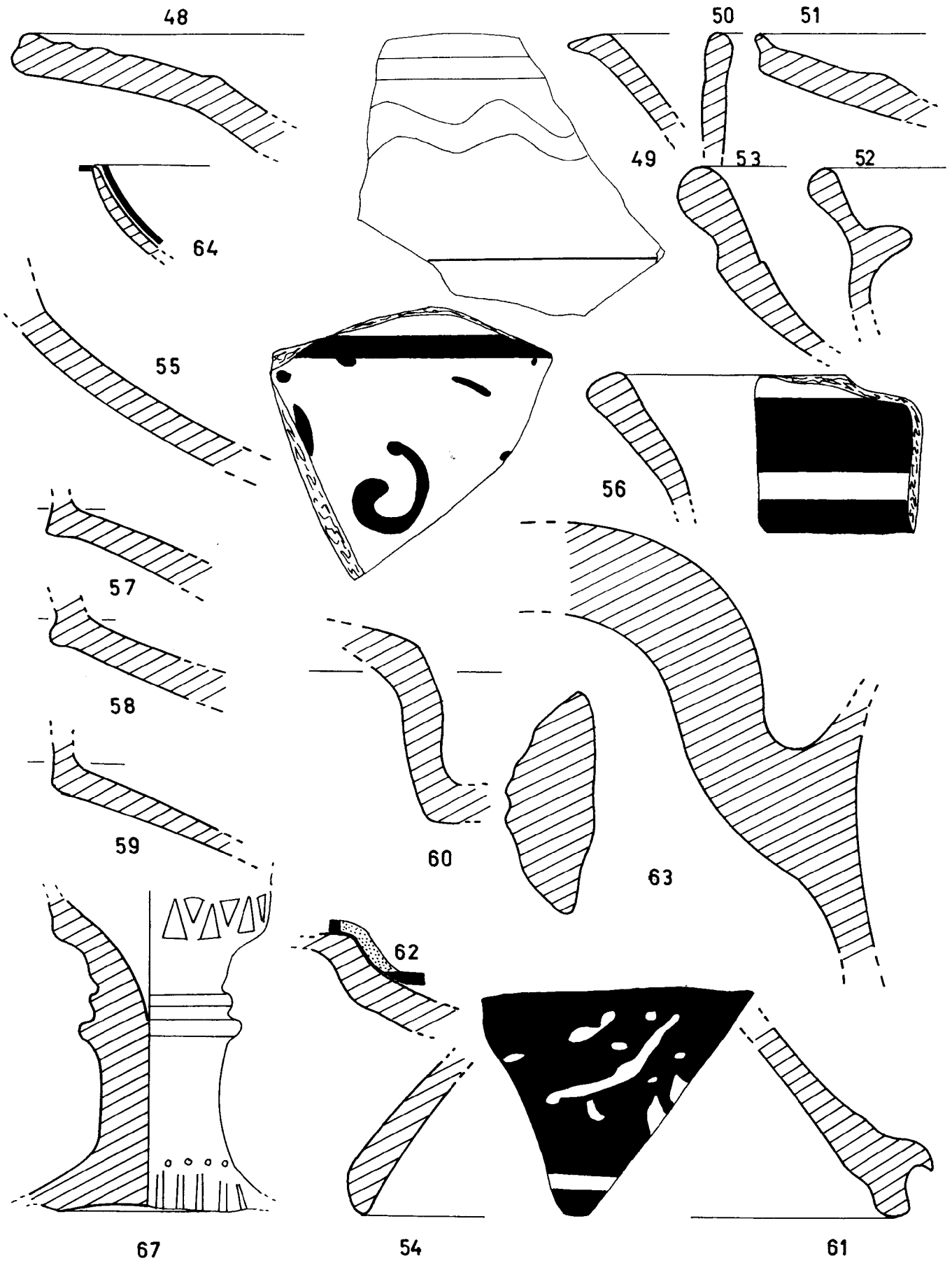

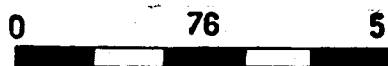
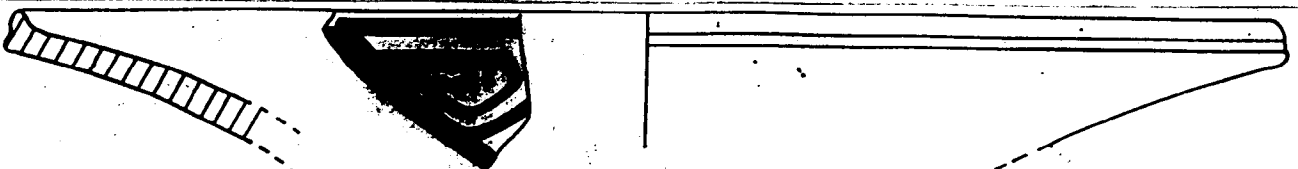
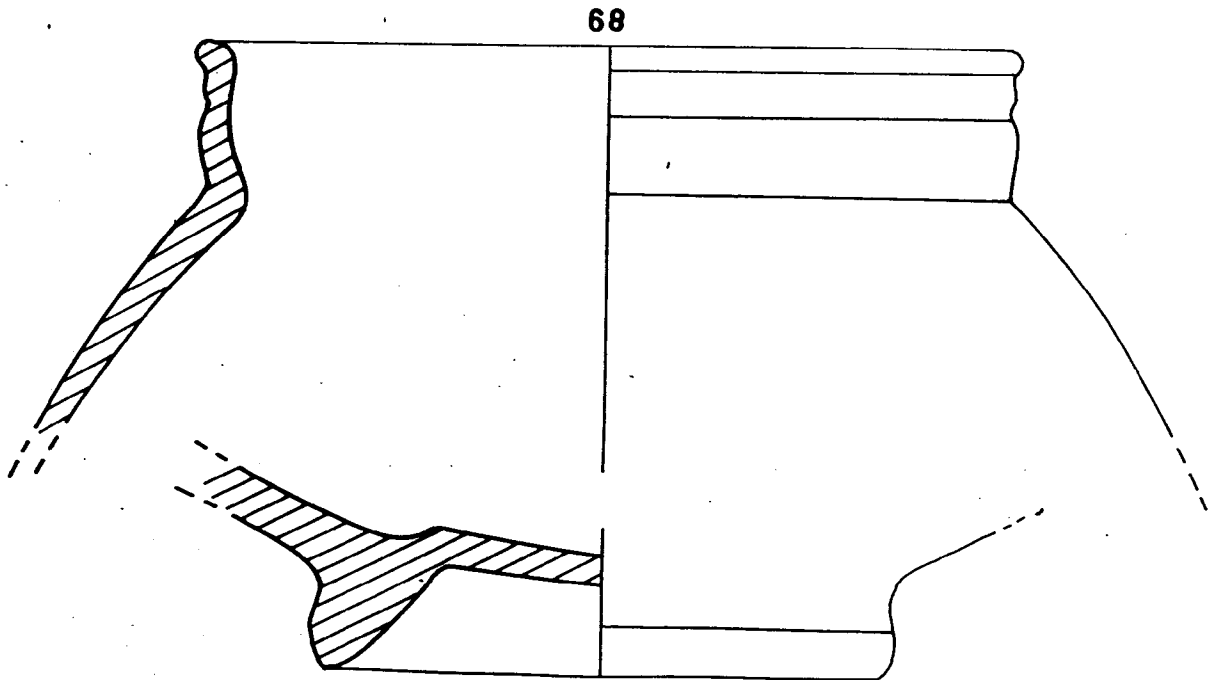
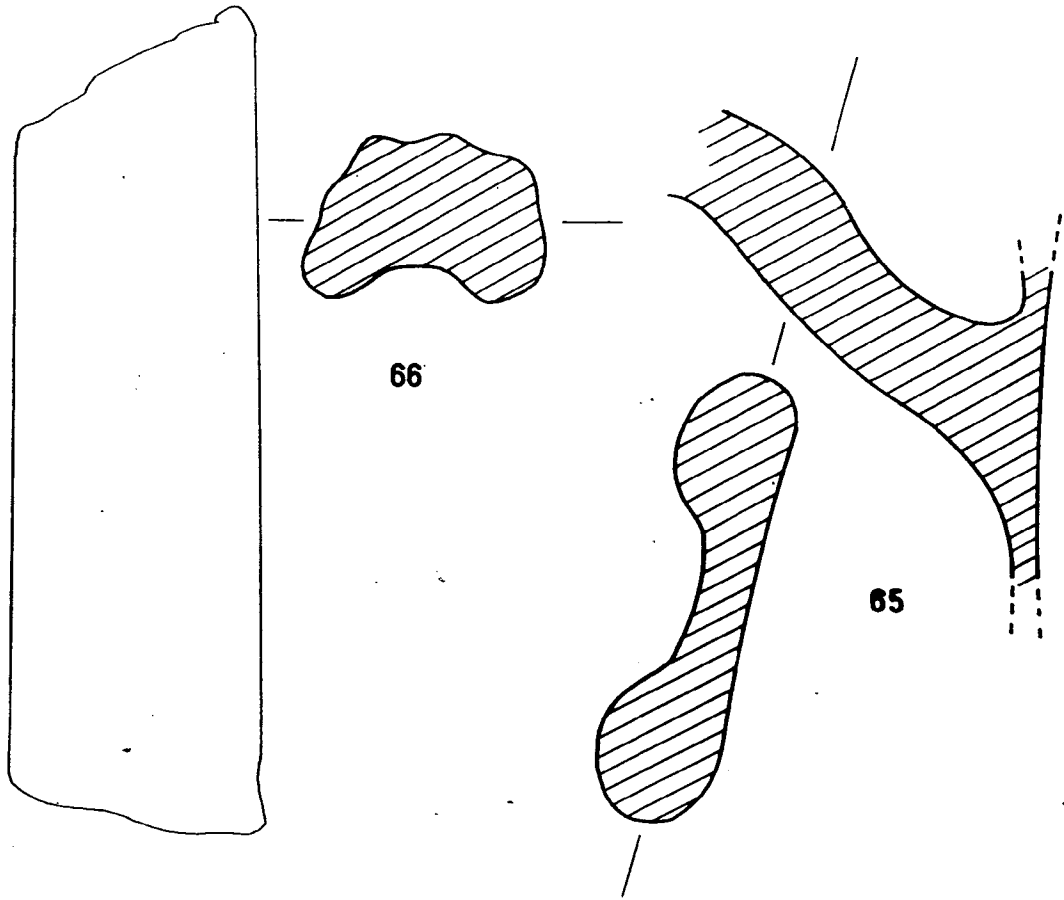

71

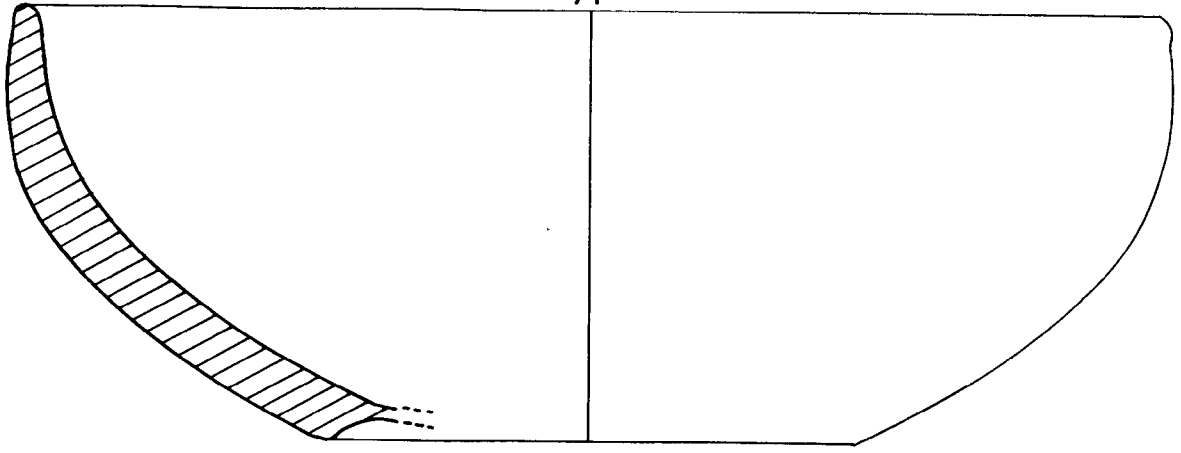

70

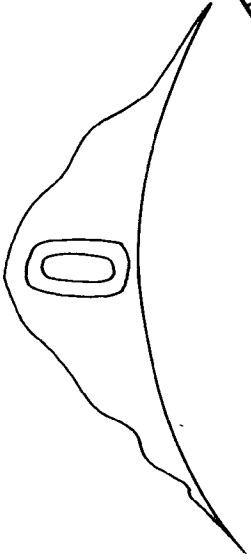
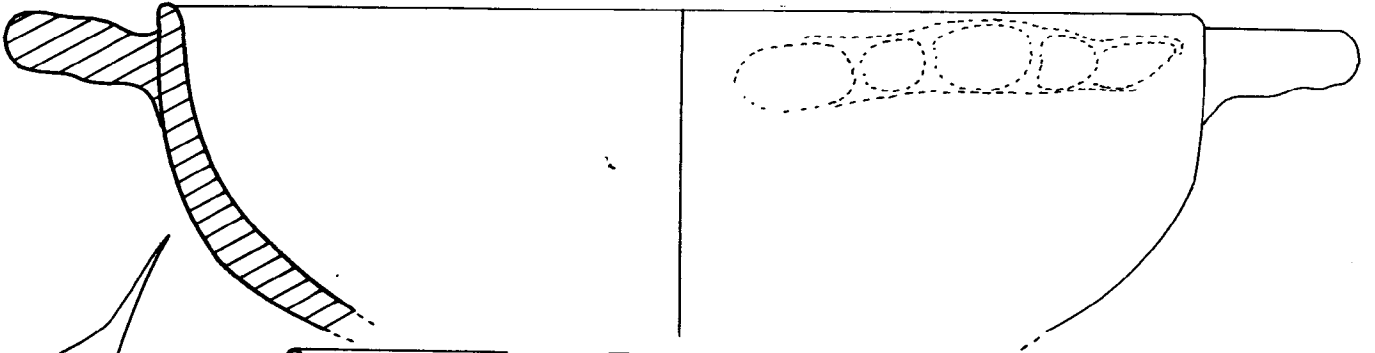

73

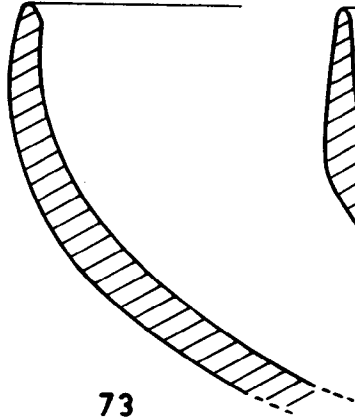

72

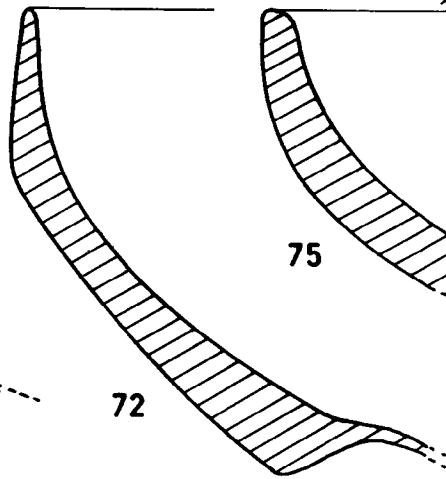

75

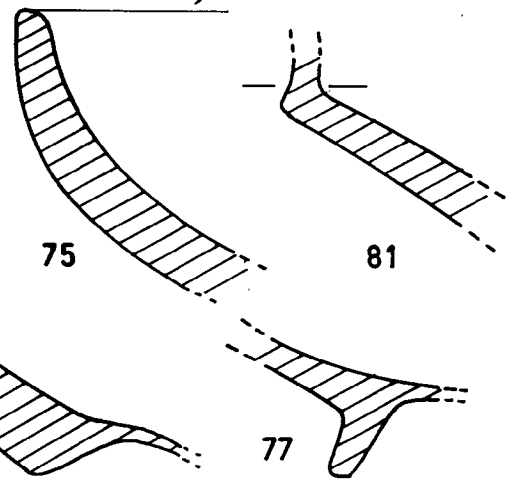

81

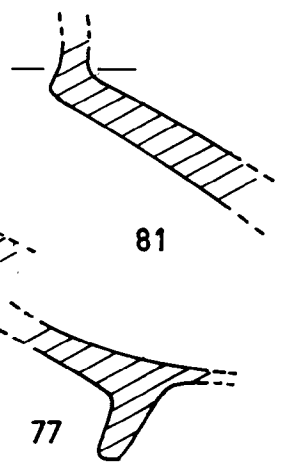

77

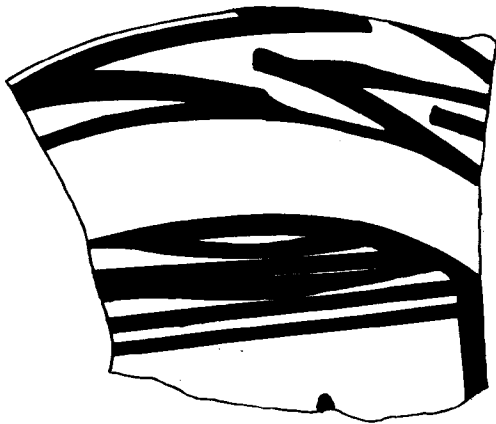

69

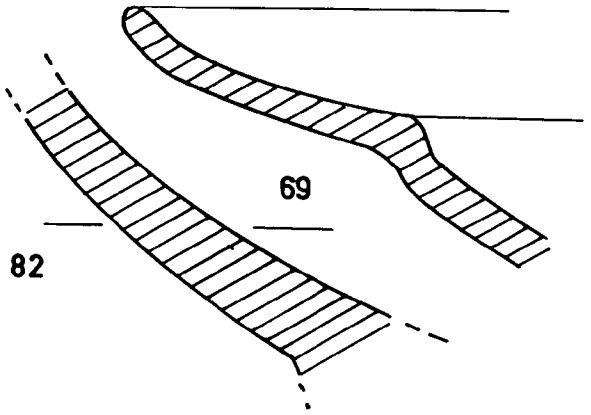

82



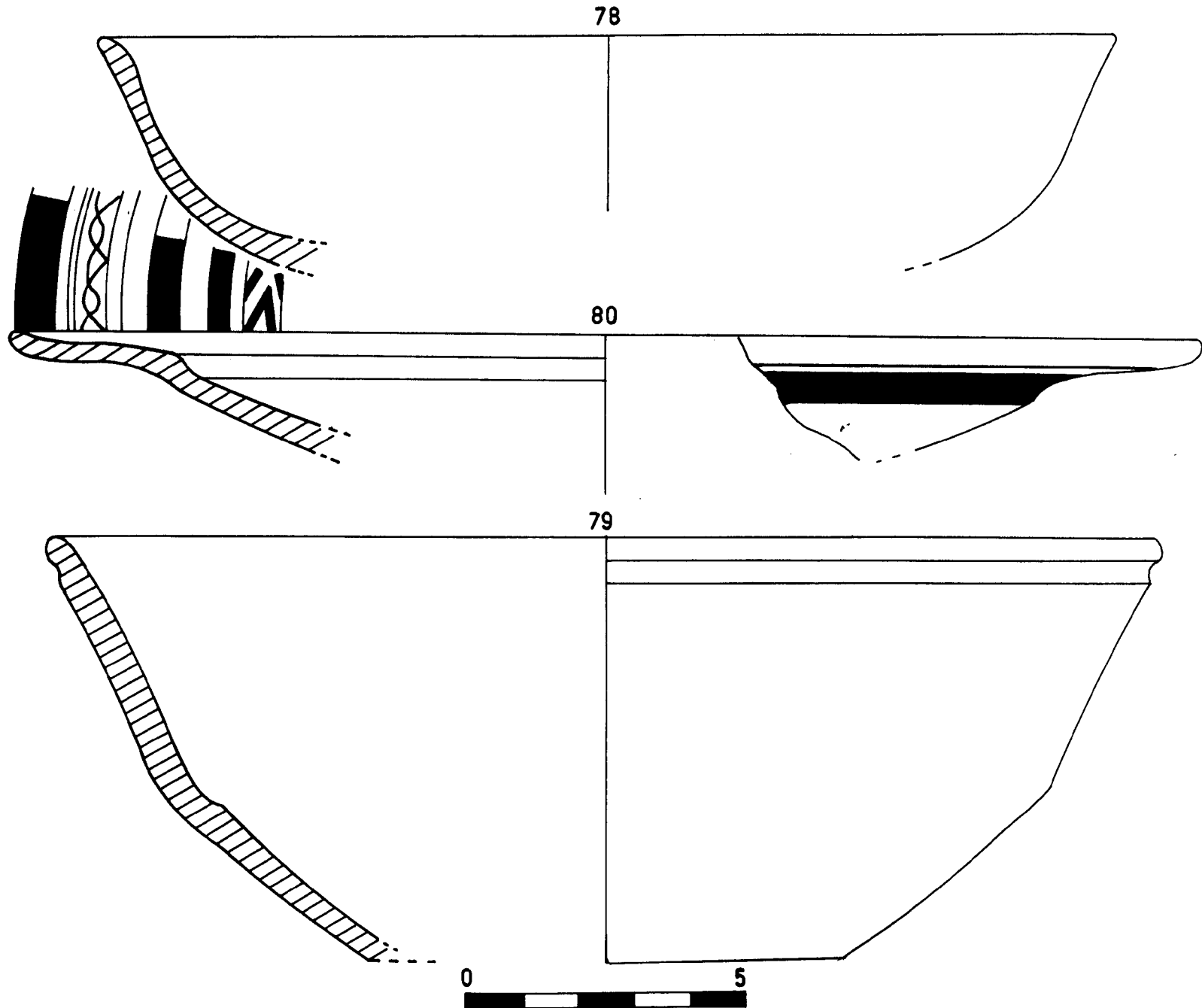

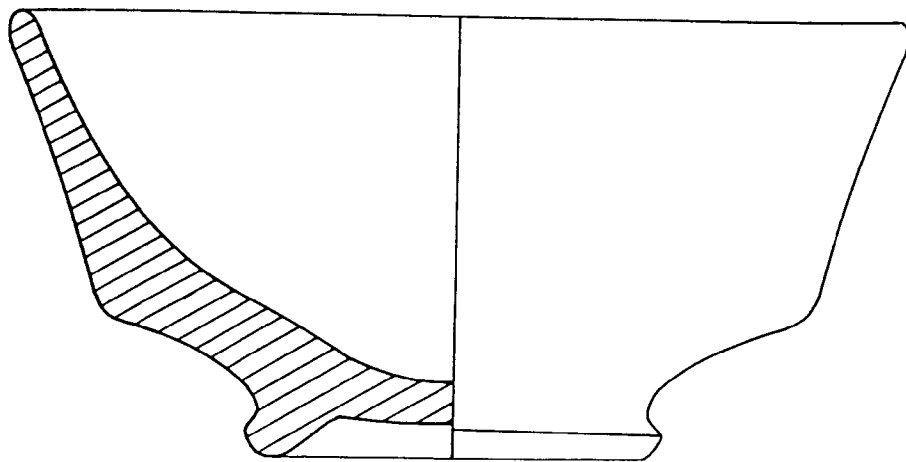

92

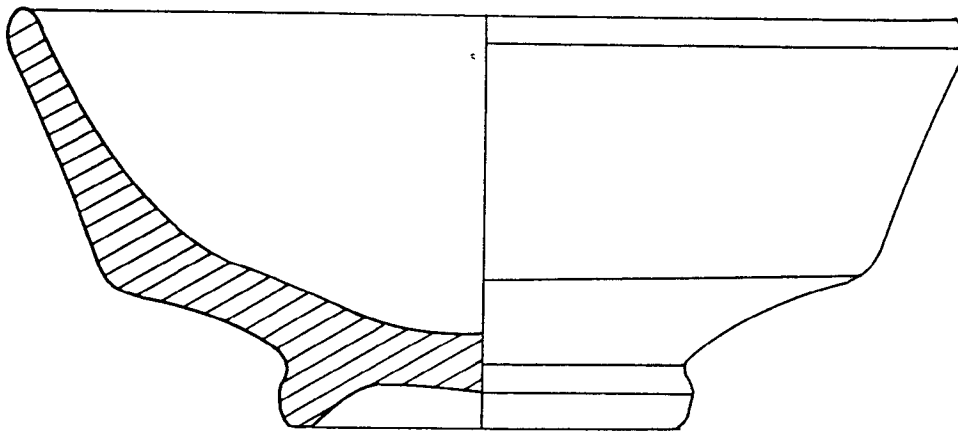

91

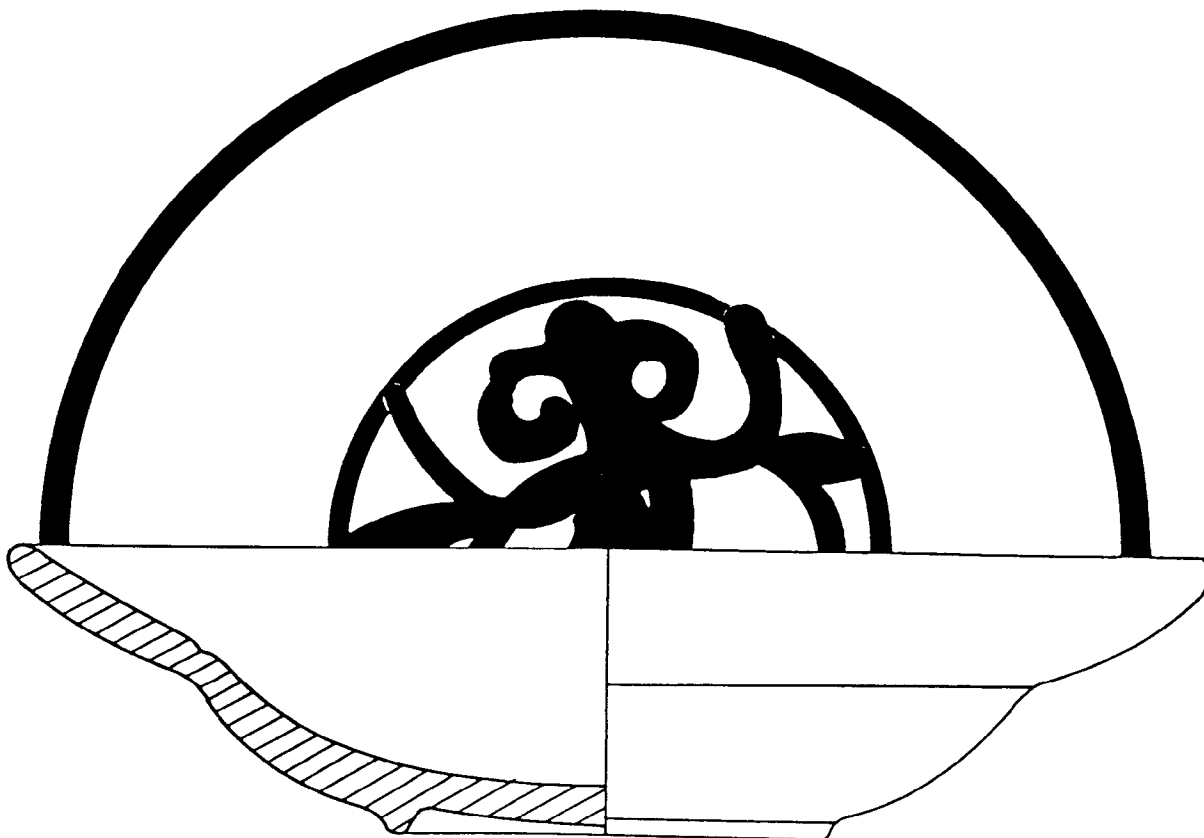

88

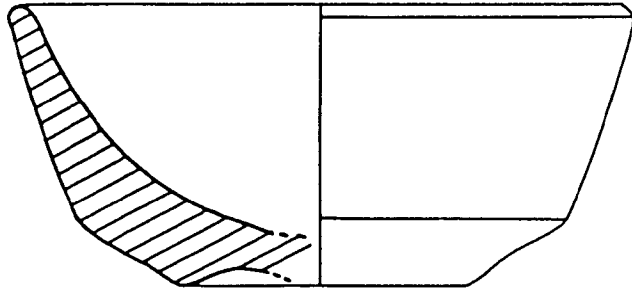

94

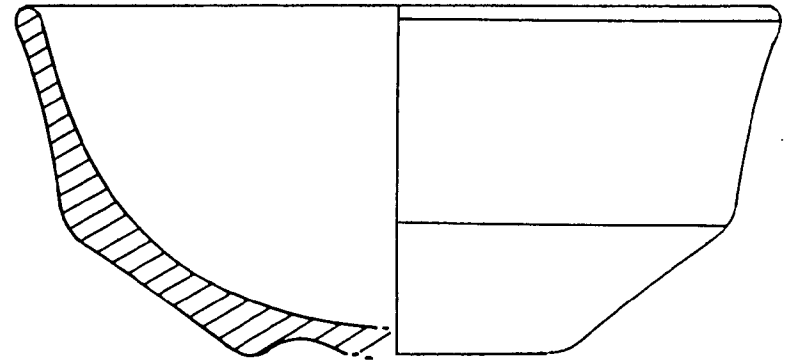

93

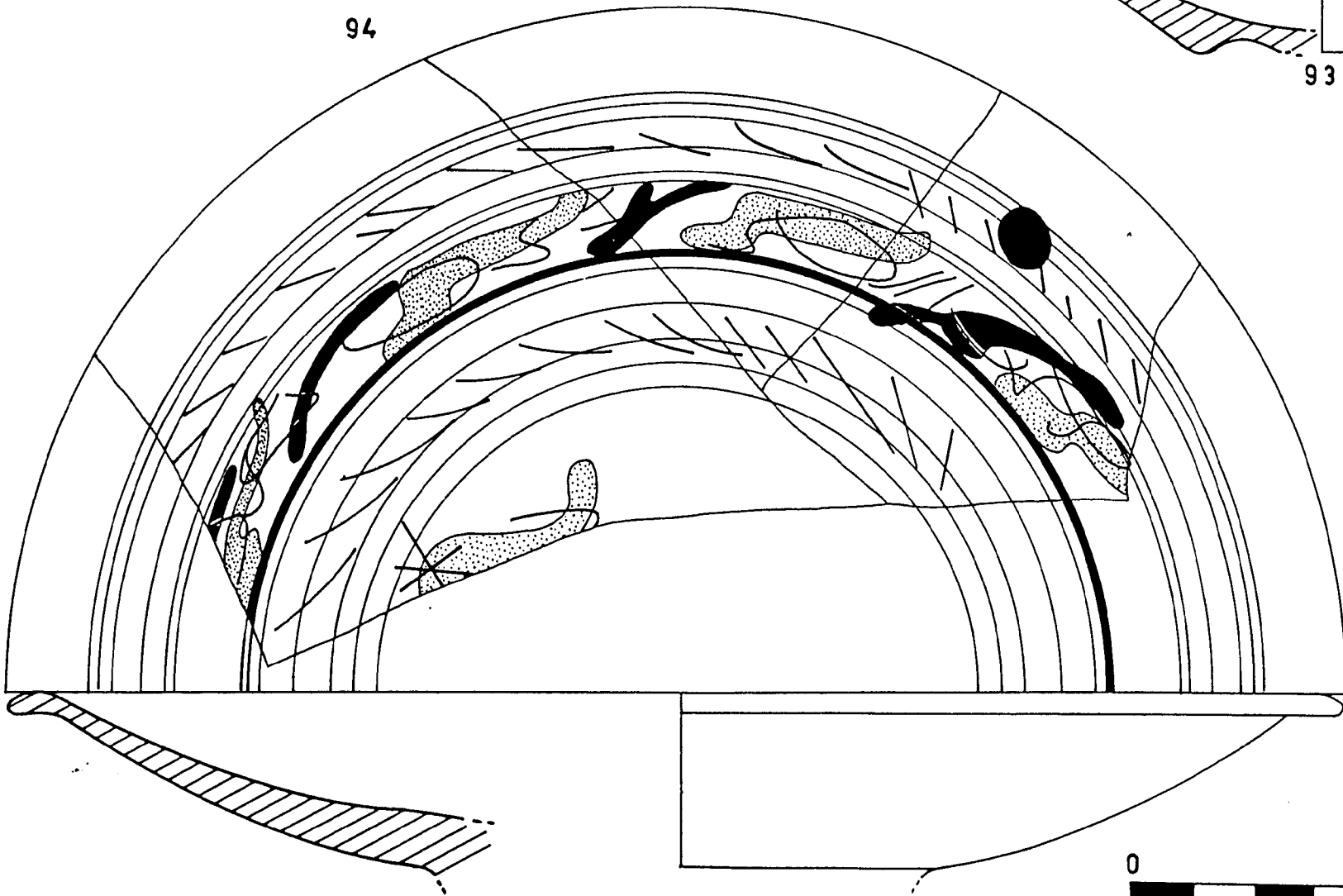

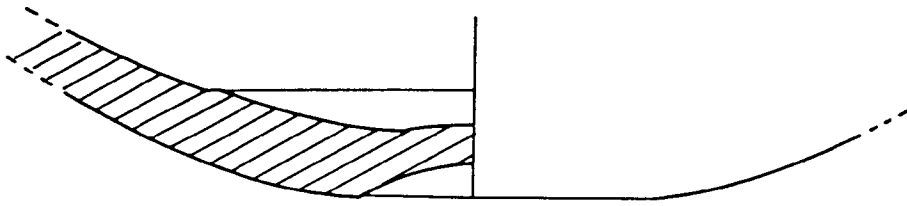

98

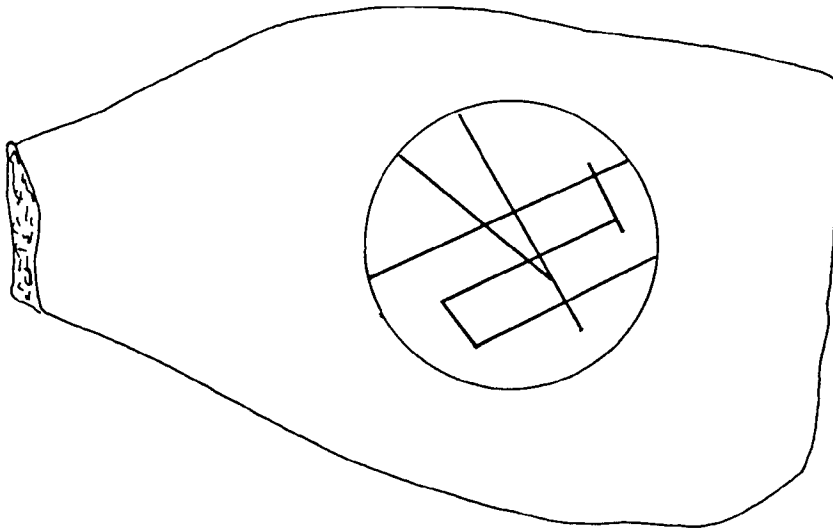

90

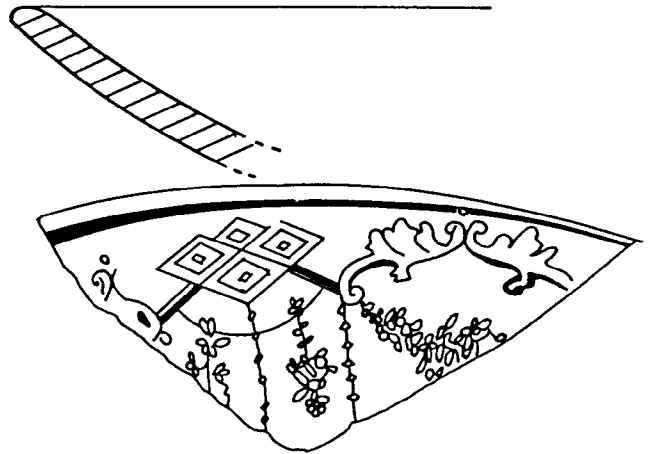

83

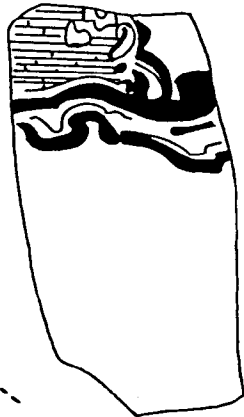
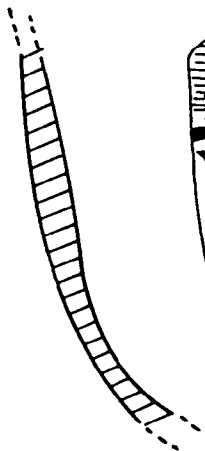
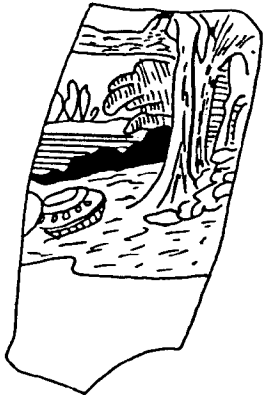

89

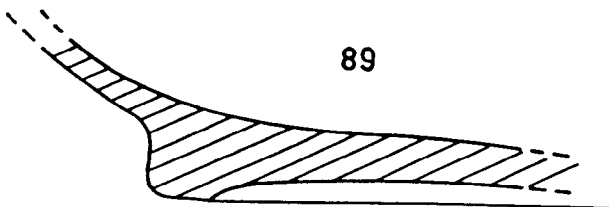

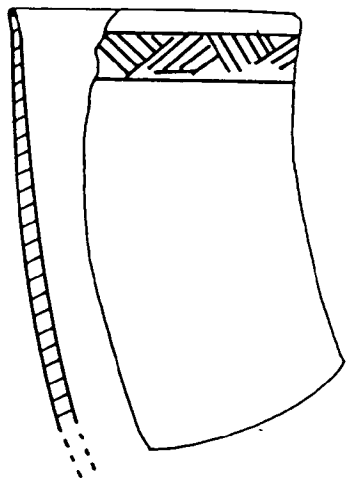

85

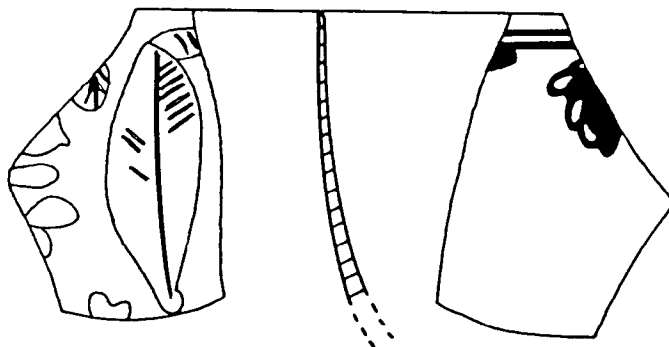

86

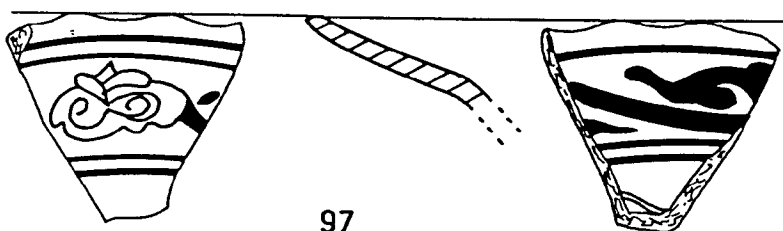

97

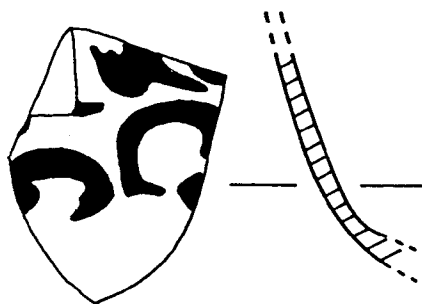

84

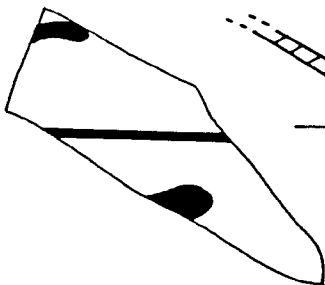

96

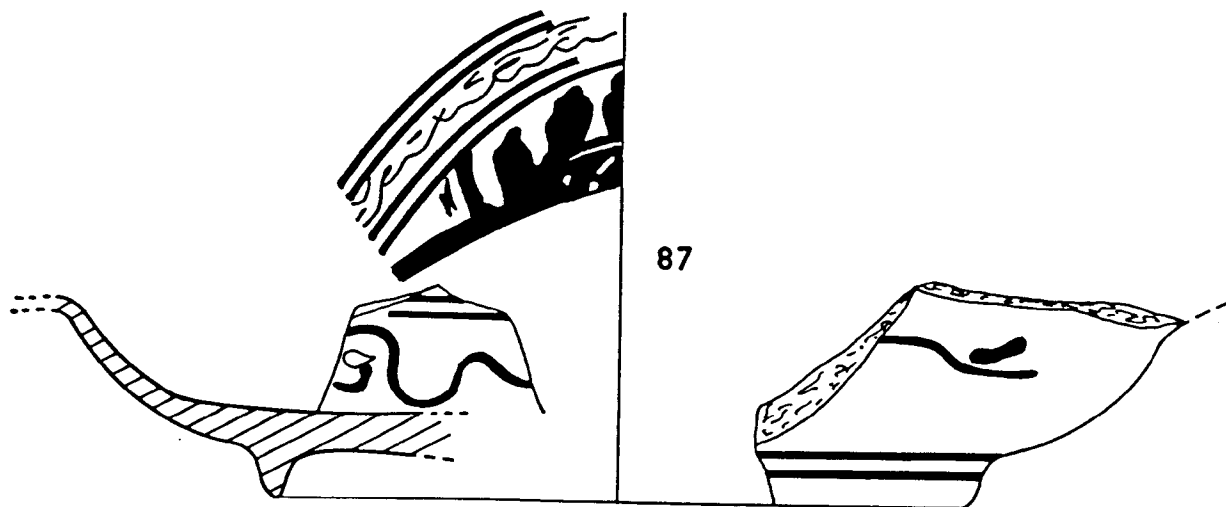

87



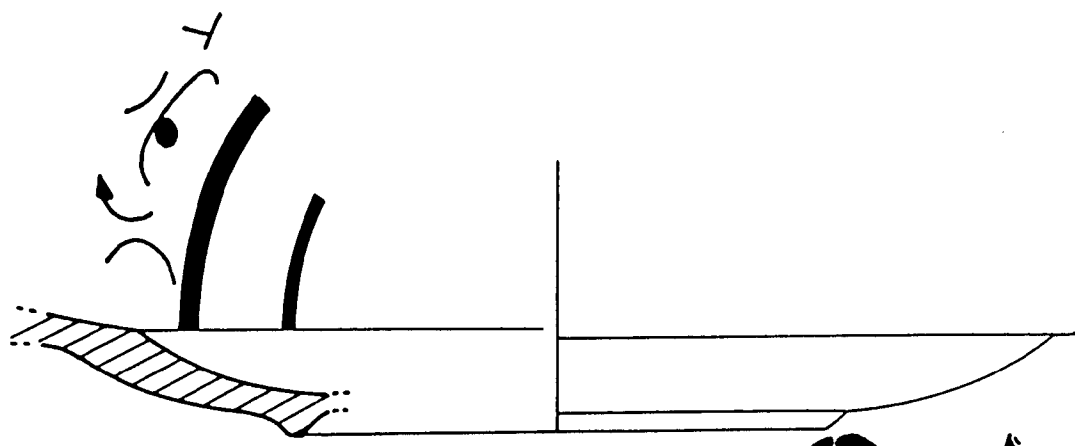

100

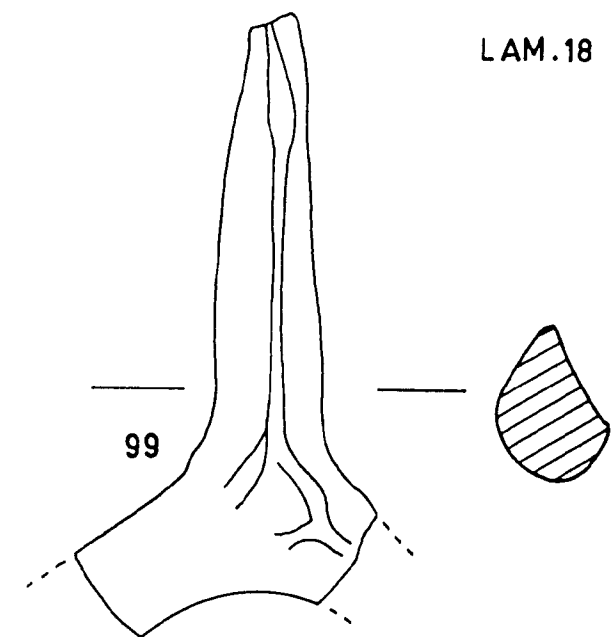

99

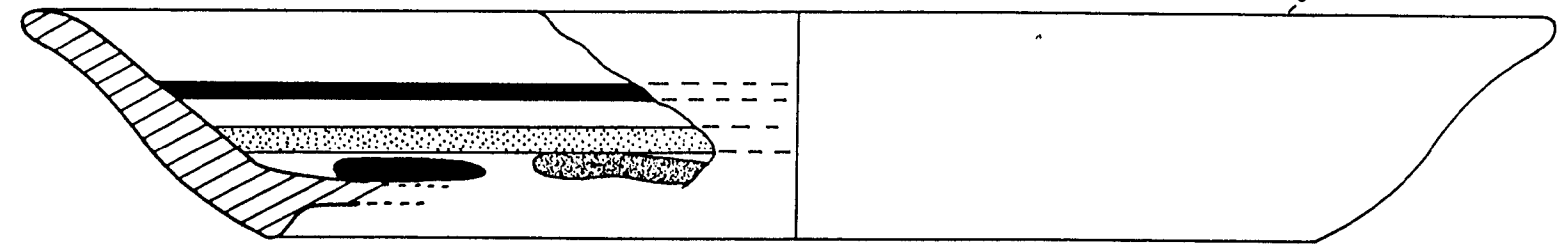
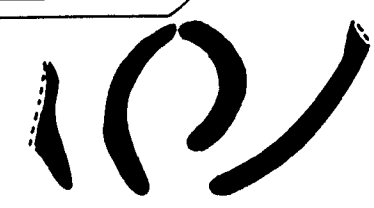

101

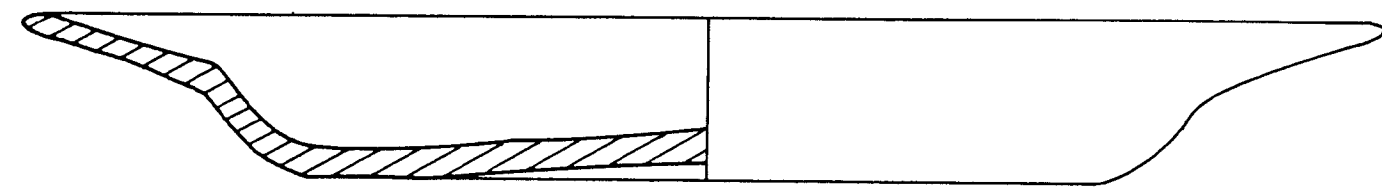

102

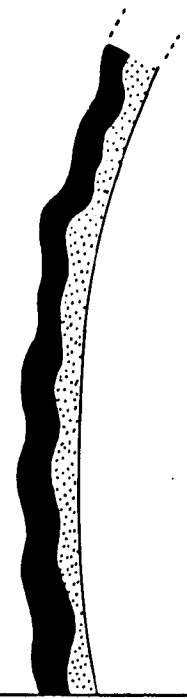

103

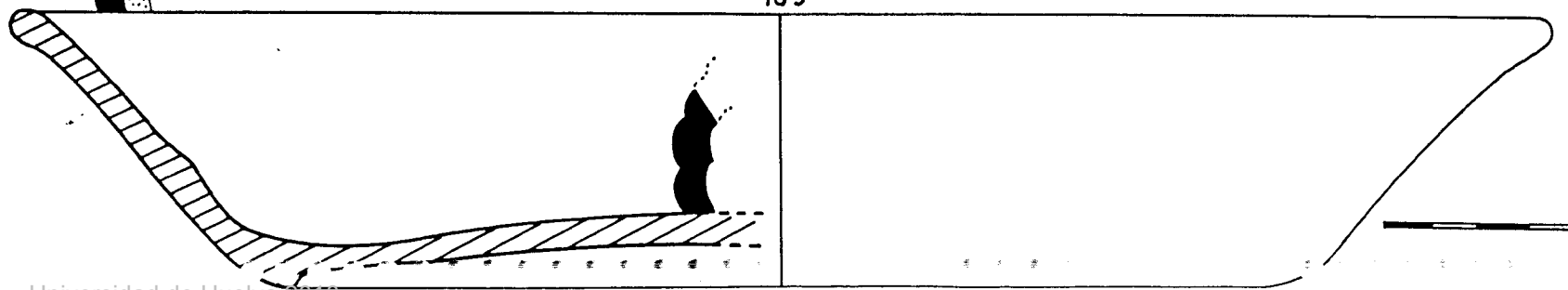

104

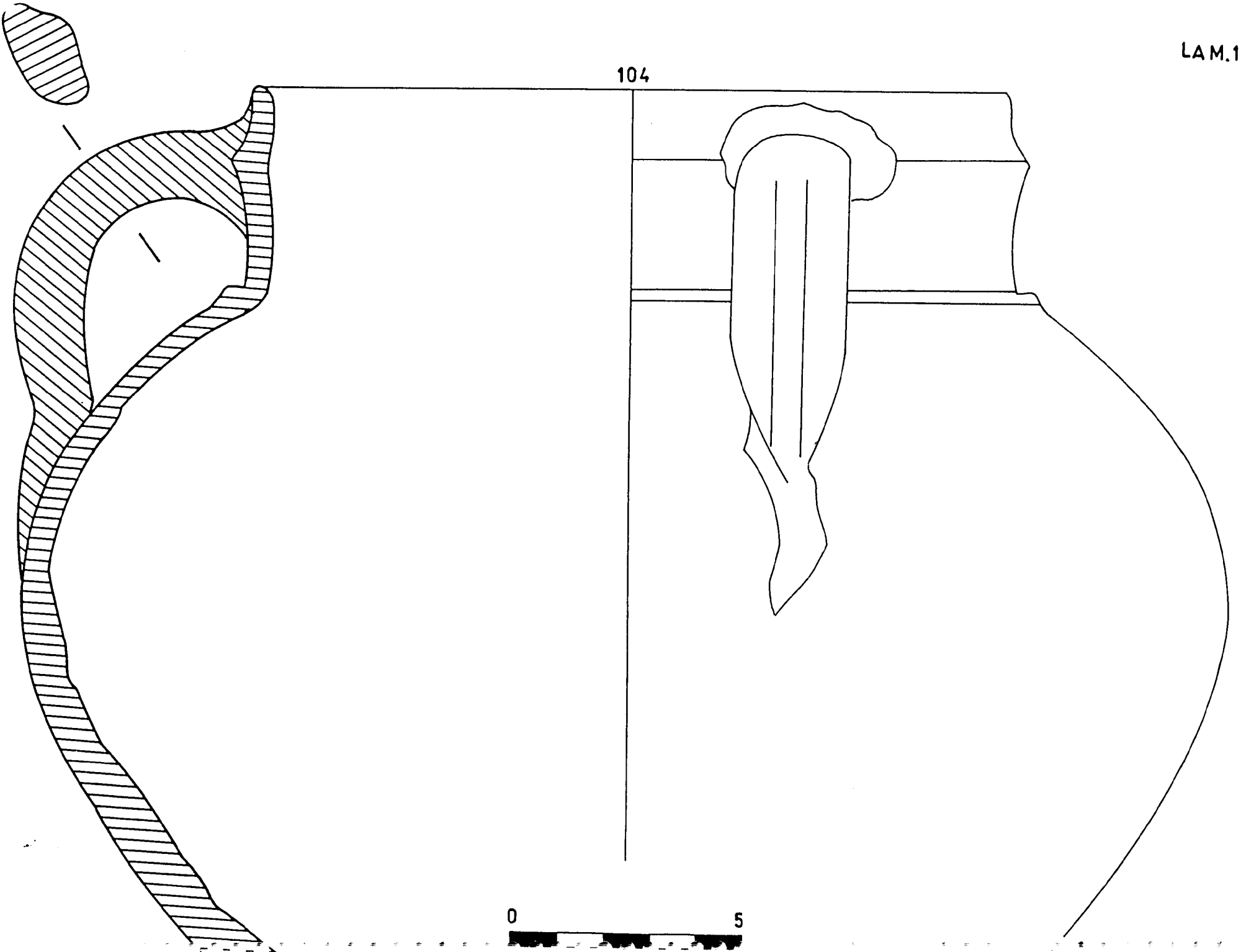

105

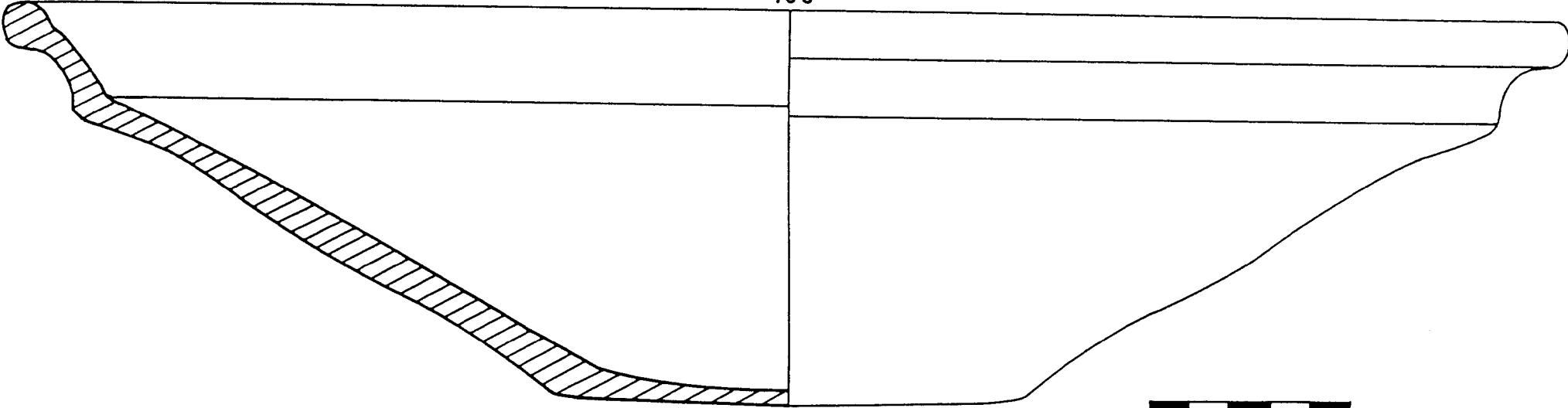

106

107

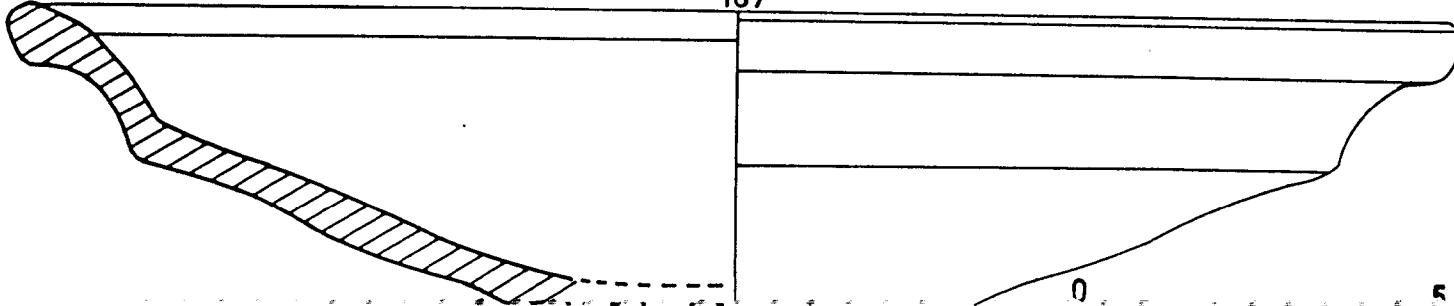
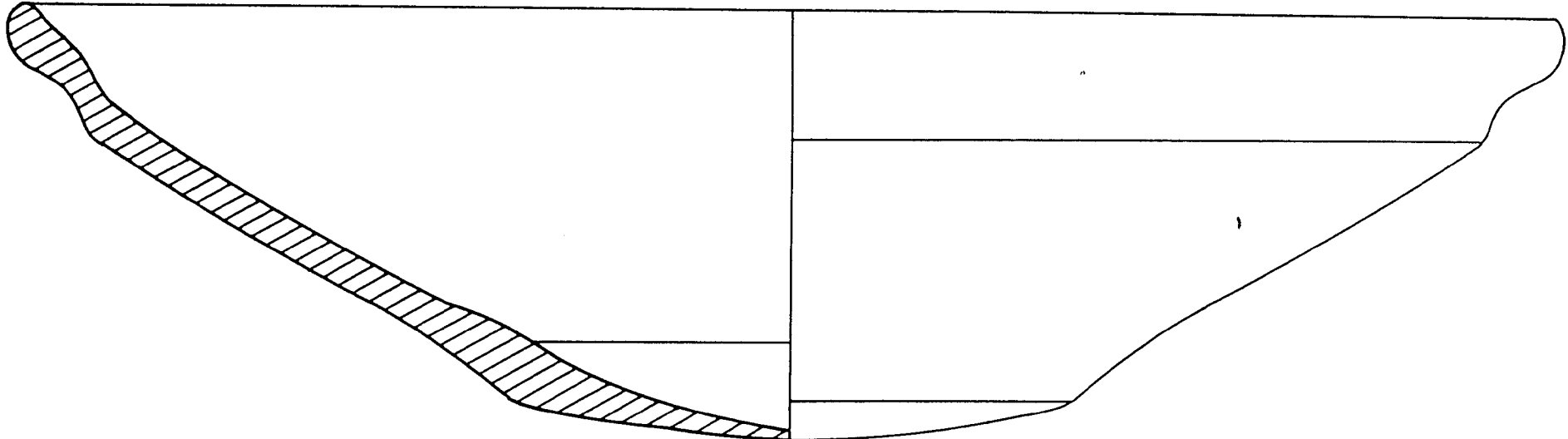

108

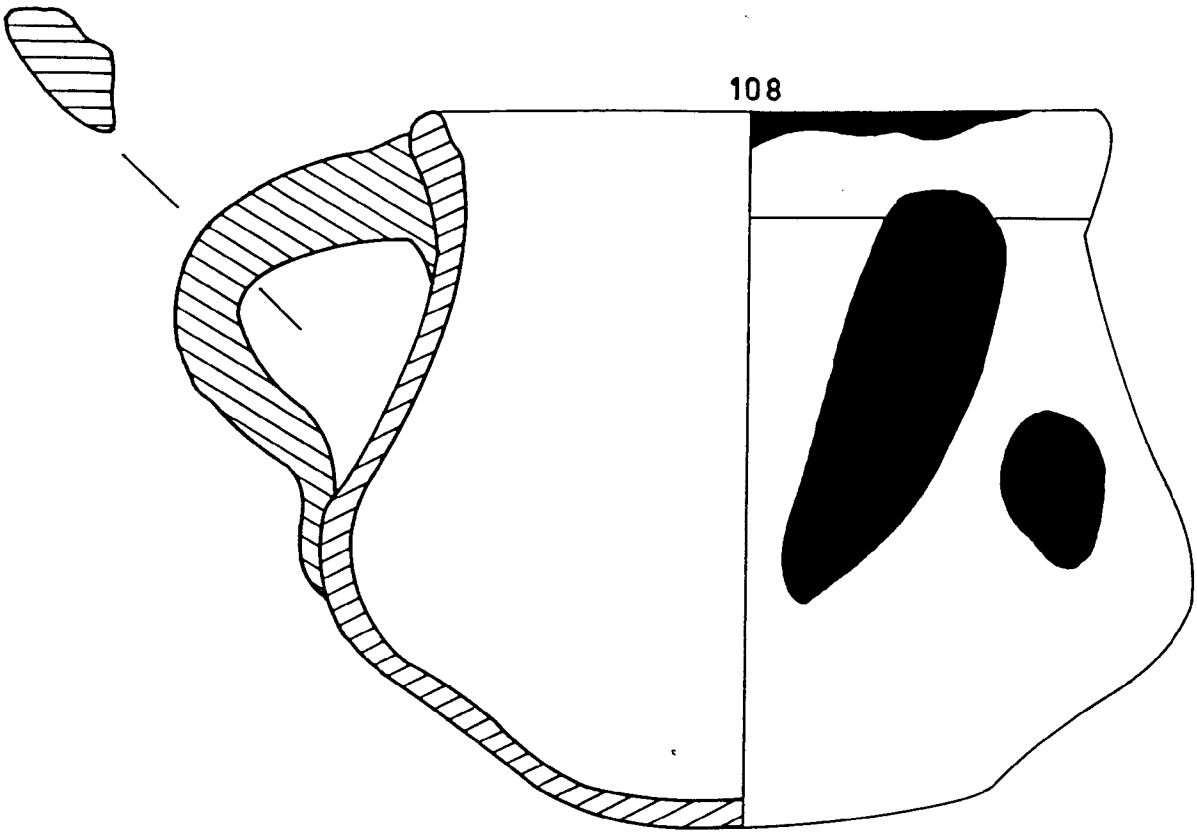

109

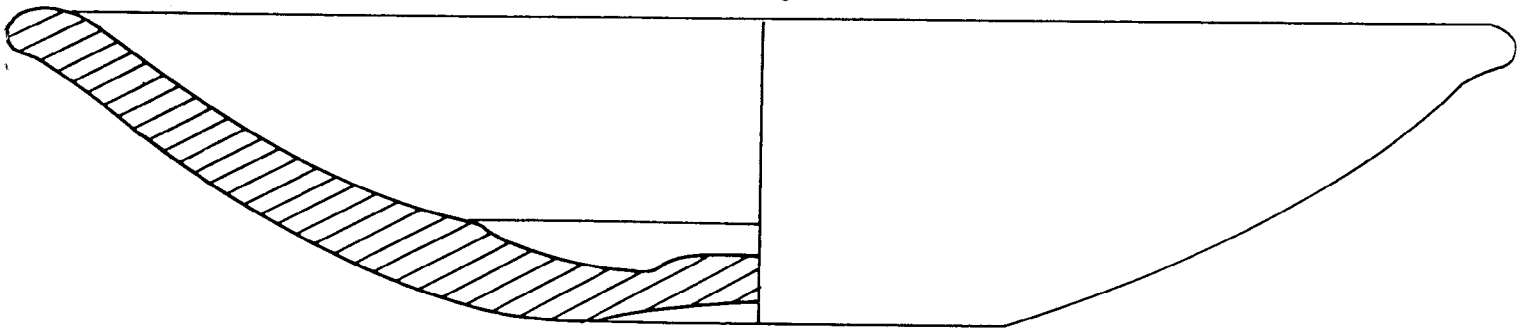

110

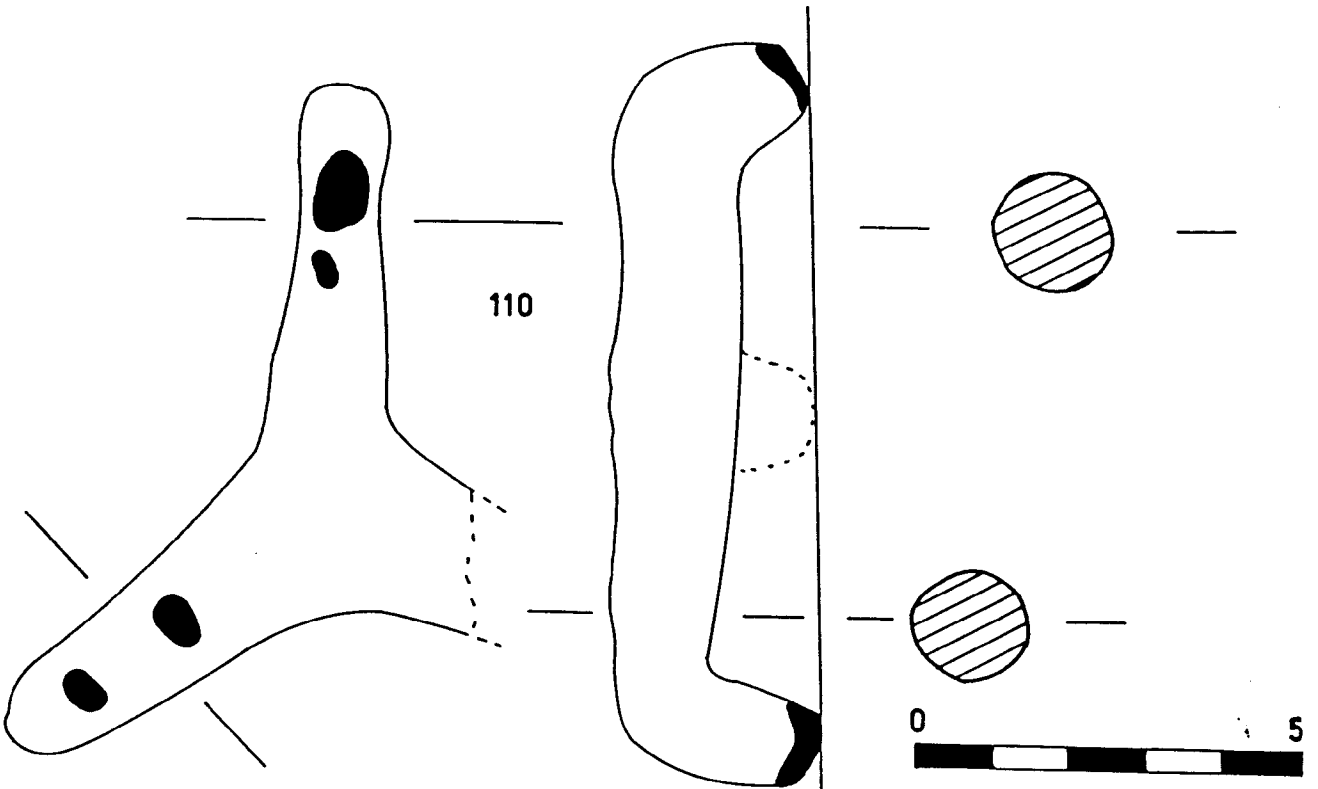

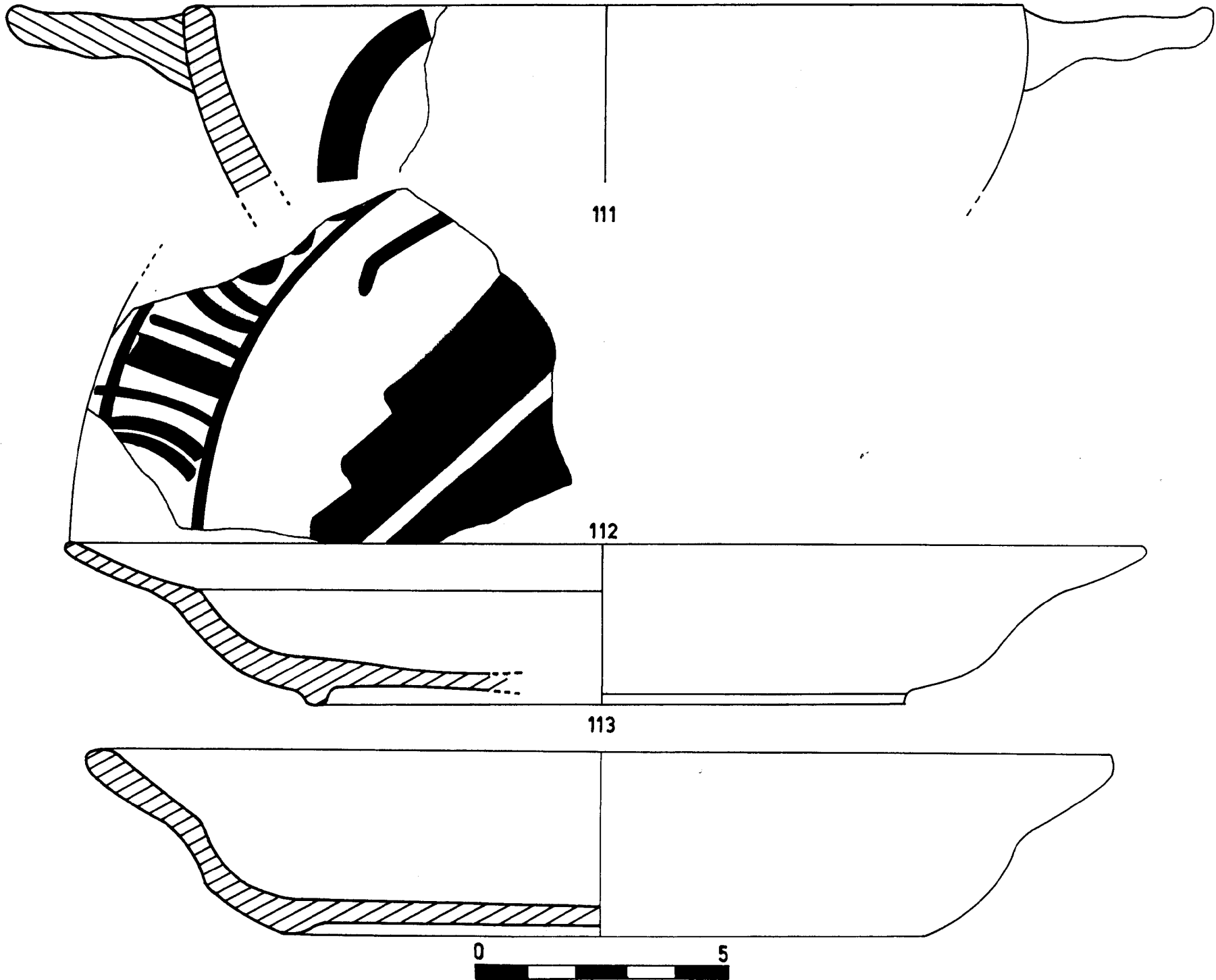

114

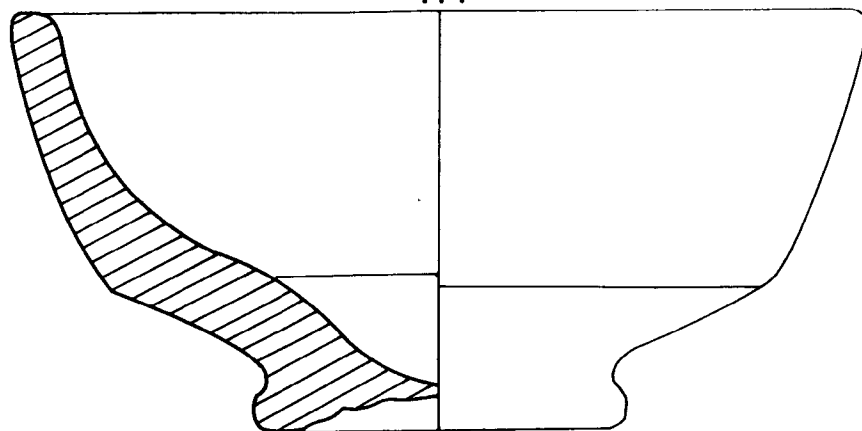

115

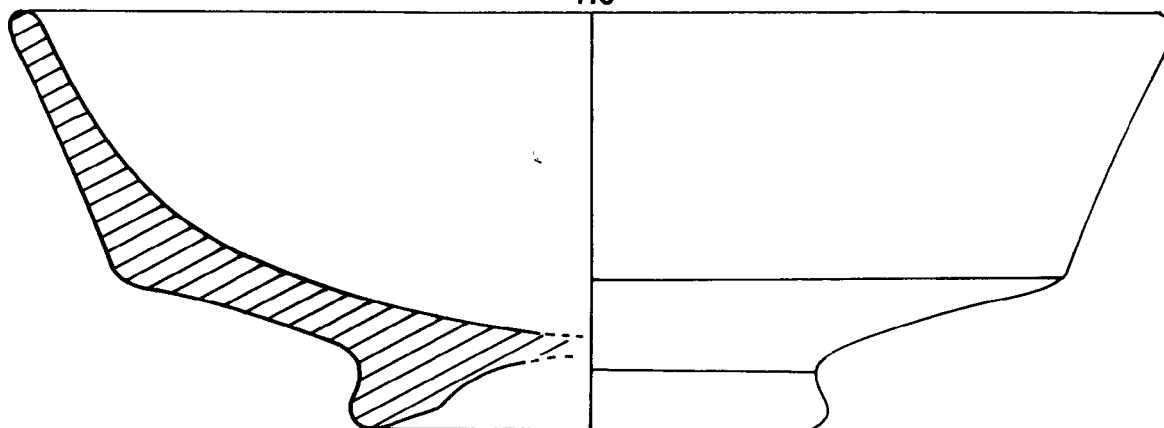

116

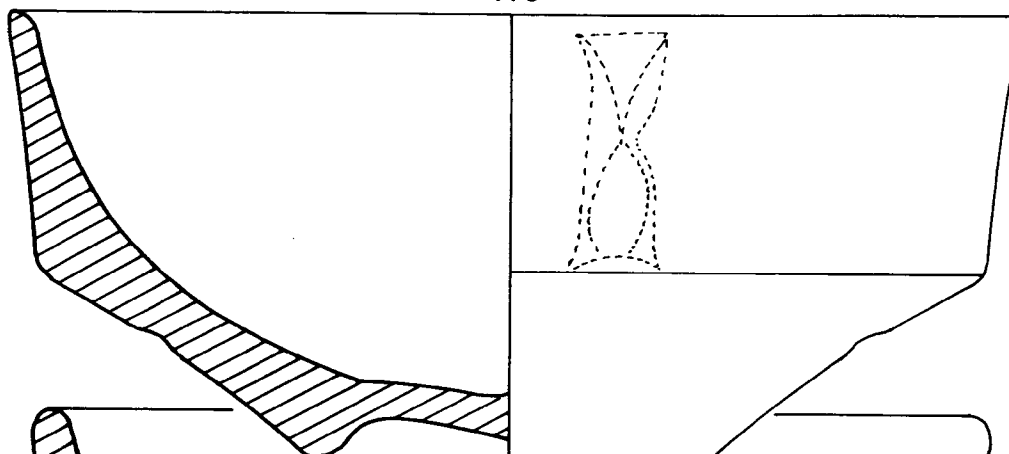

117

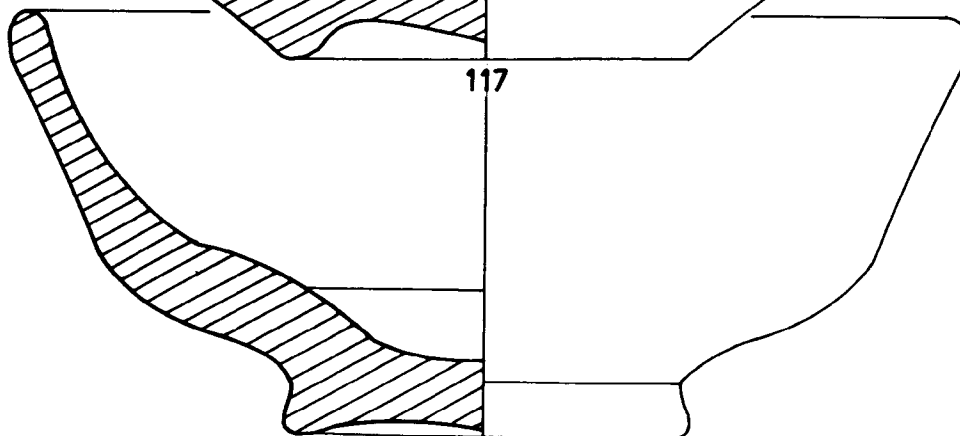

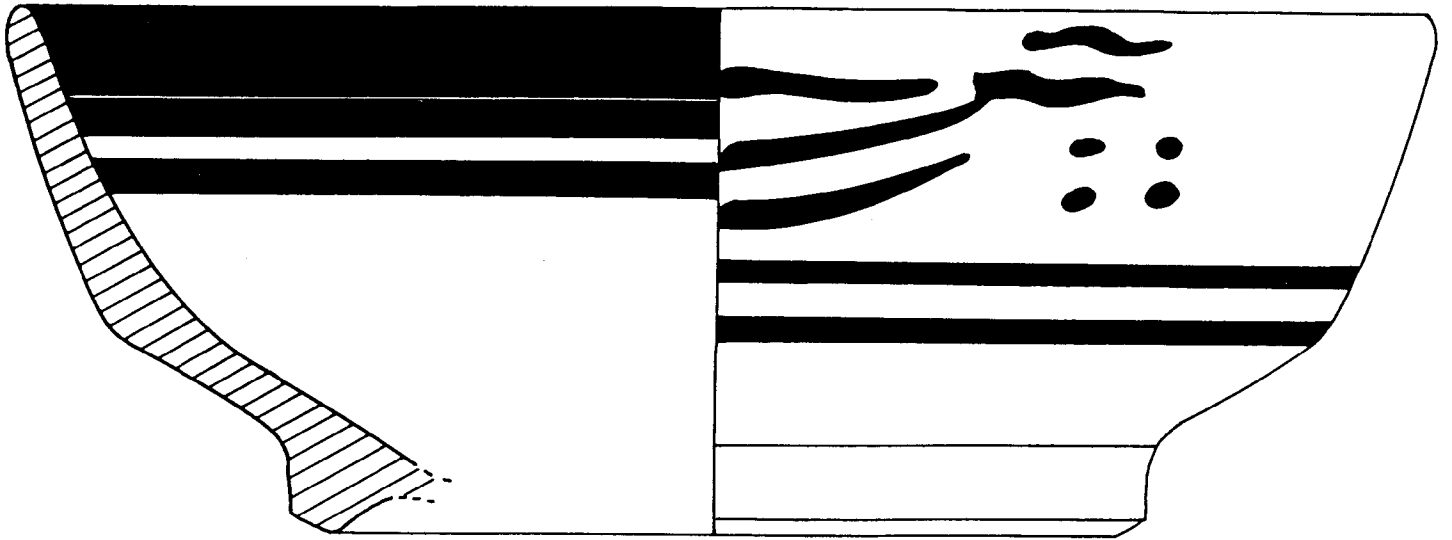

118

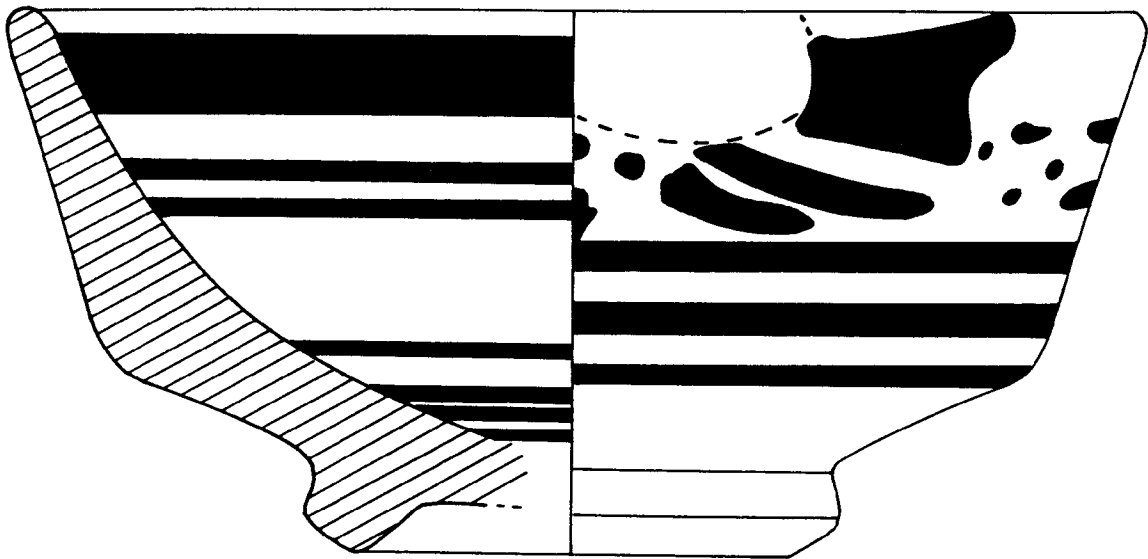

119

120

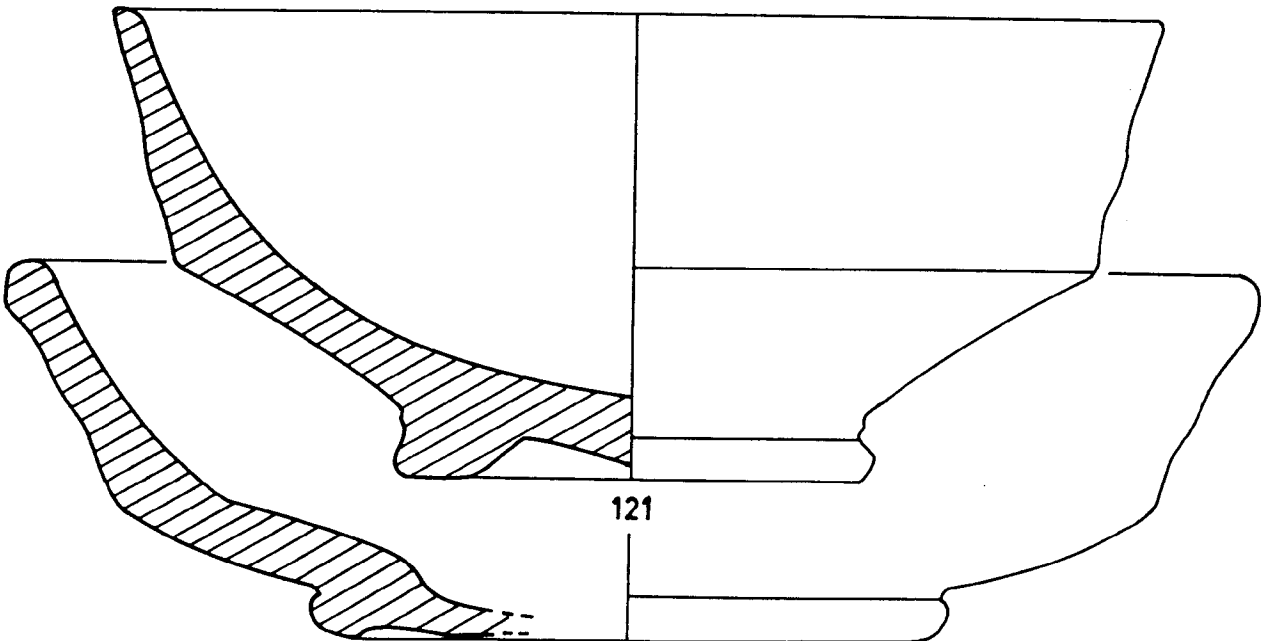

121



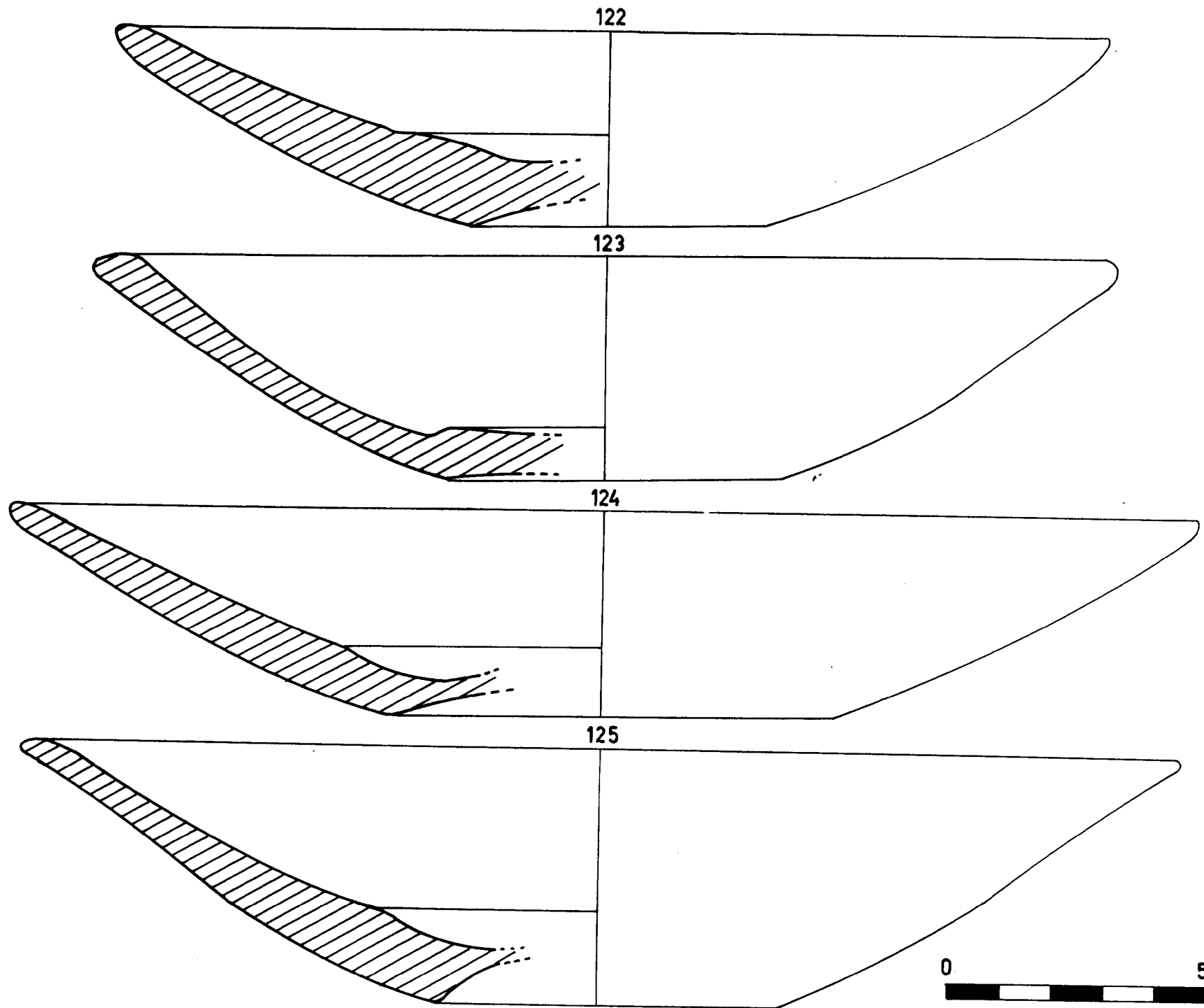

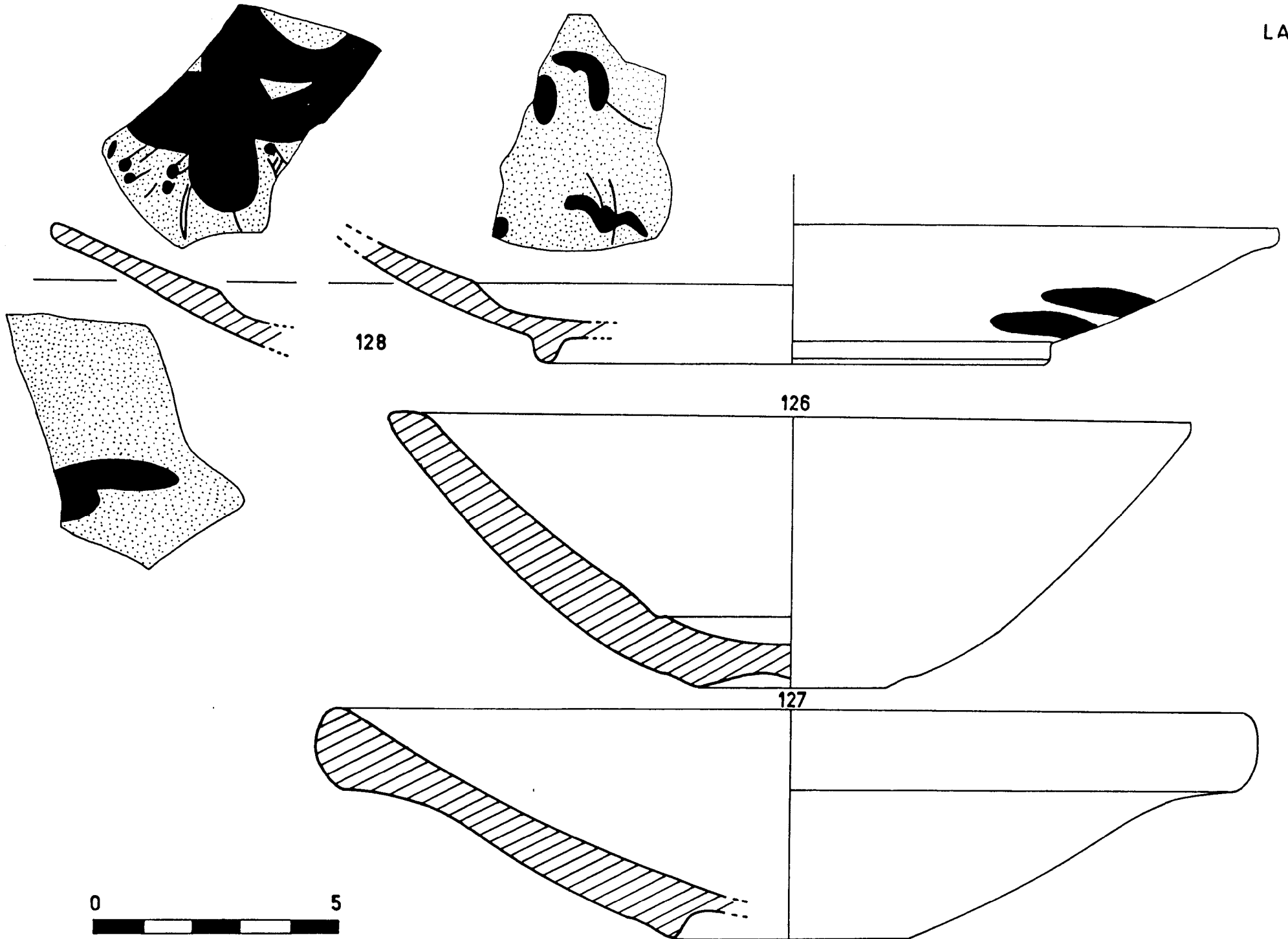

130

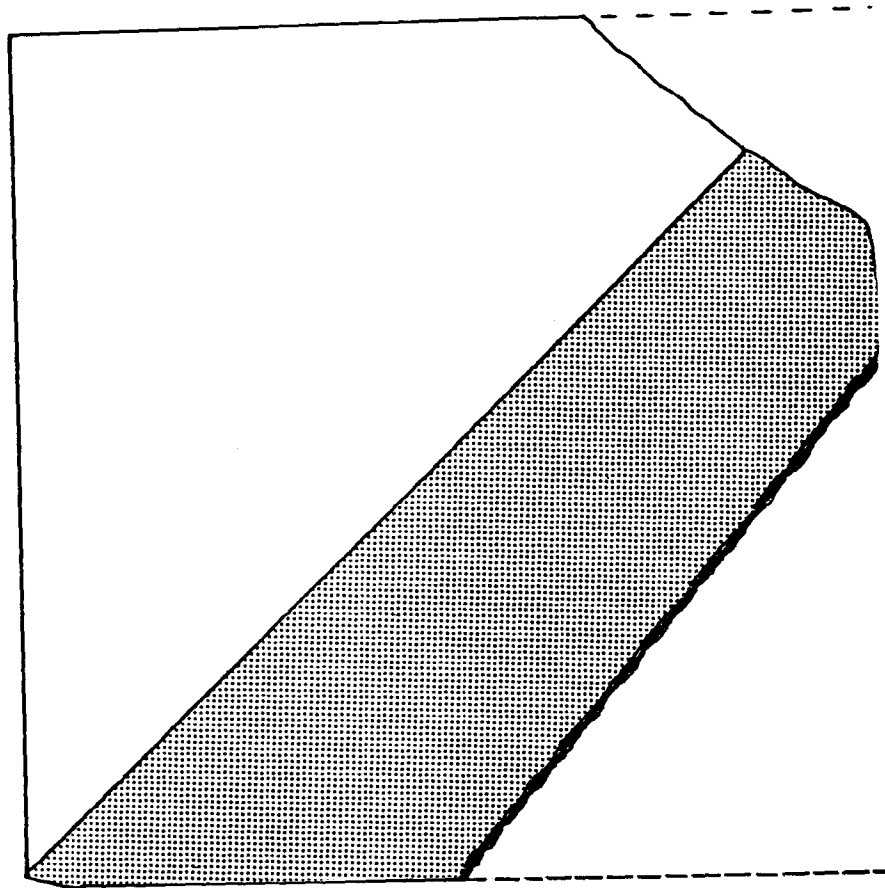
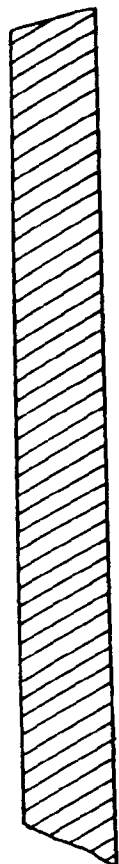
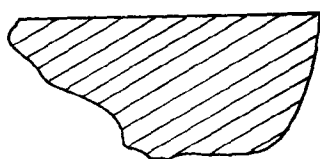
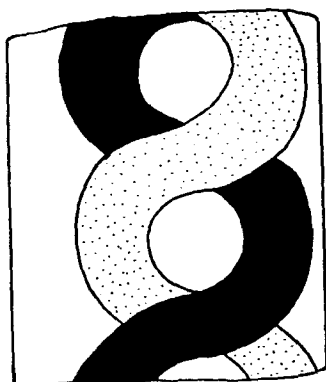
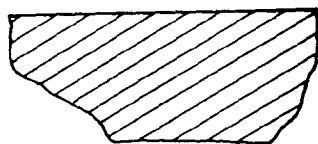

129

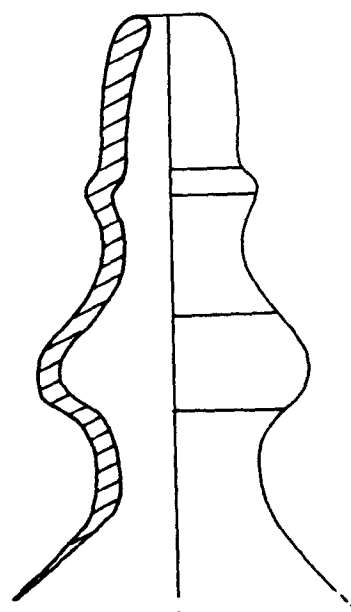
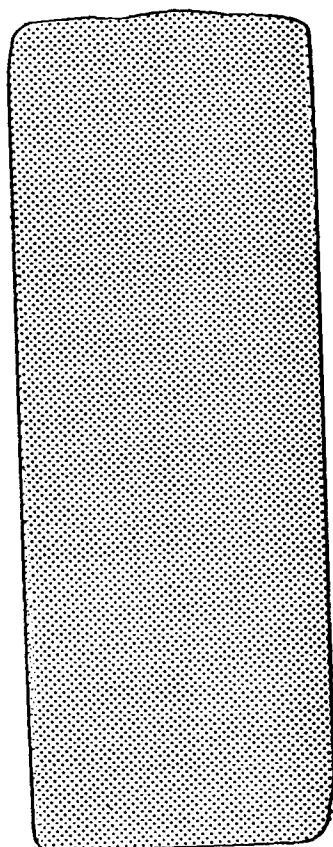

132



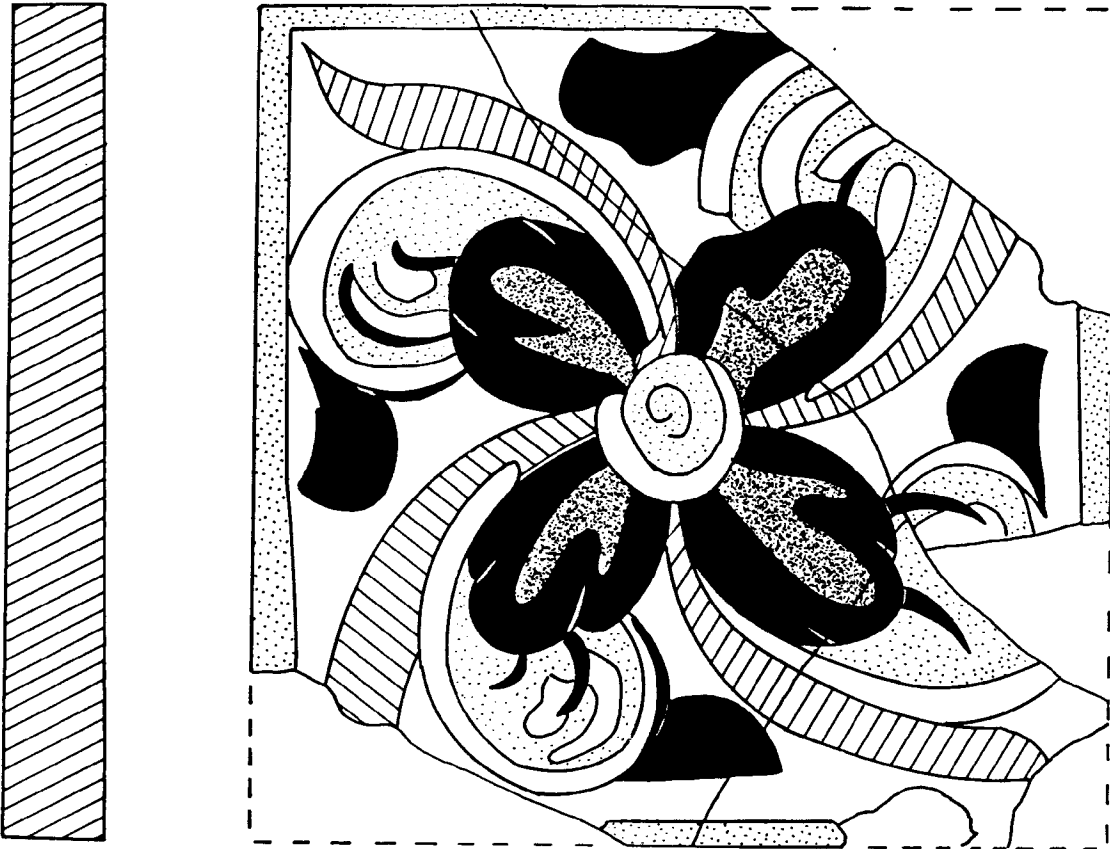

133

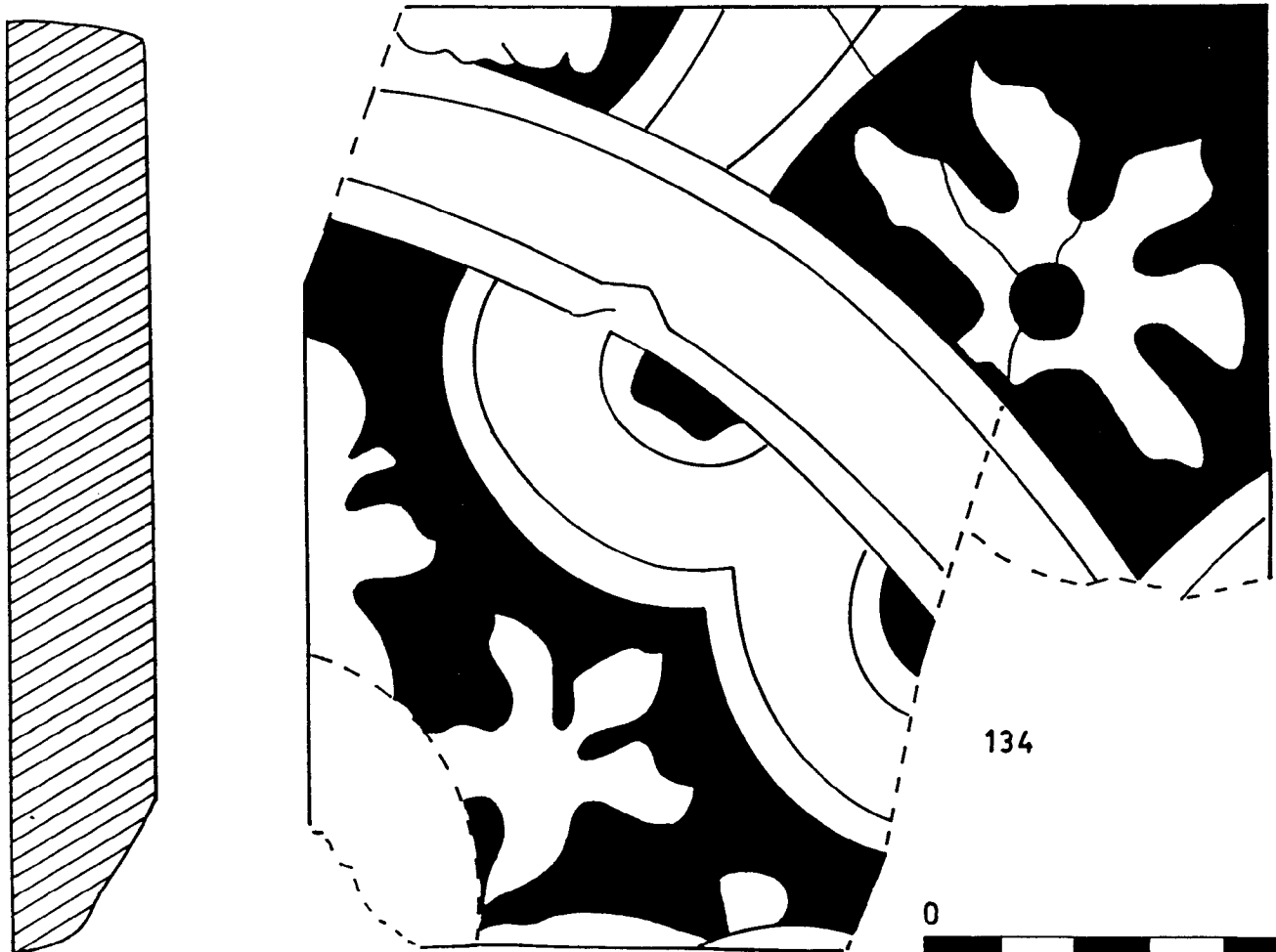

134



135

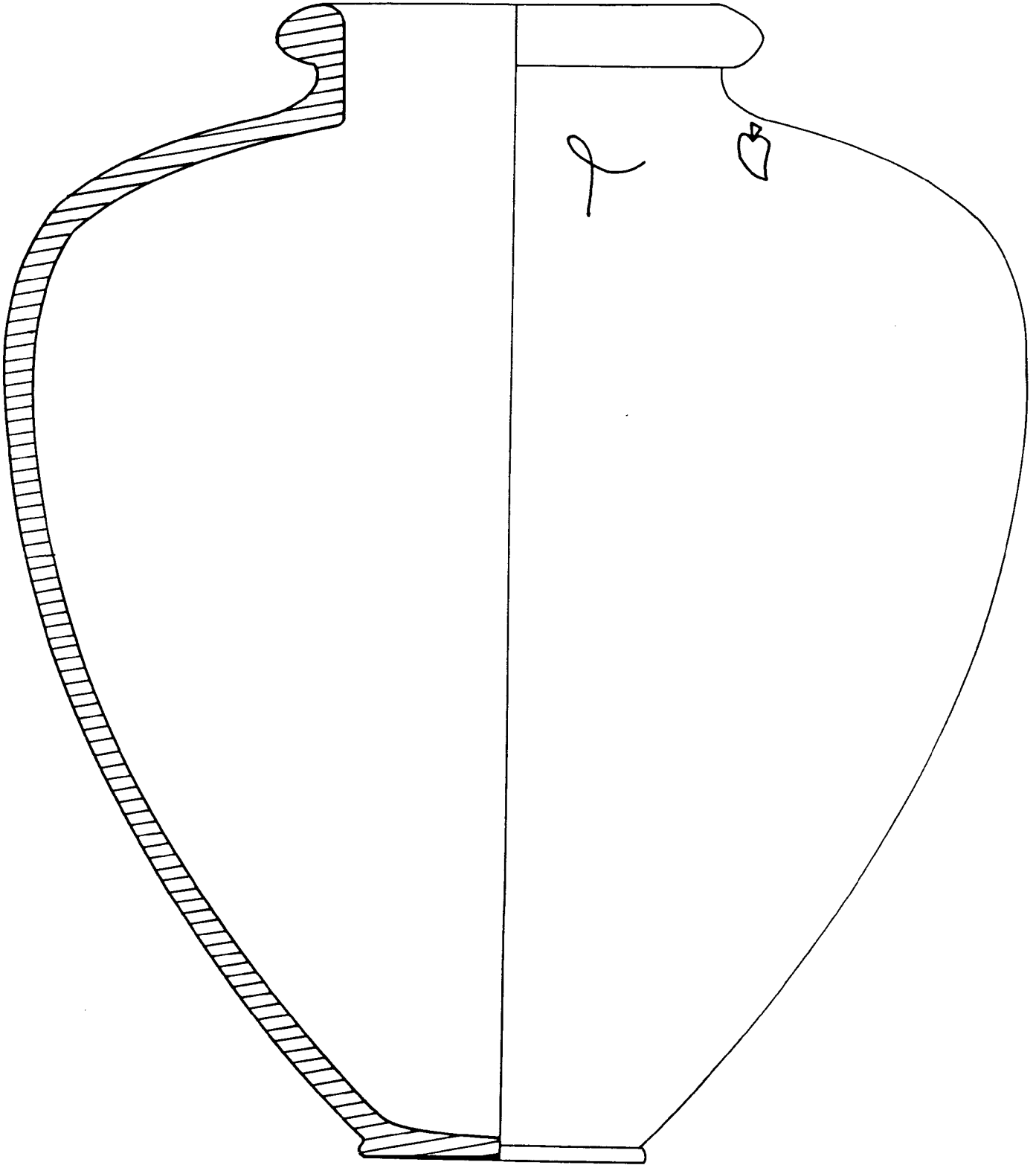

E:1/4

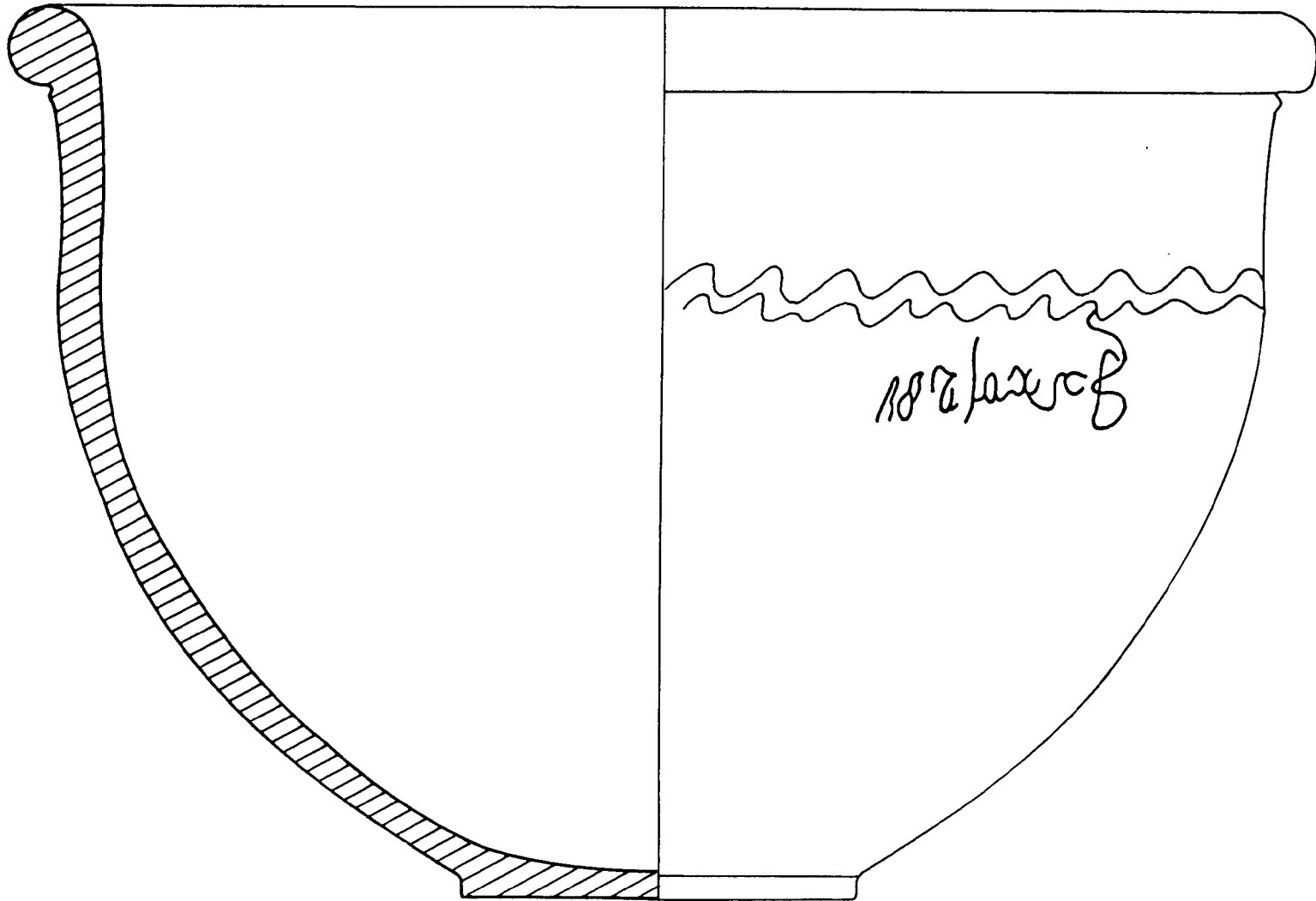

136

E:1/4

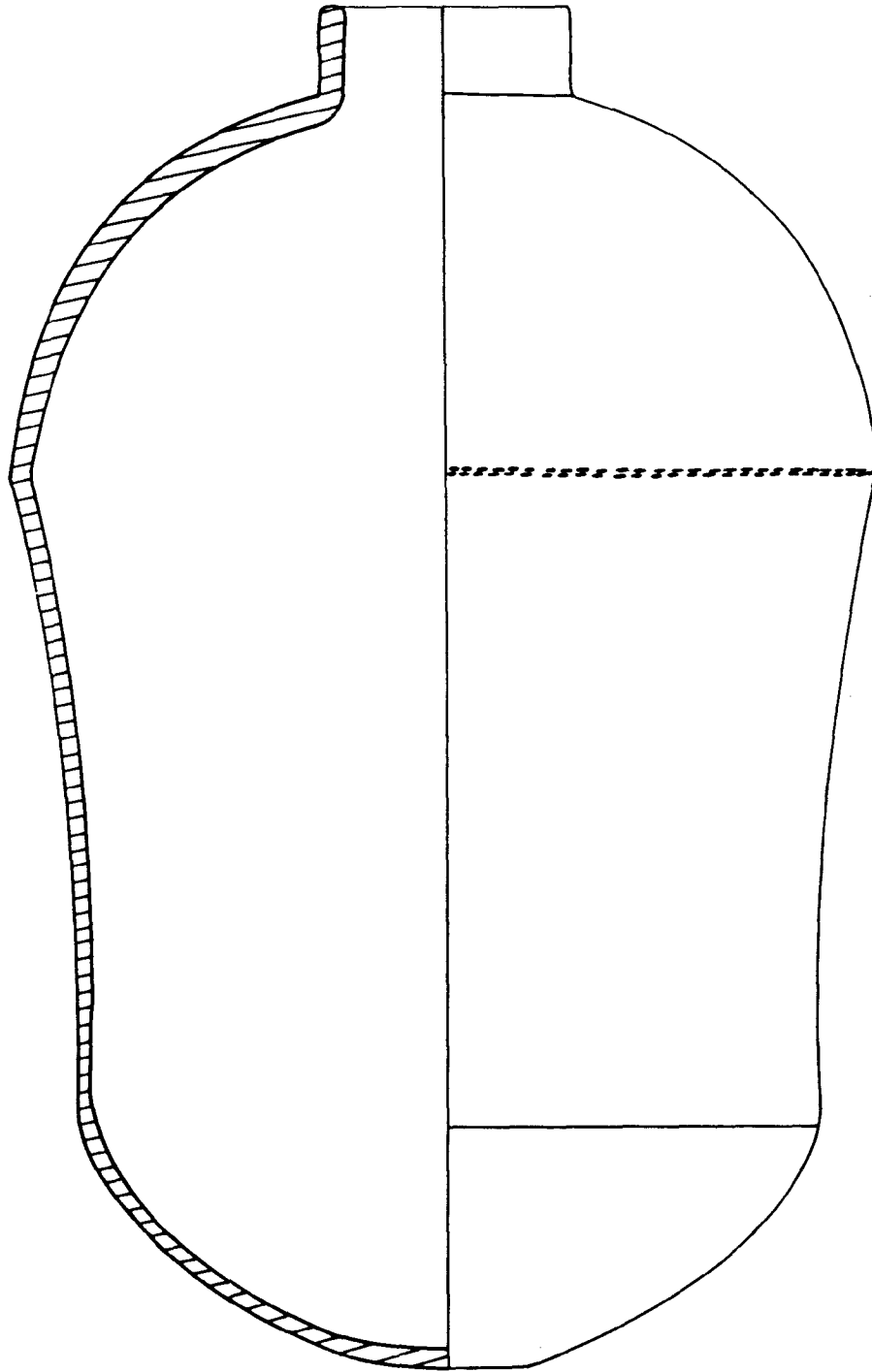

137

E: 1/4

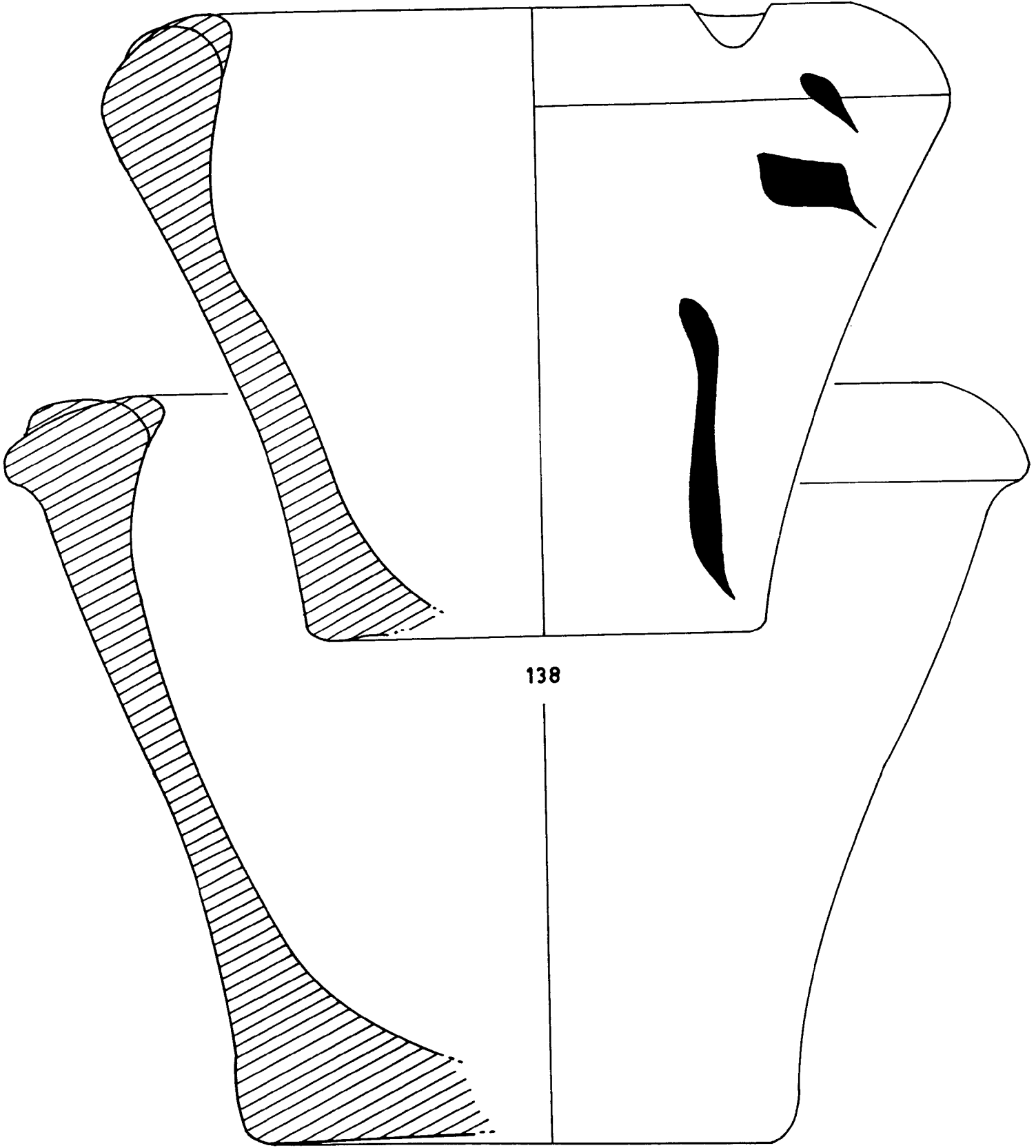

138

139



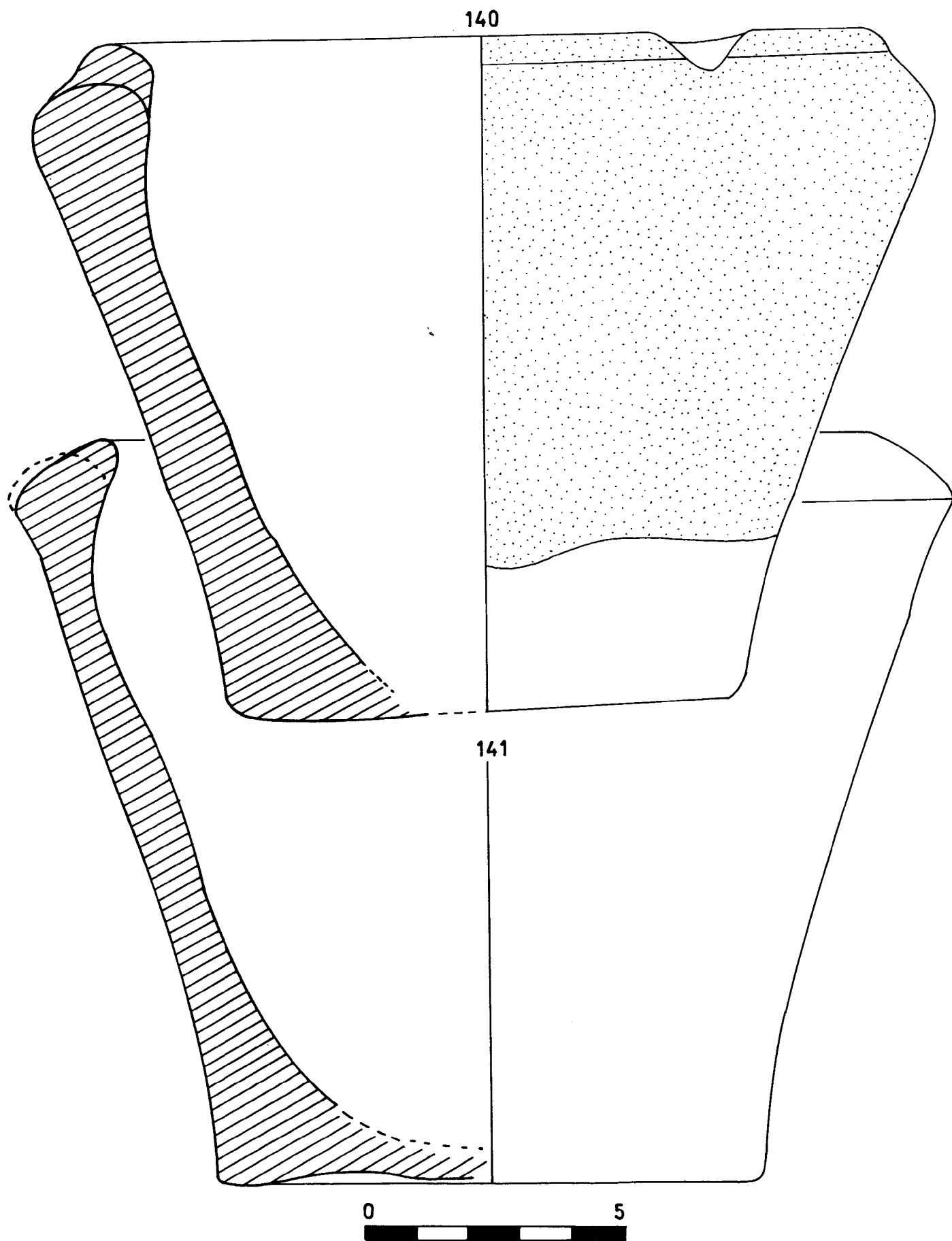

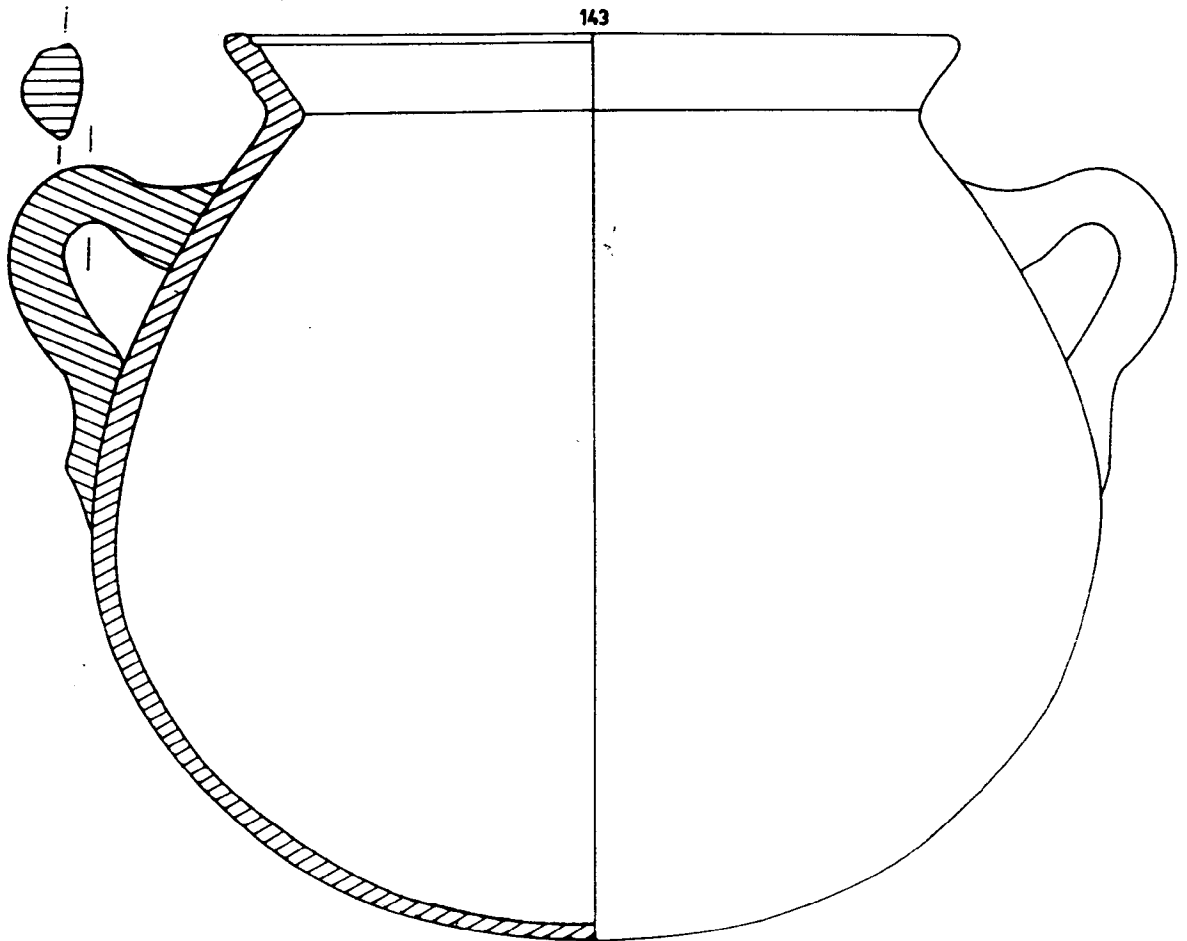
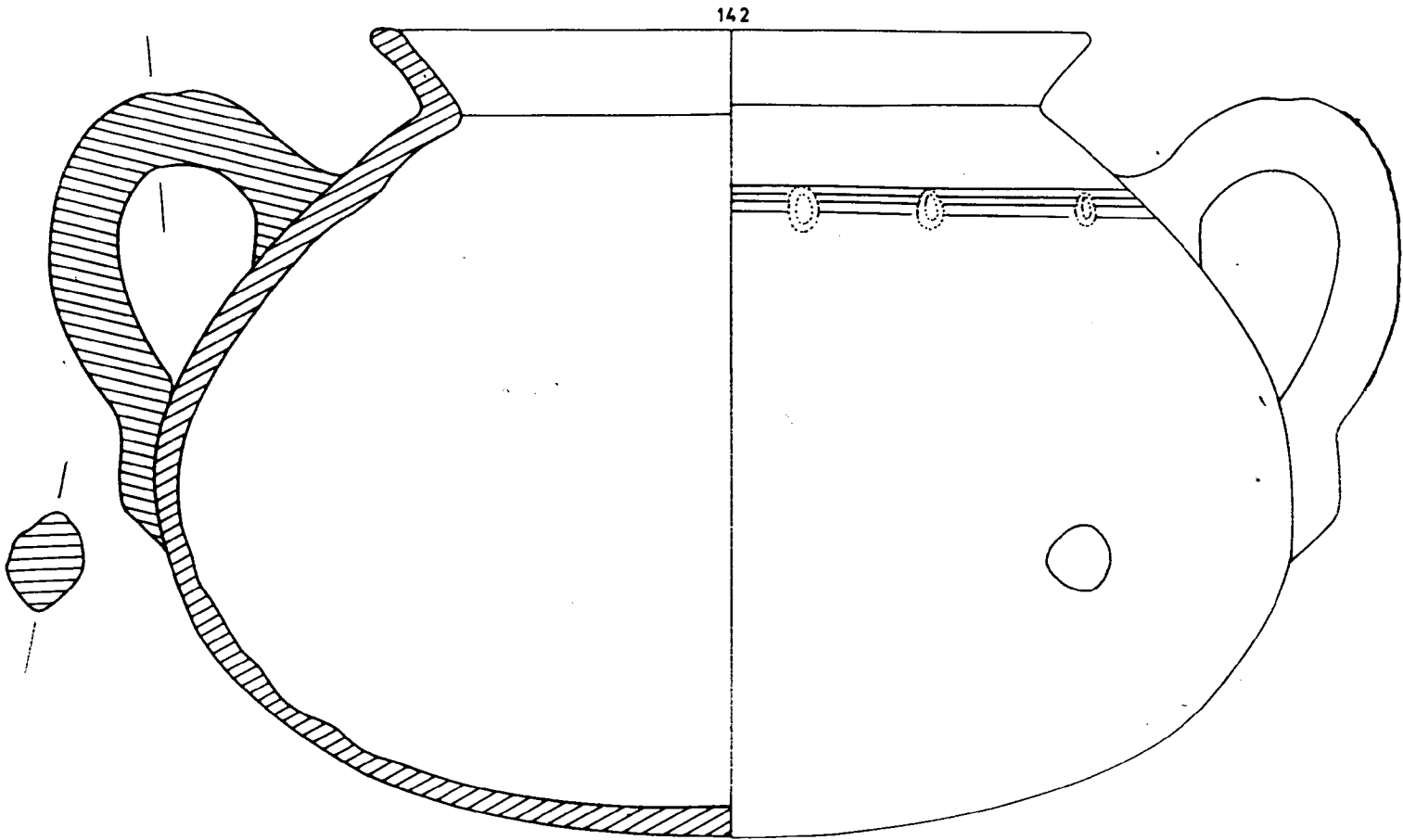

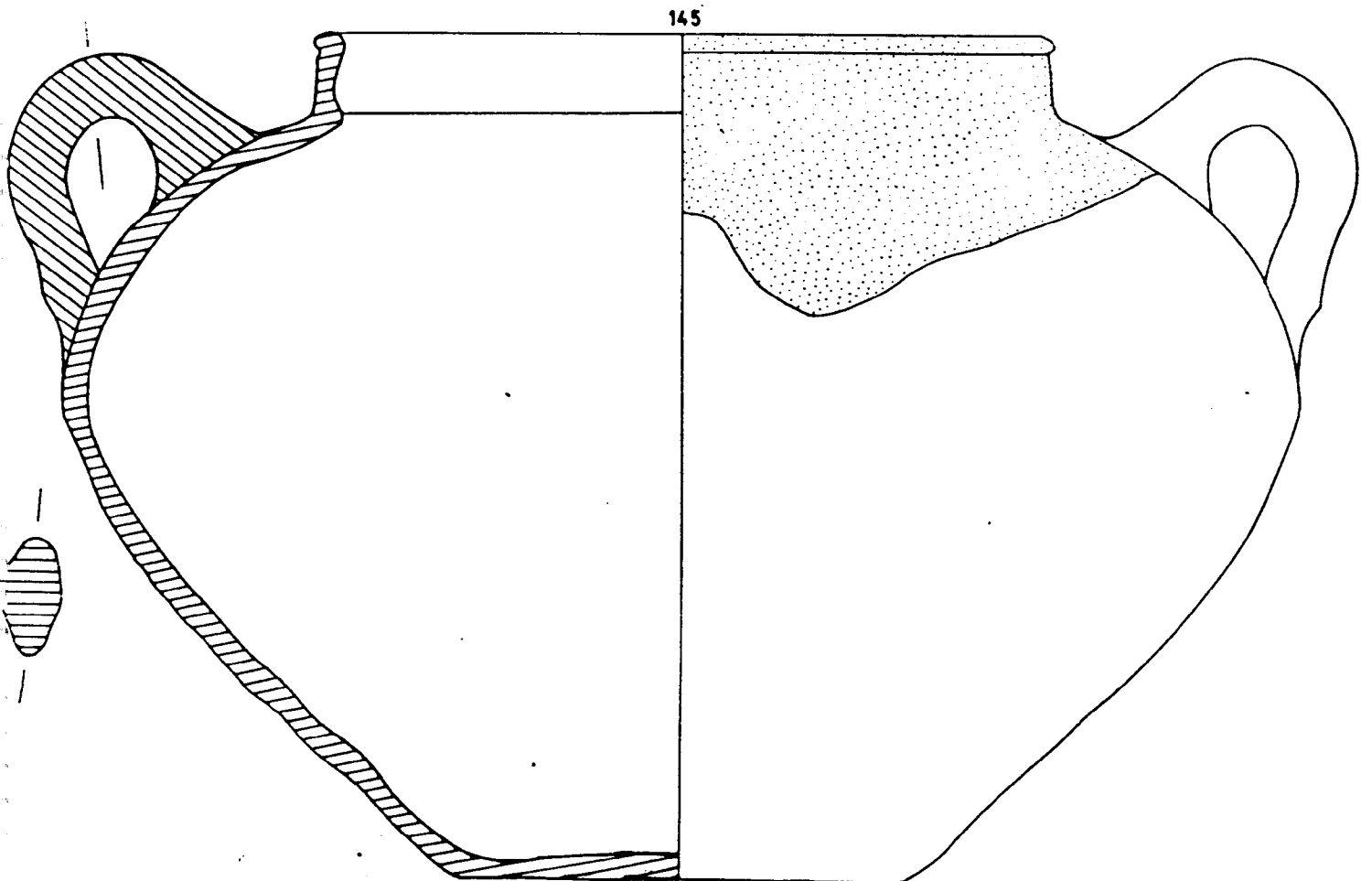
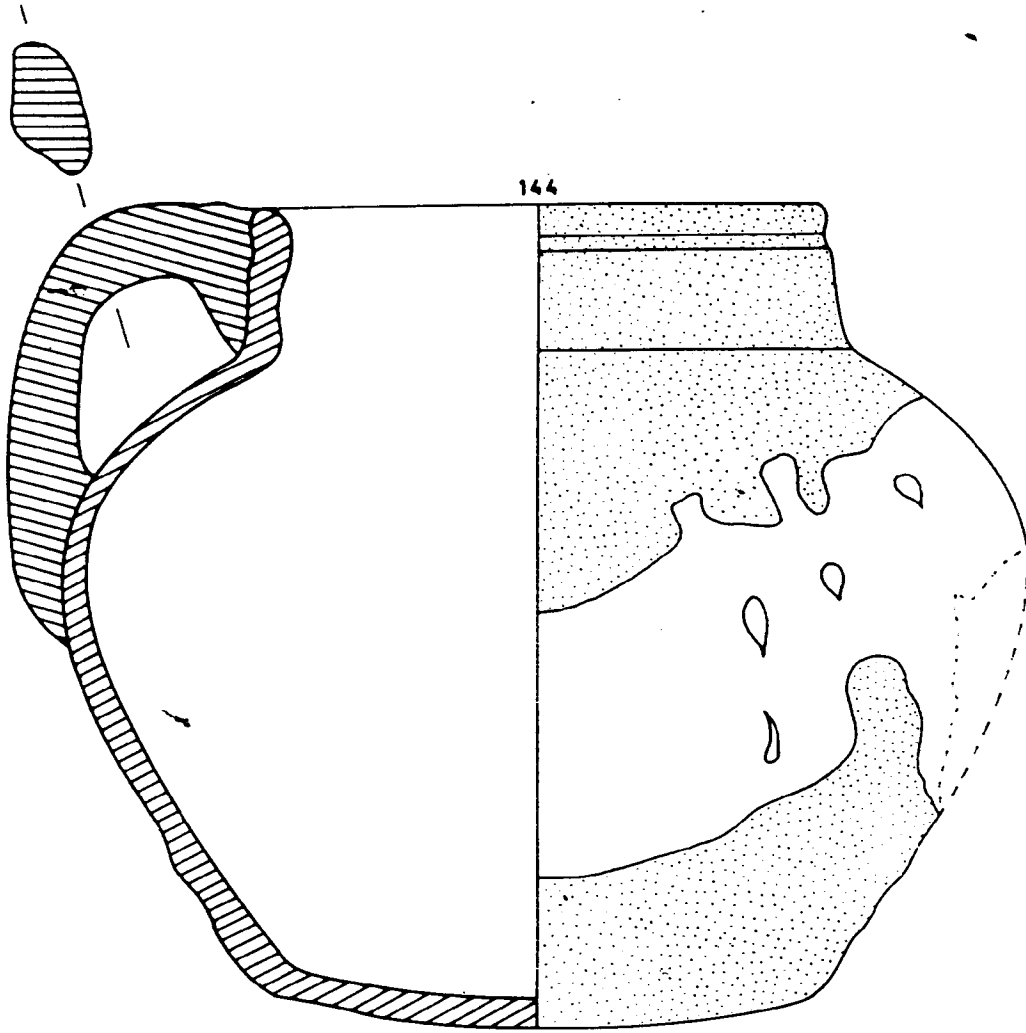

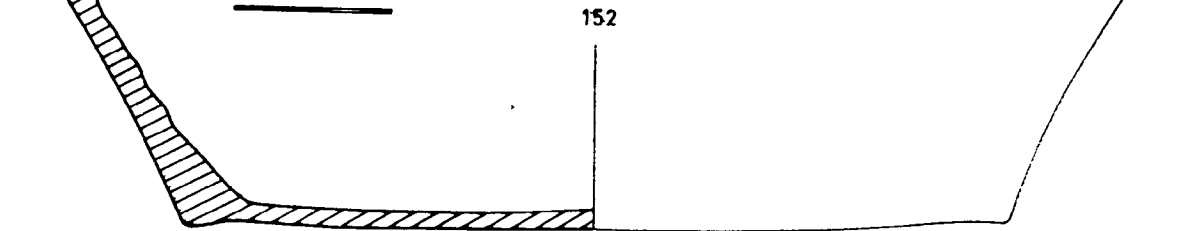
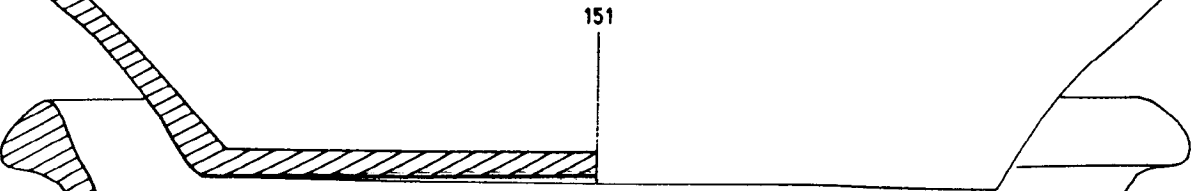
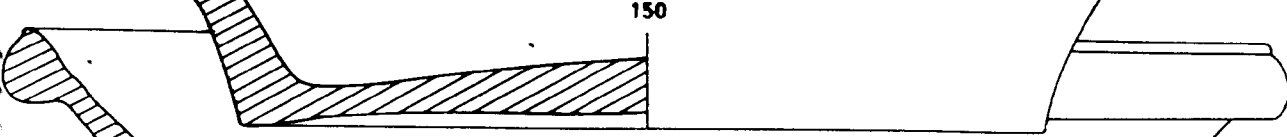
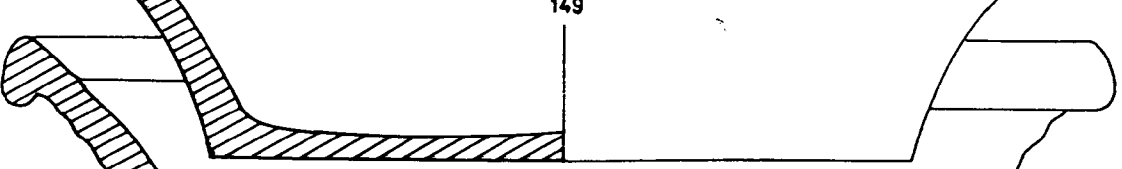
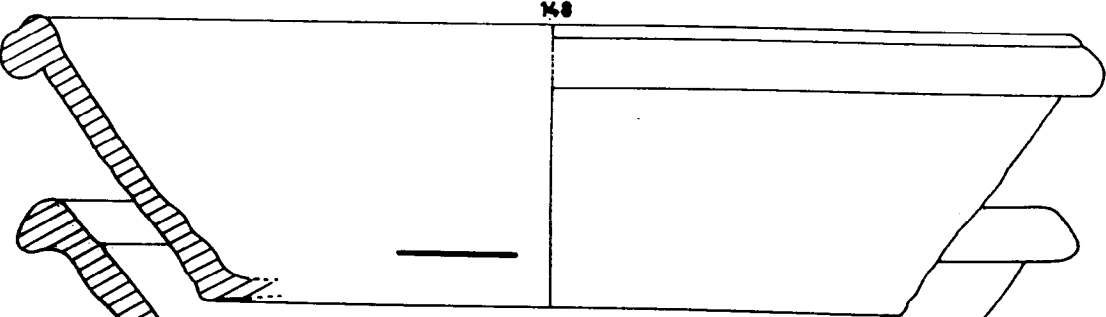
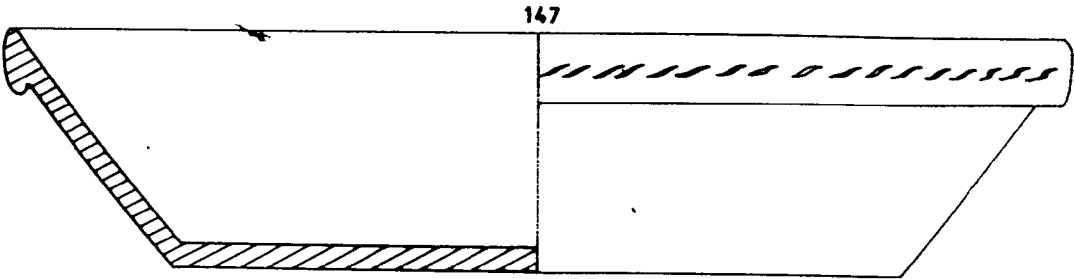
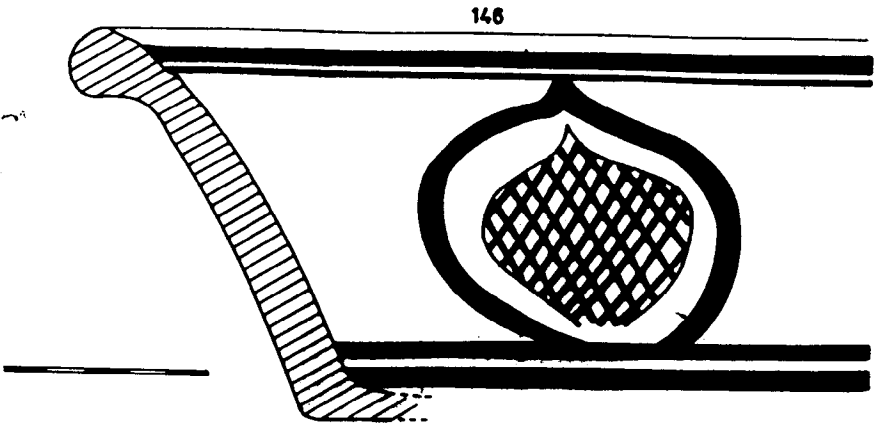

153

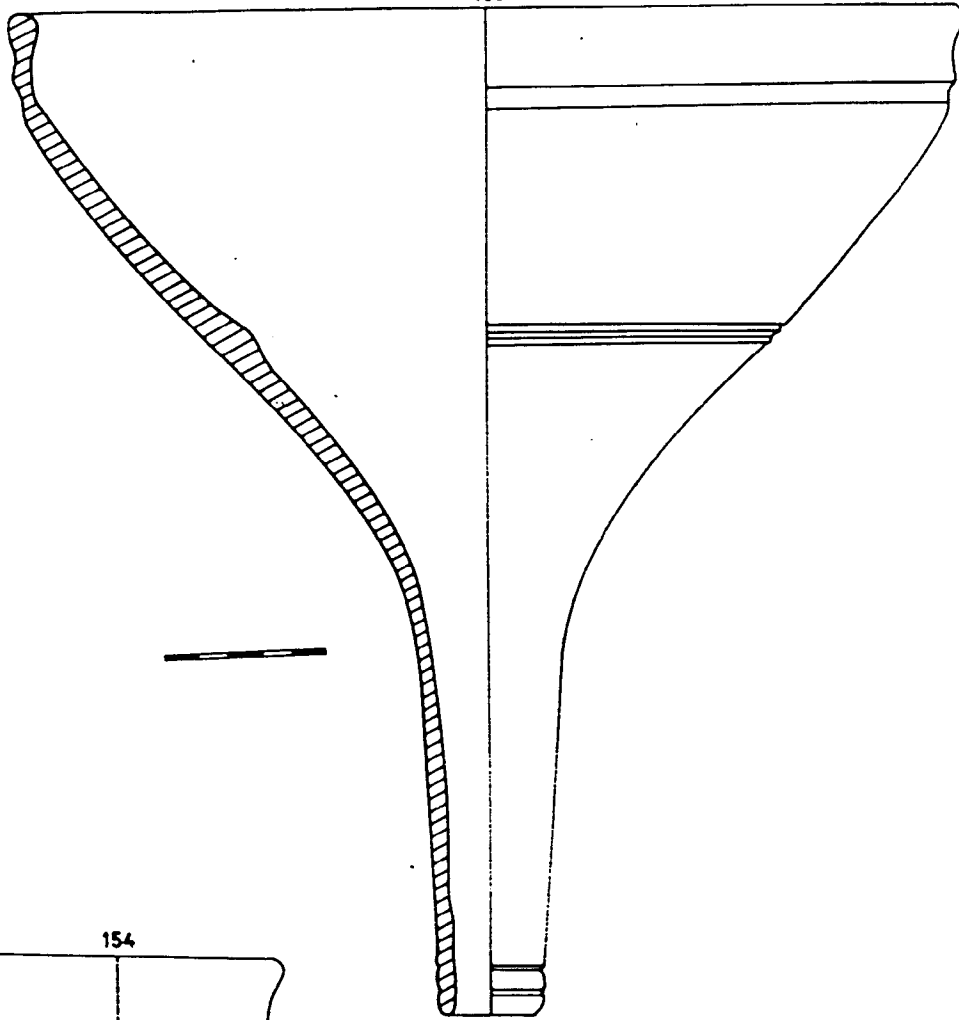

154

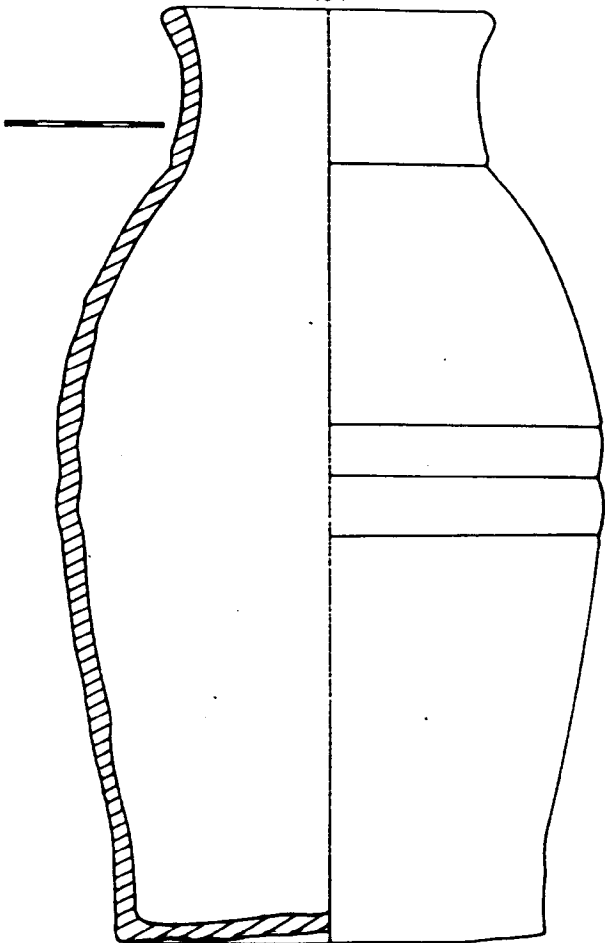

155

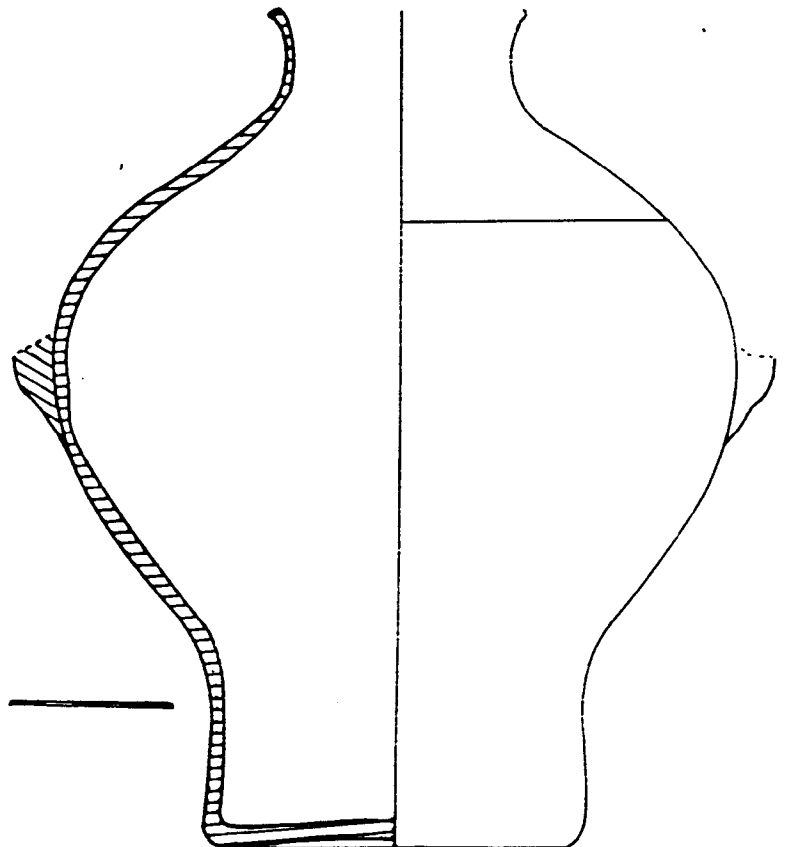

156

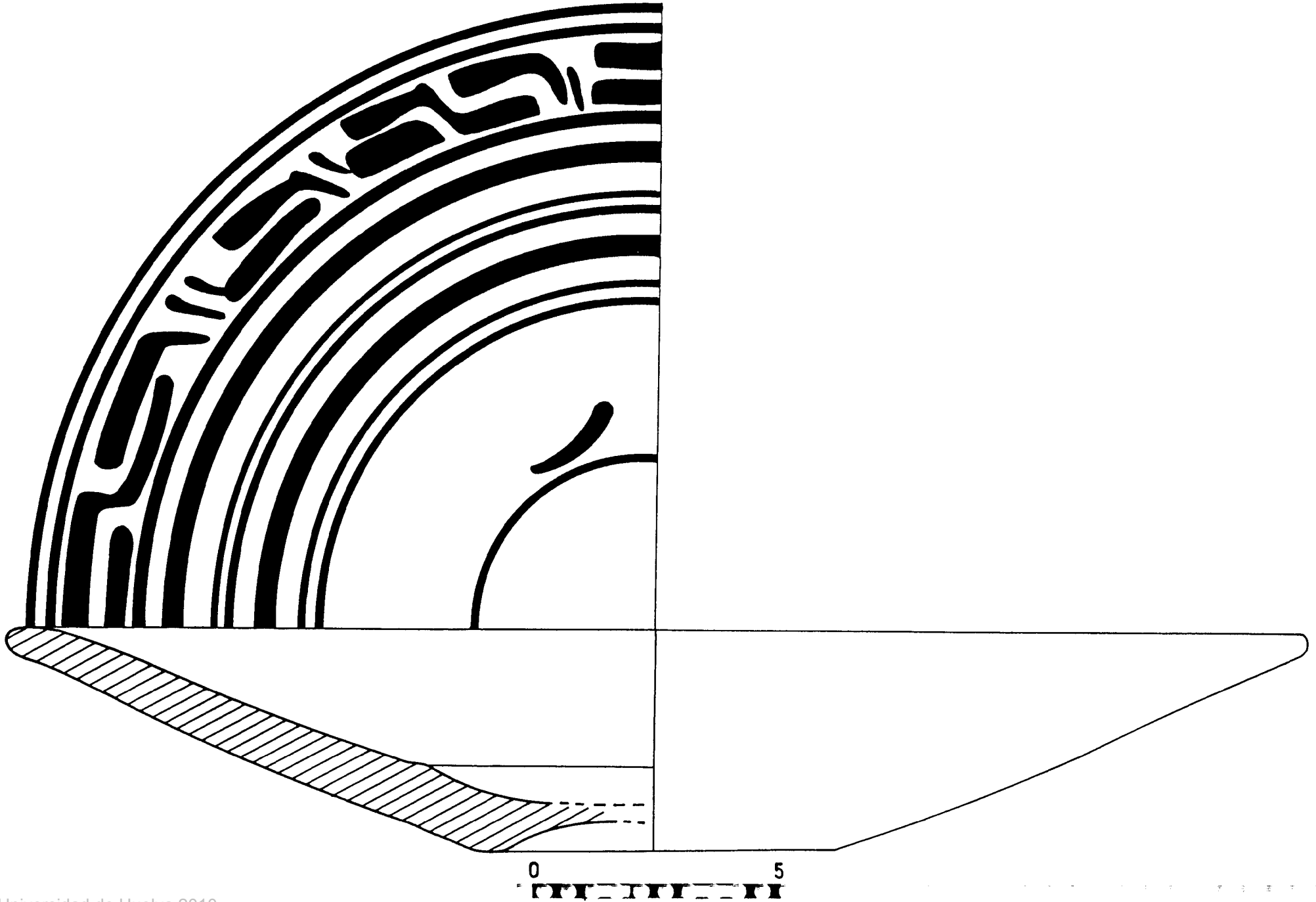

157

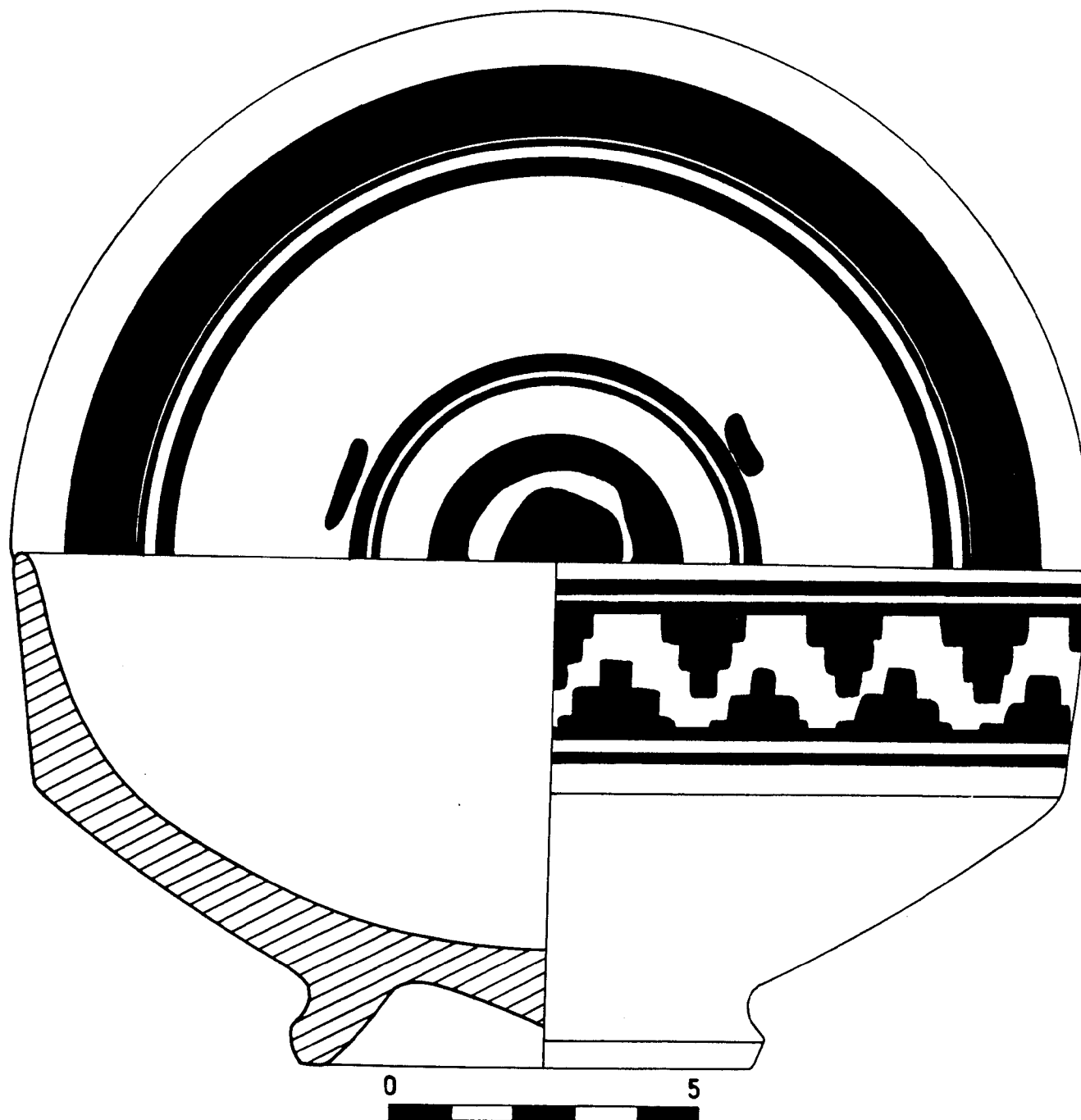

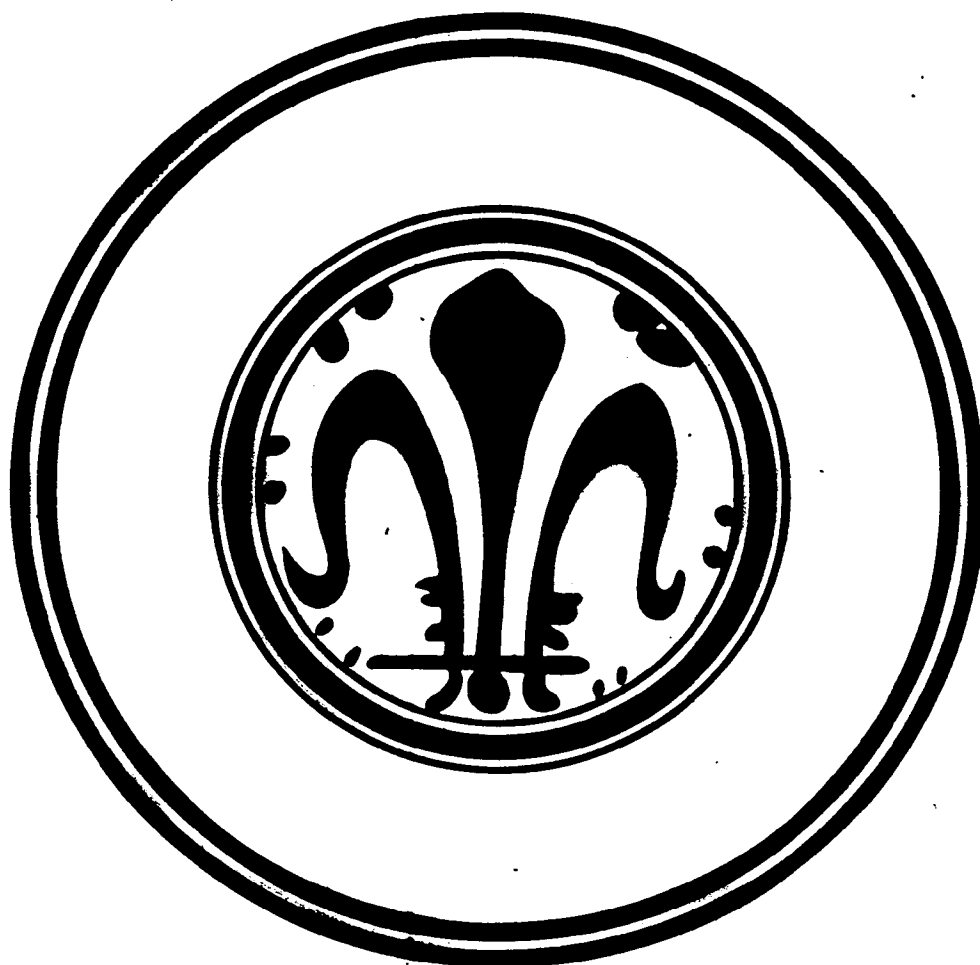

158

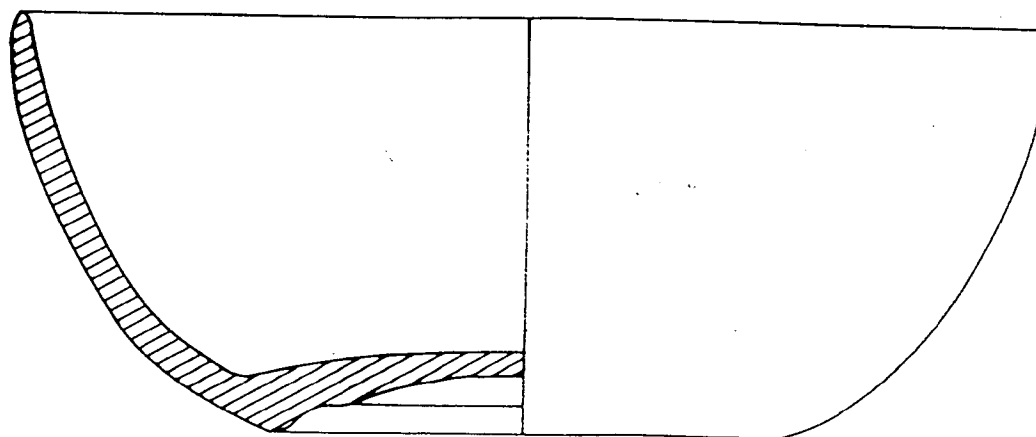

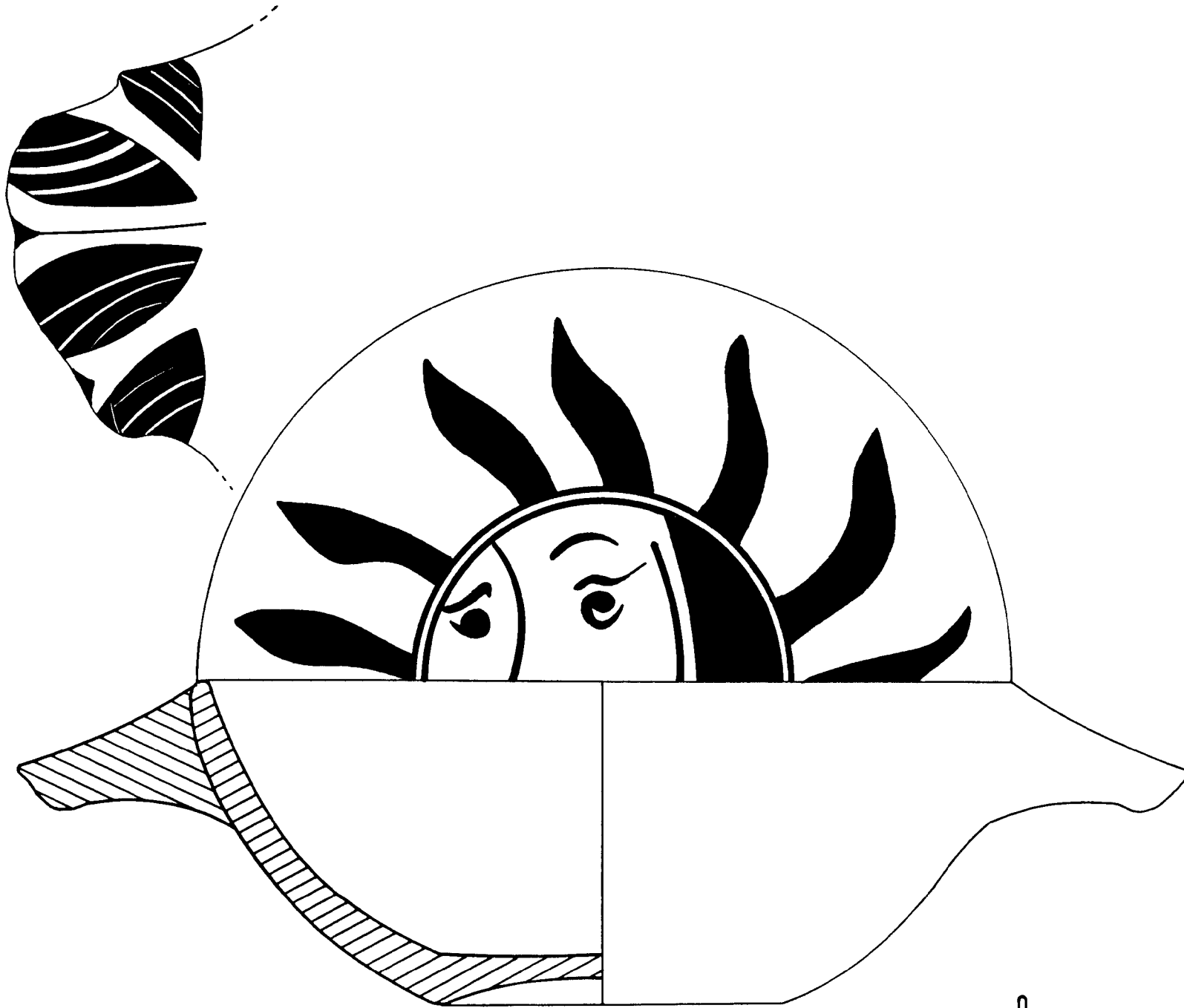

150



160

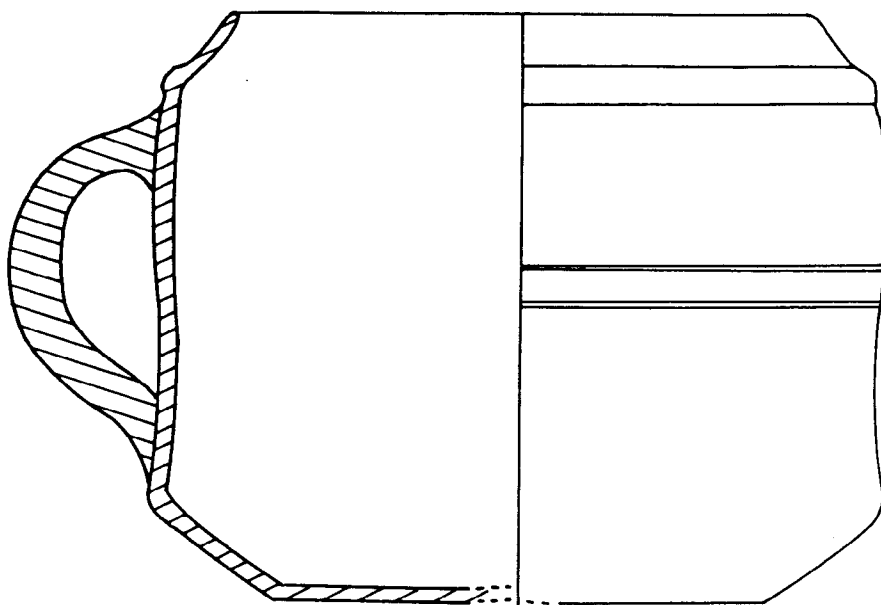

161

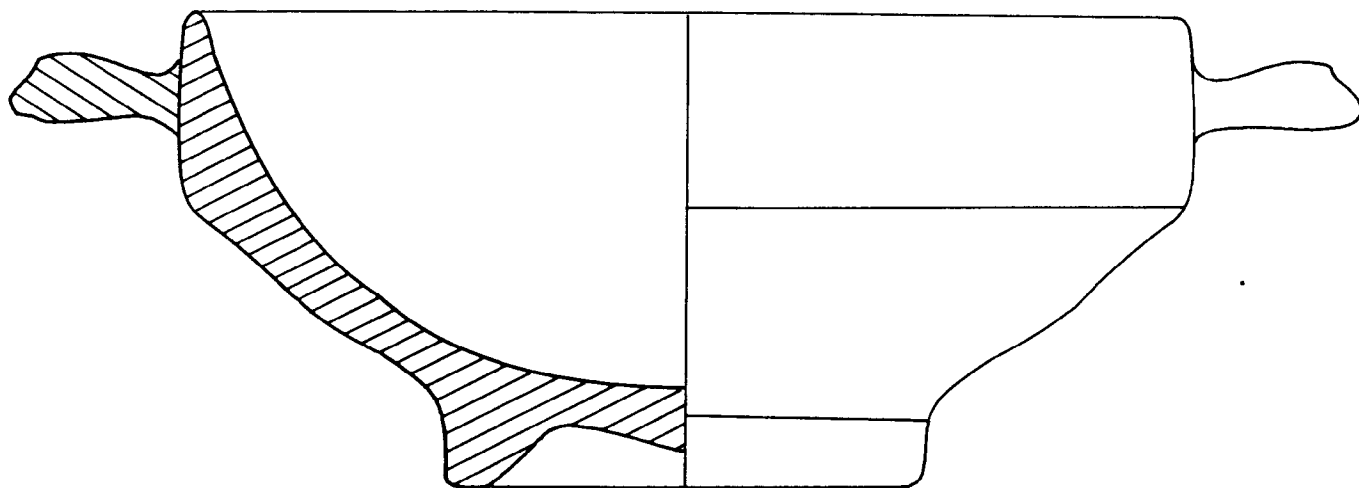

162

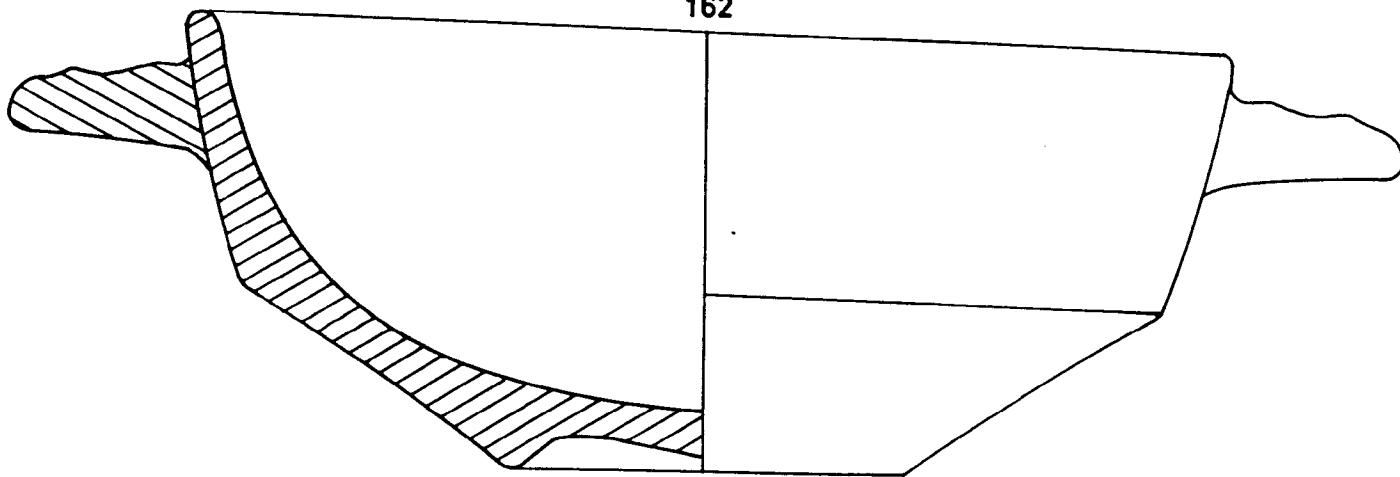

163

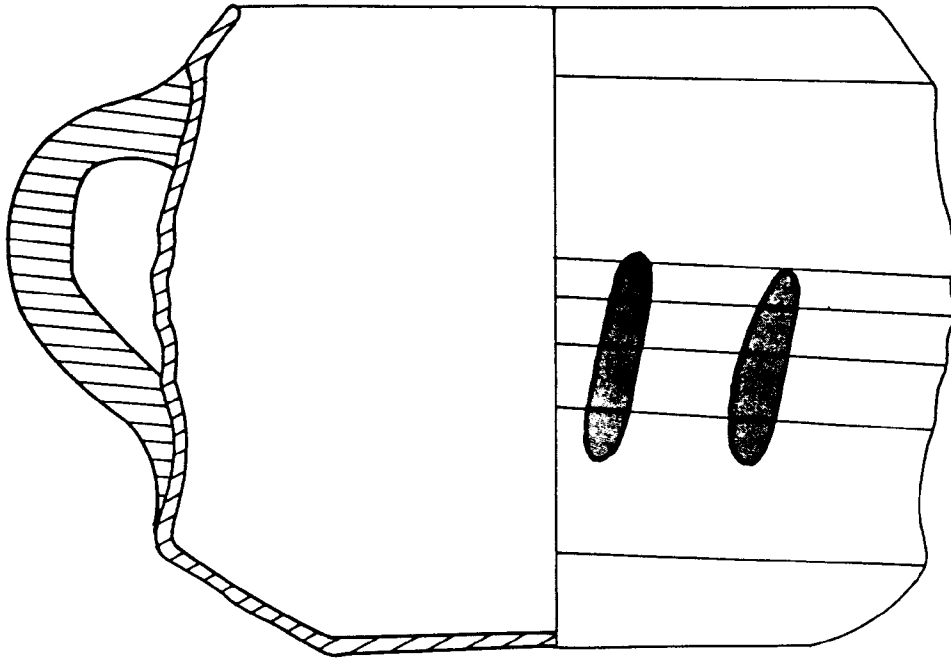

164

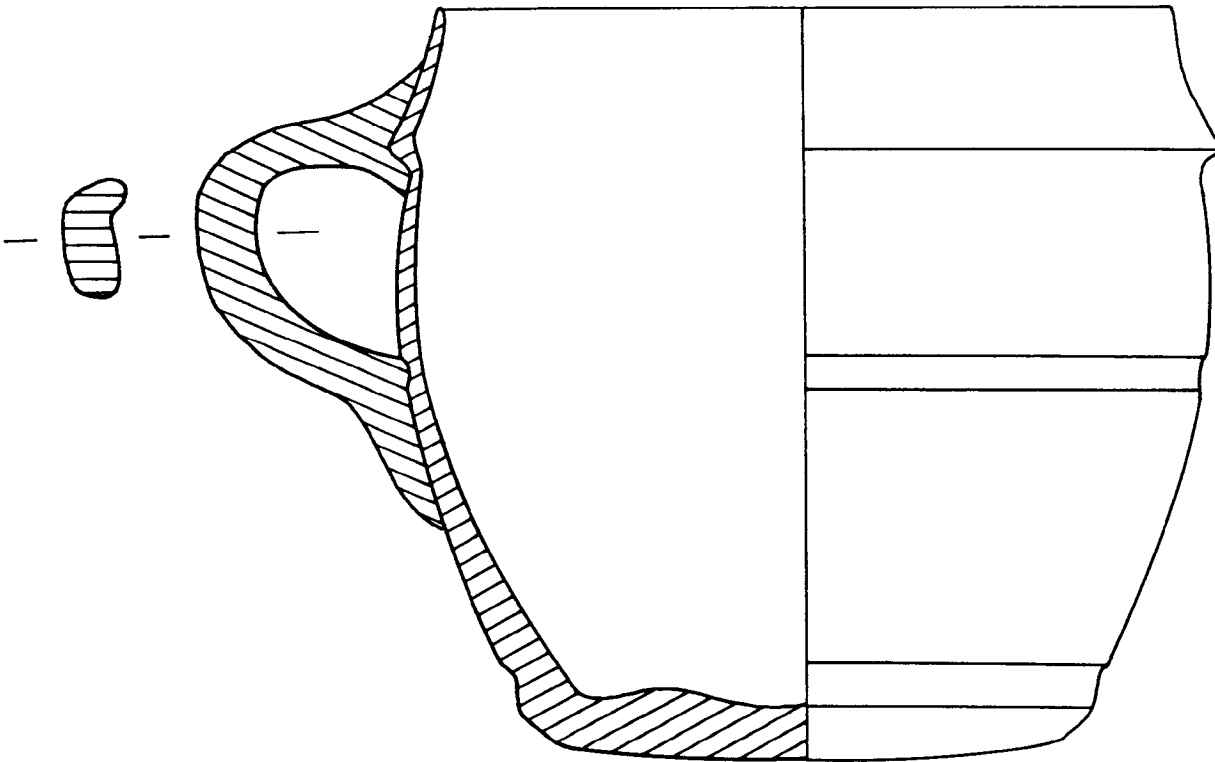

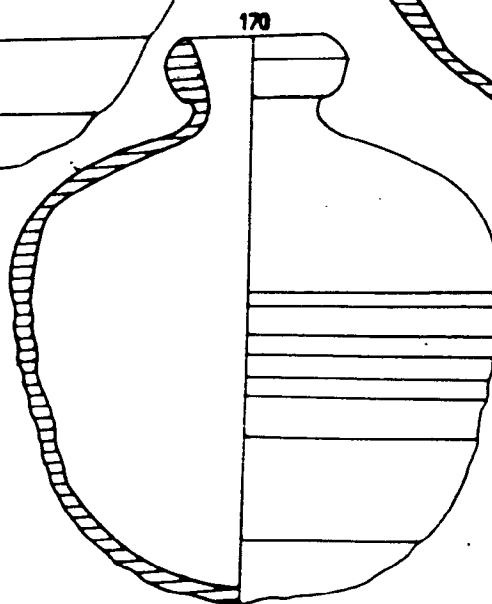
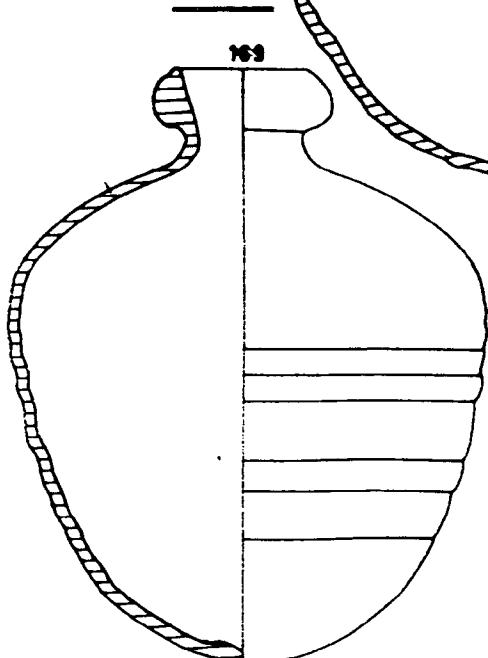
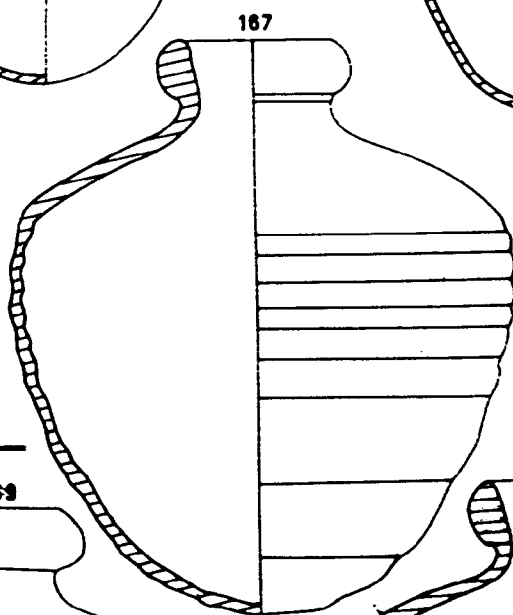
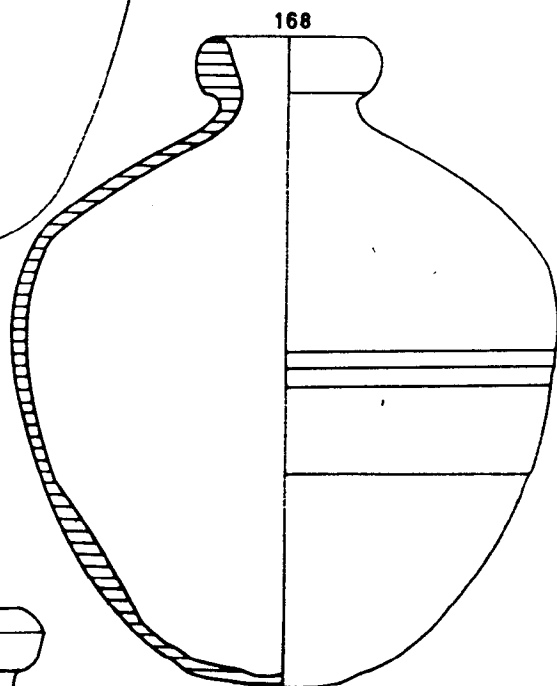
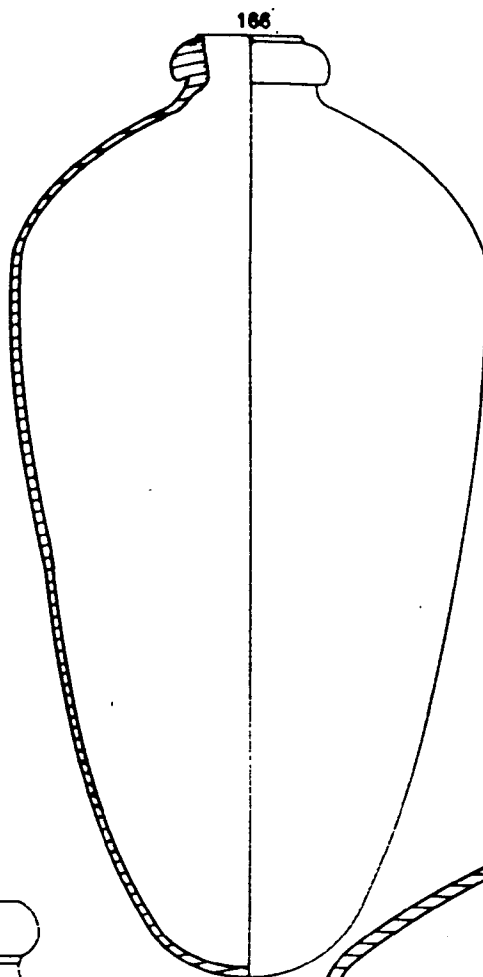
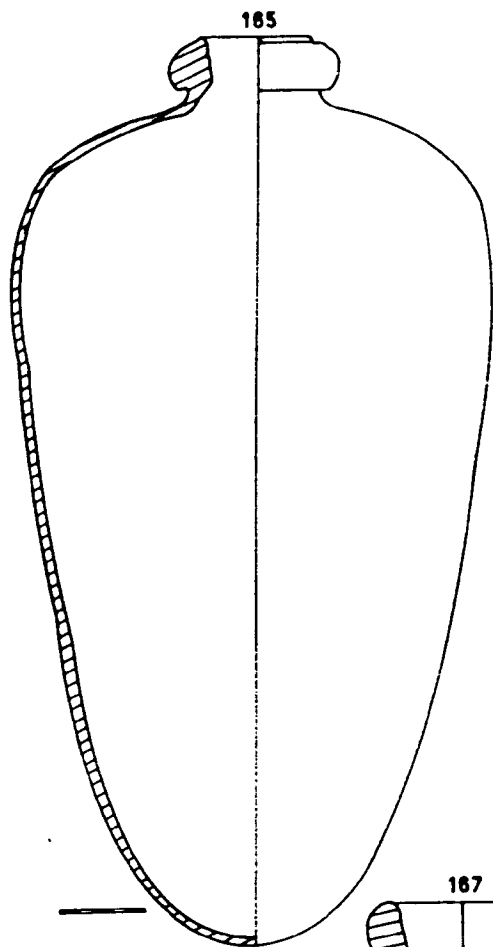

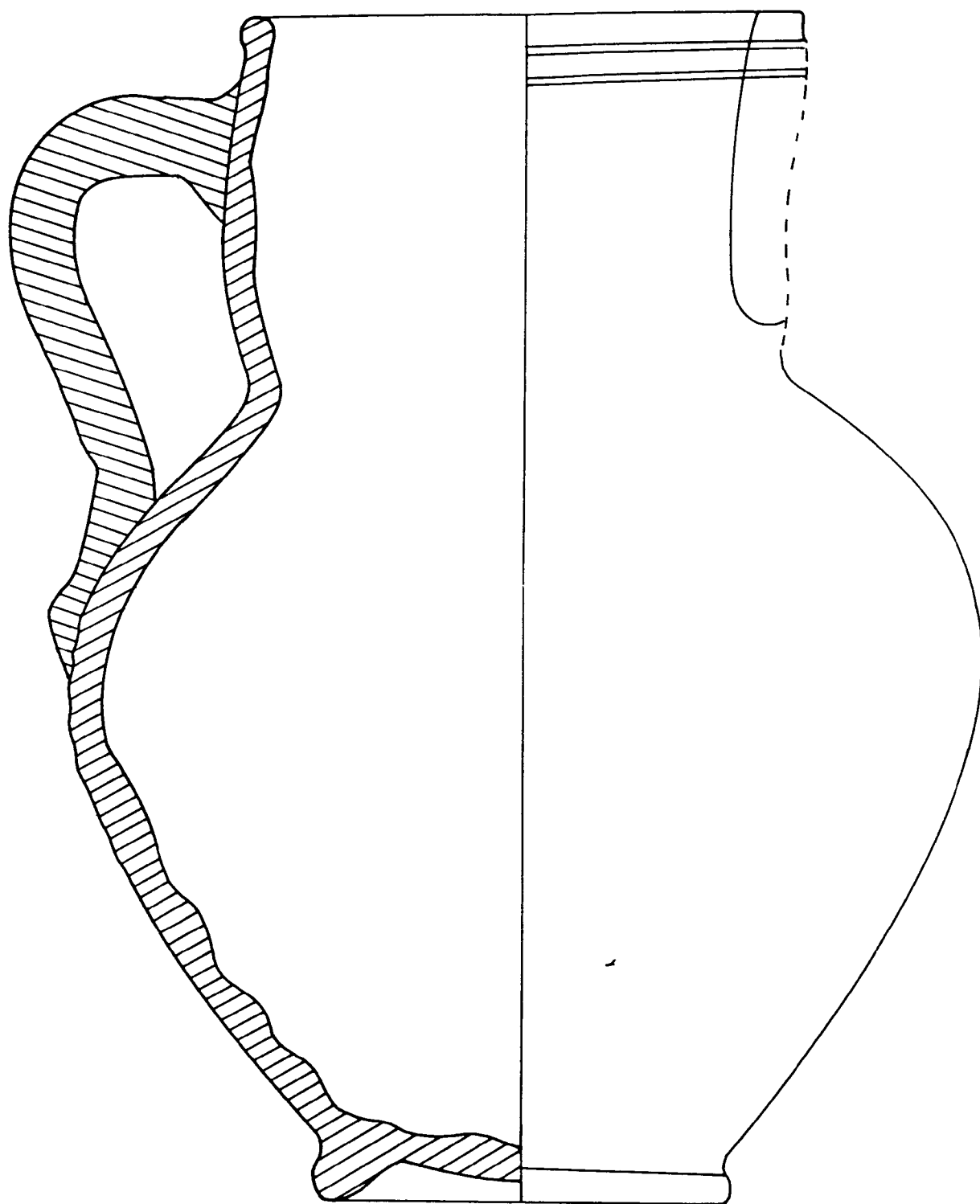

171



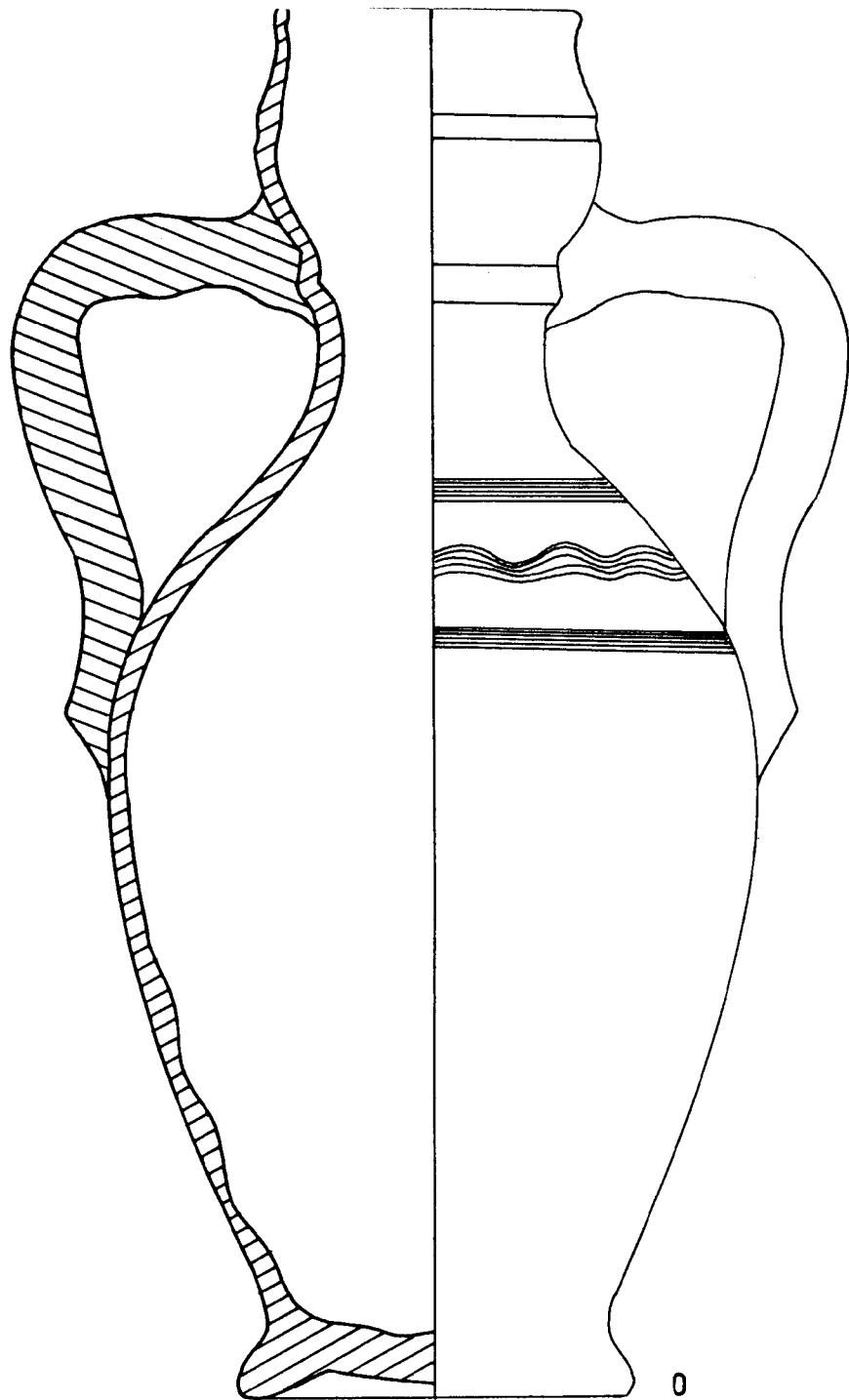

172

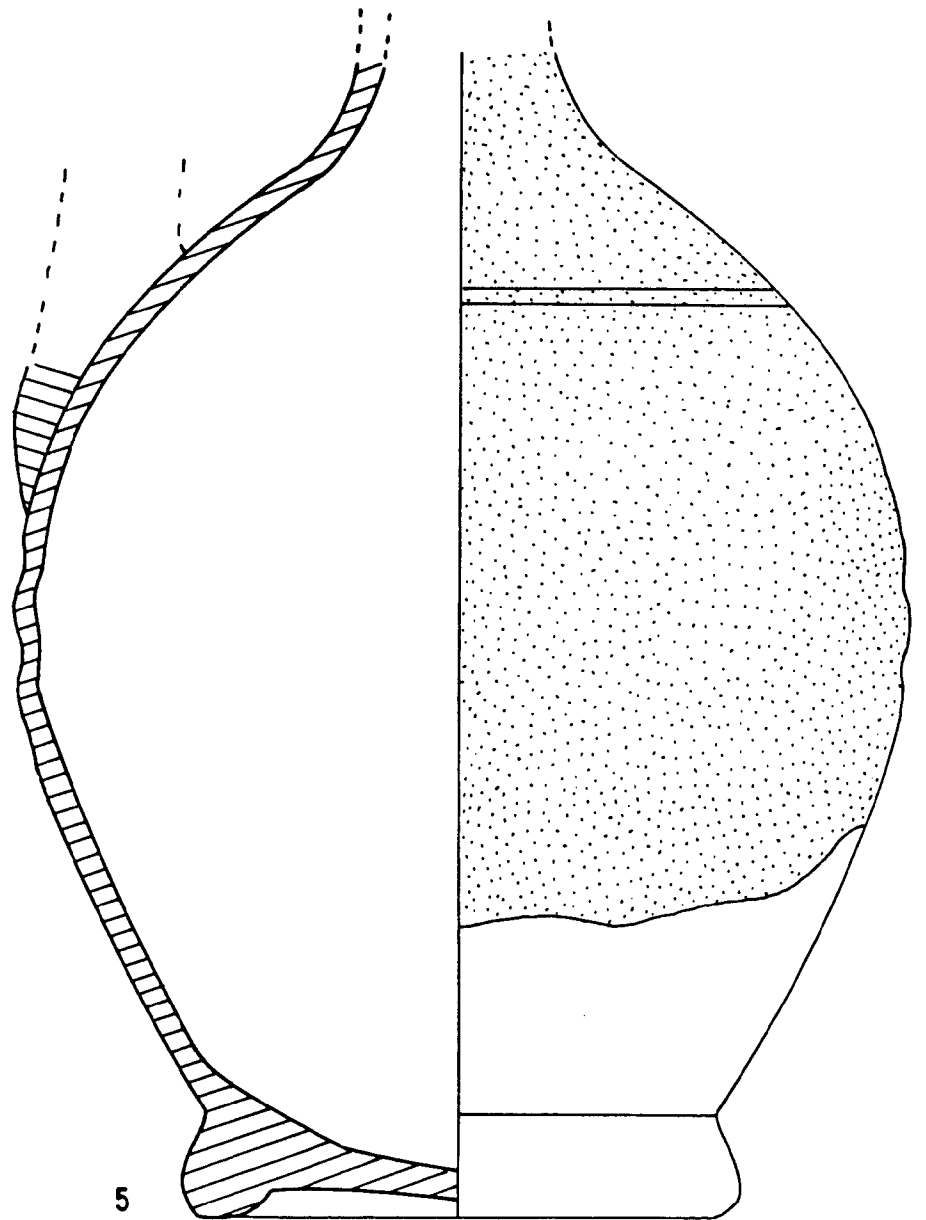

173

174

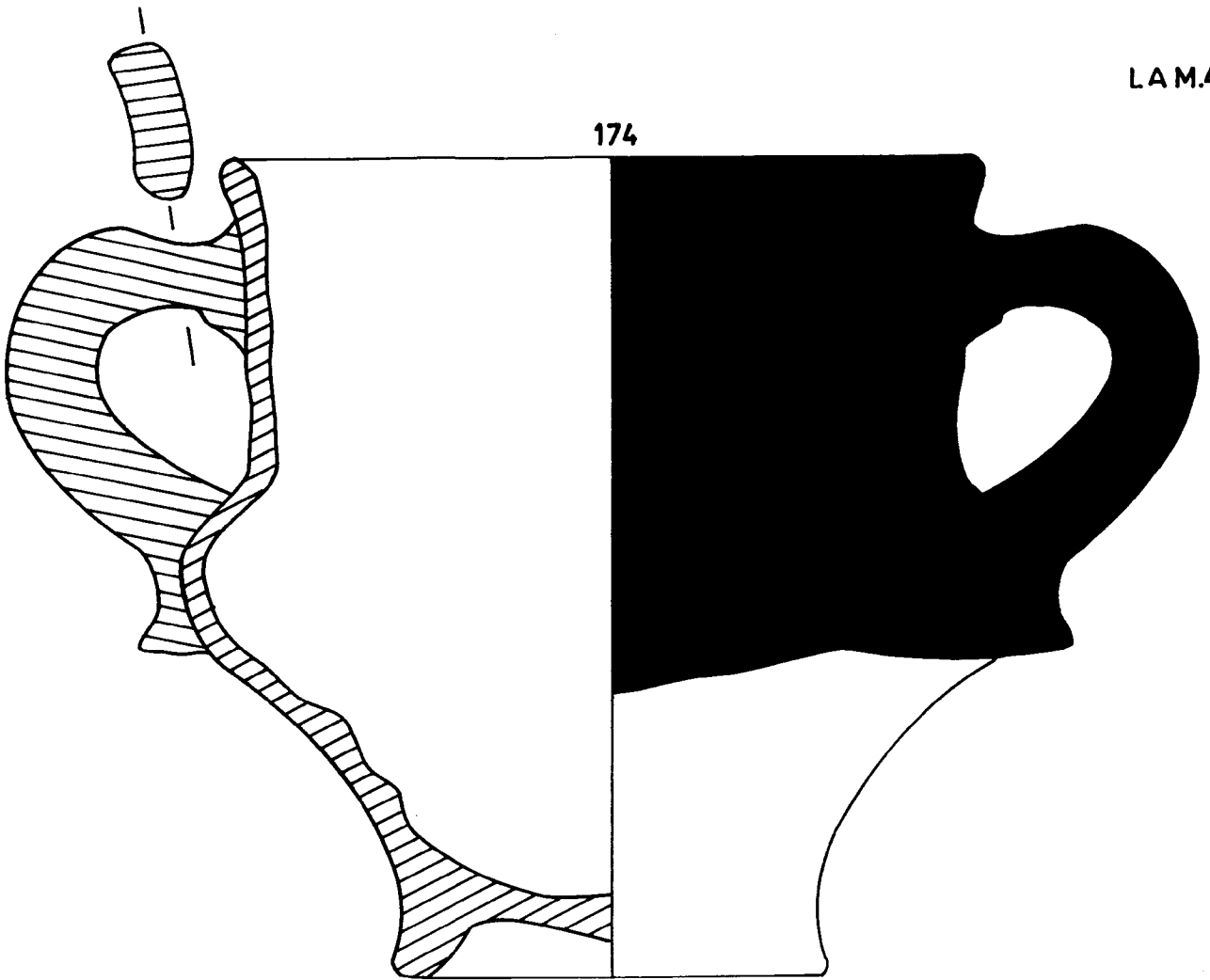

175

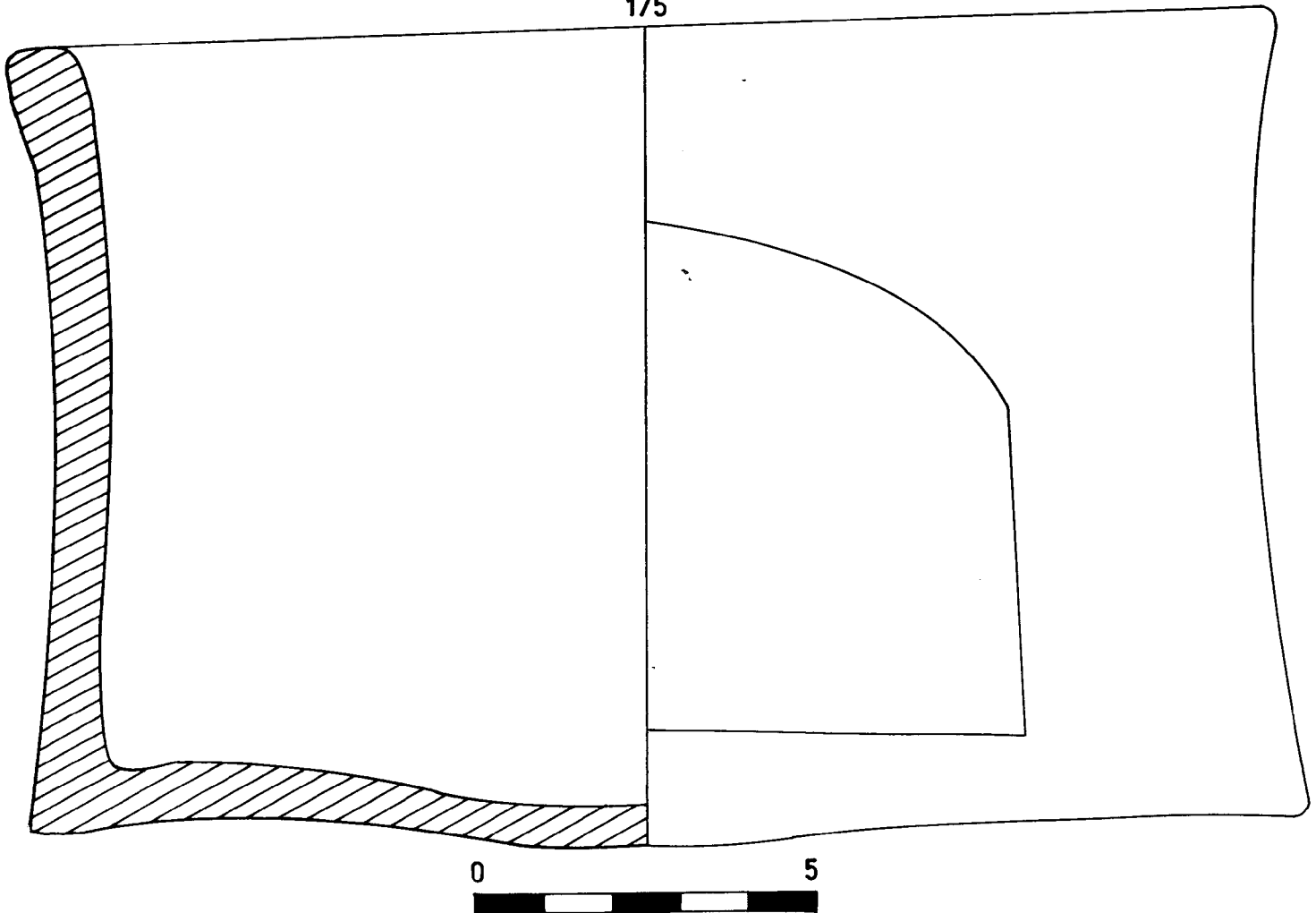

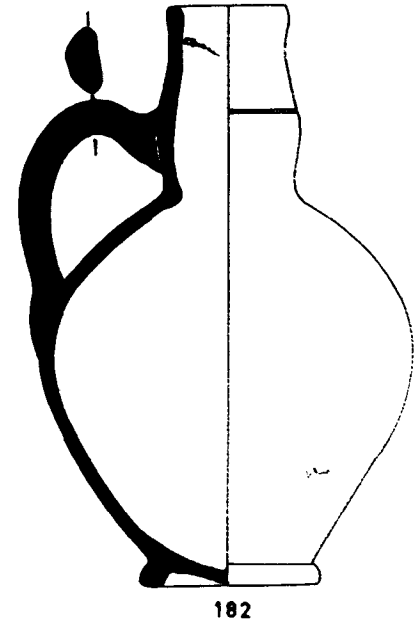
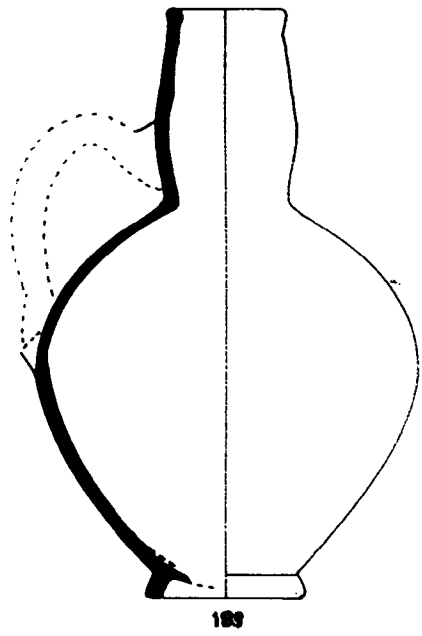
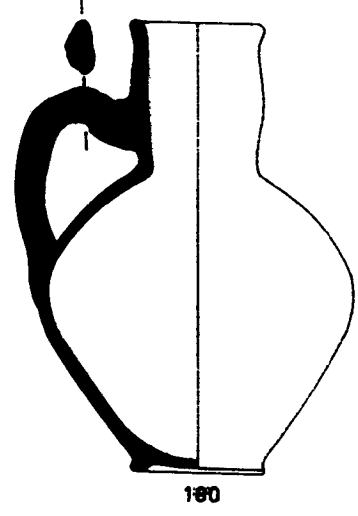
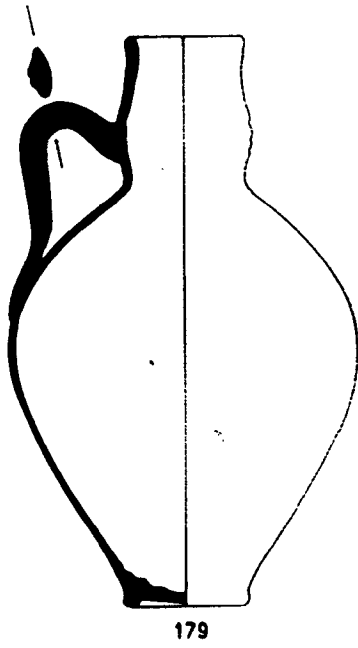
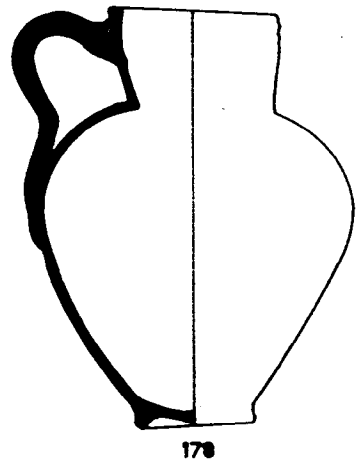
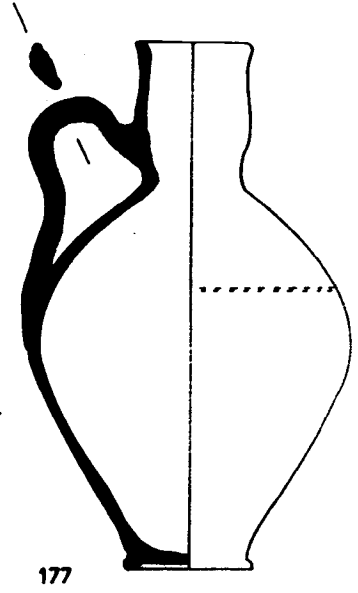
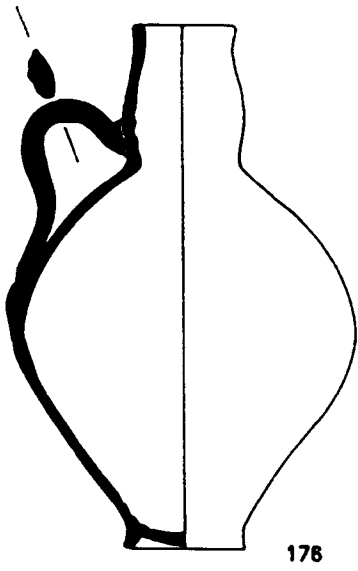

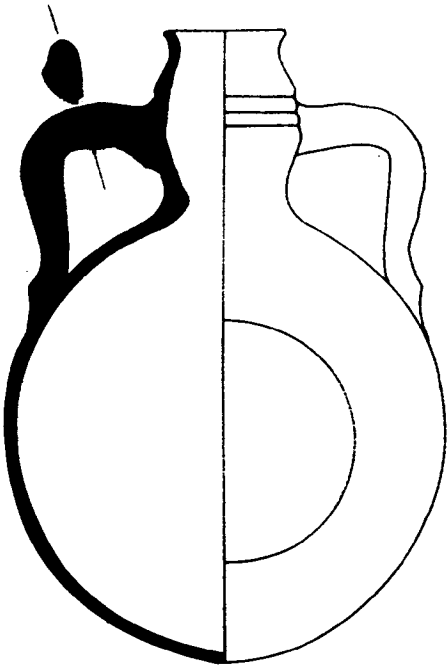

183

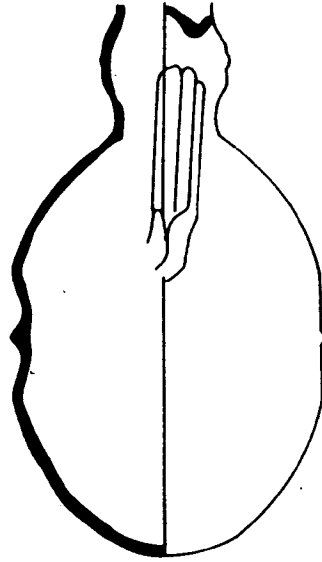

184

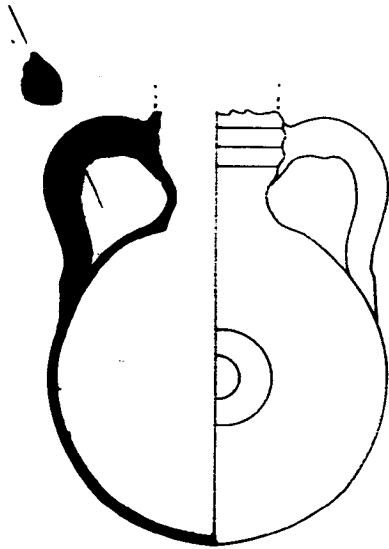
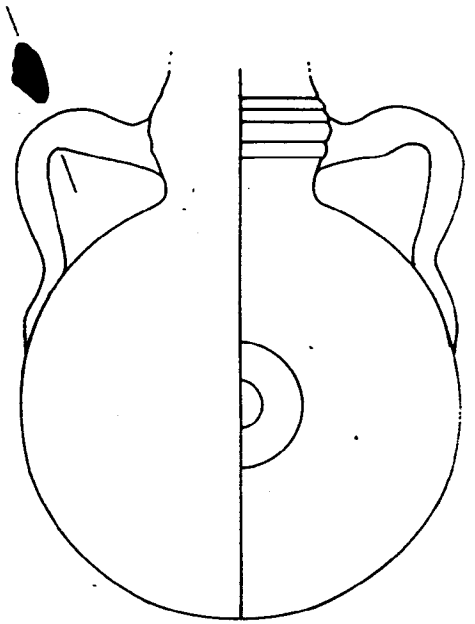

185

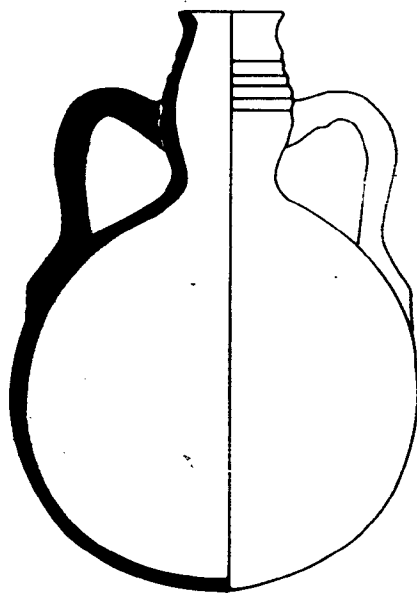

186

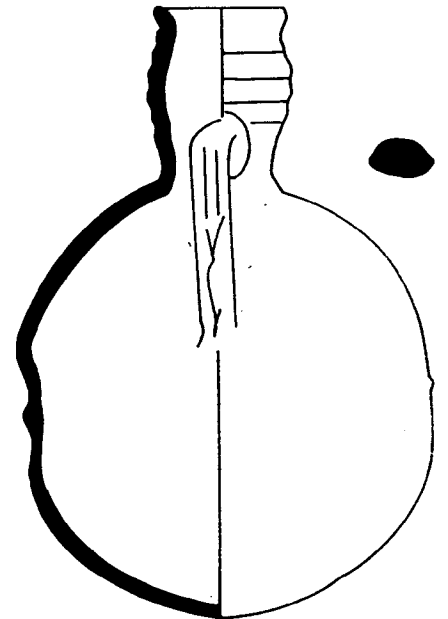

187

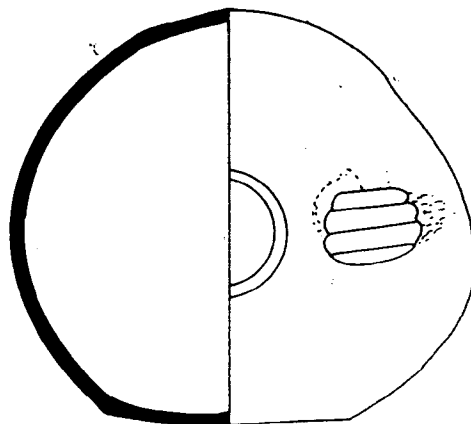

188

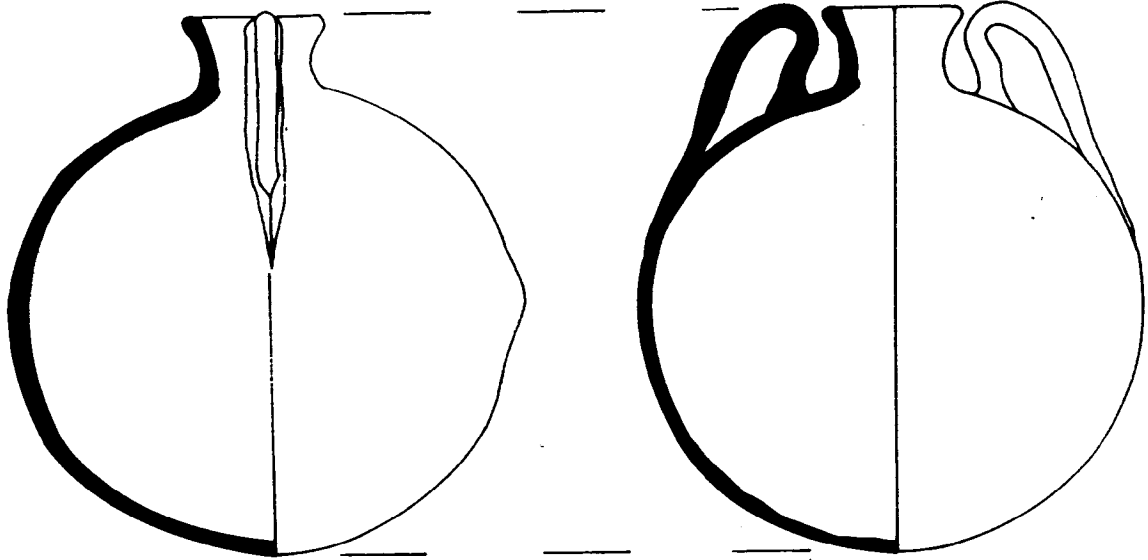

189

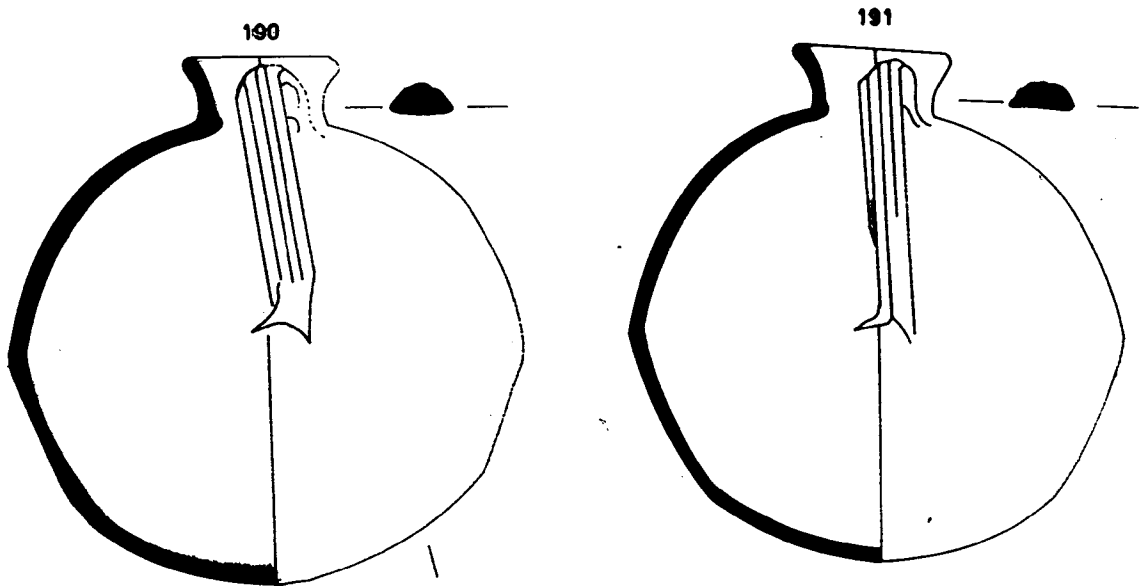

190

191

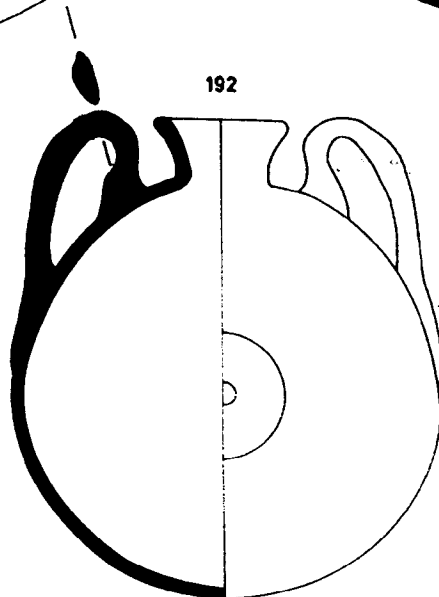

192

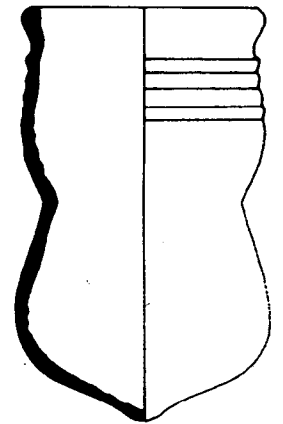
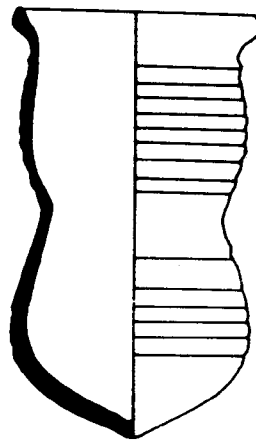
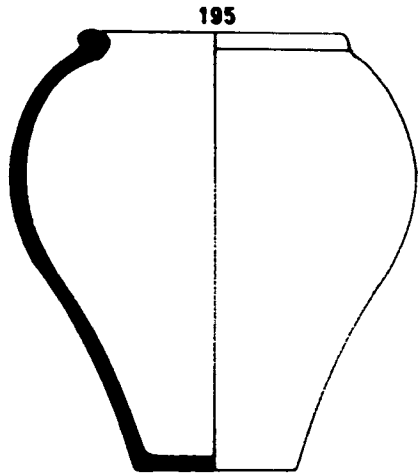
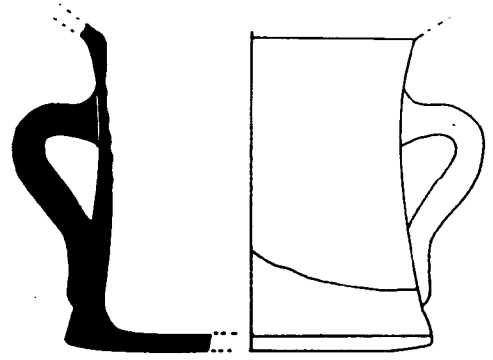
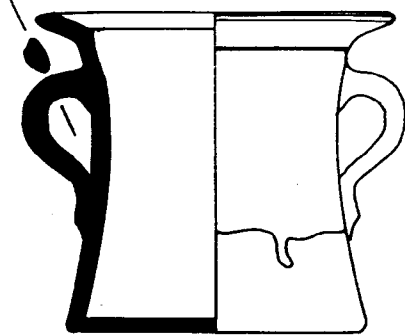
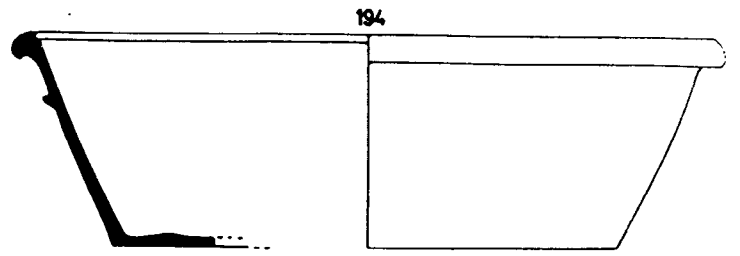
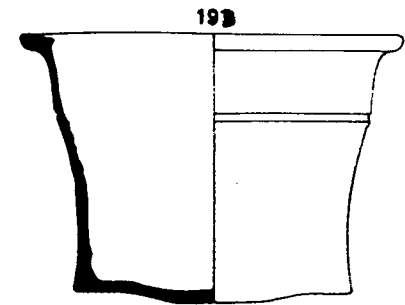

197

198

199

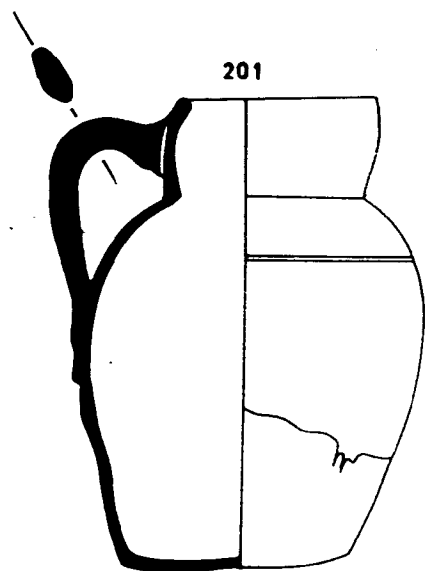
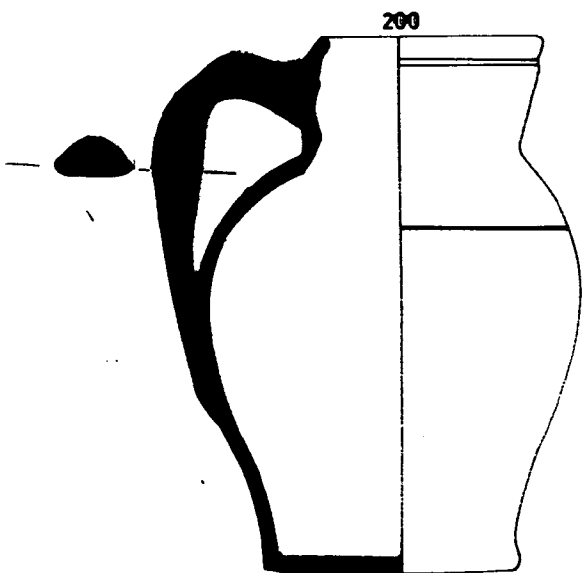

200

201



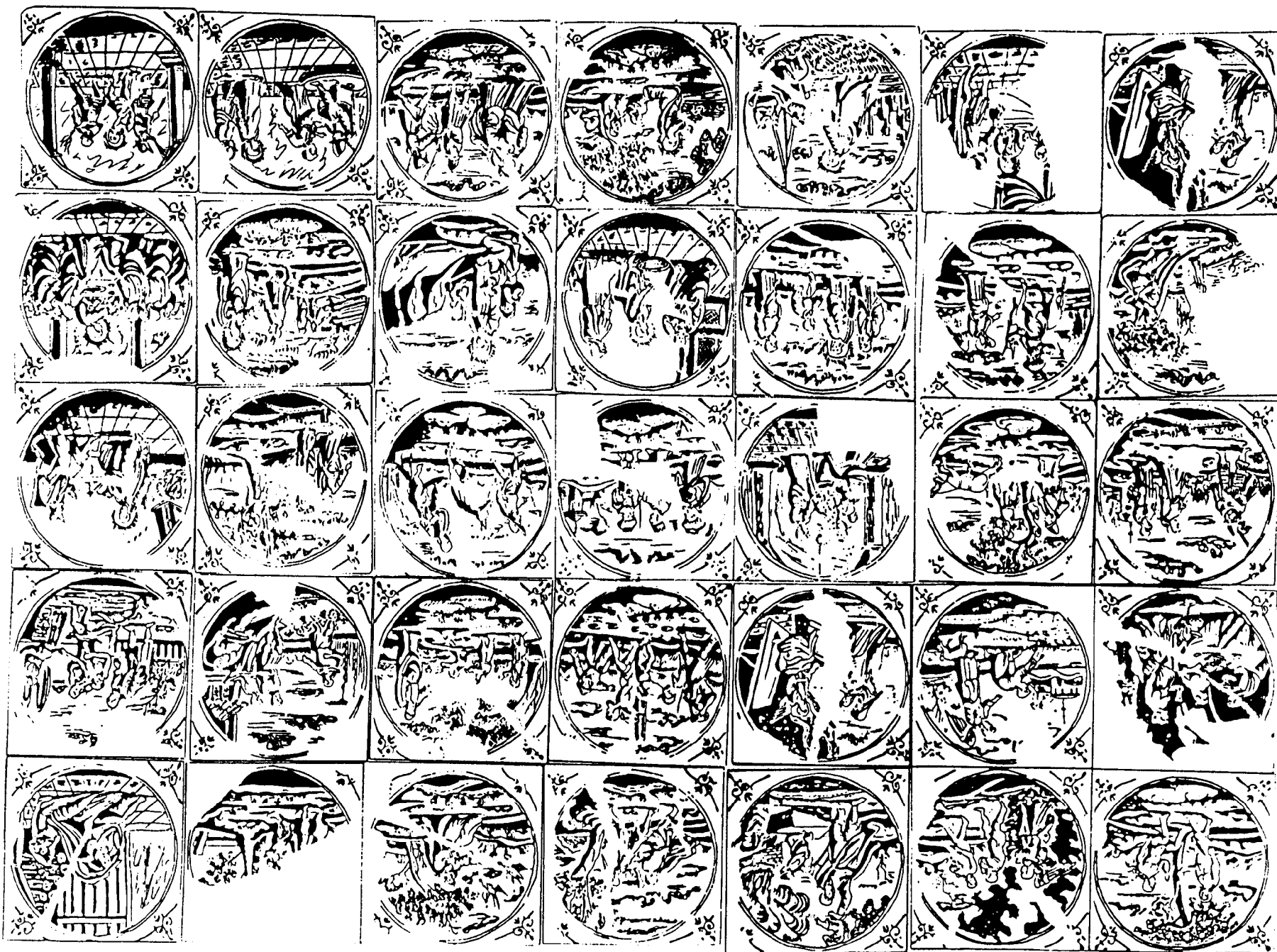

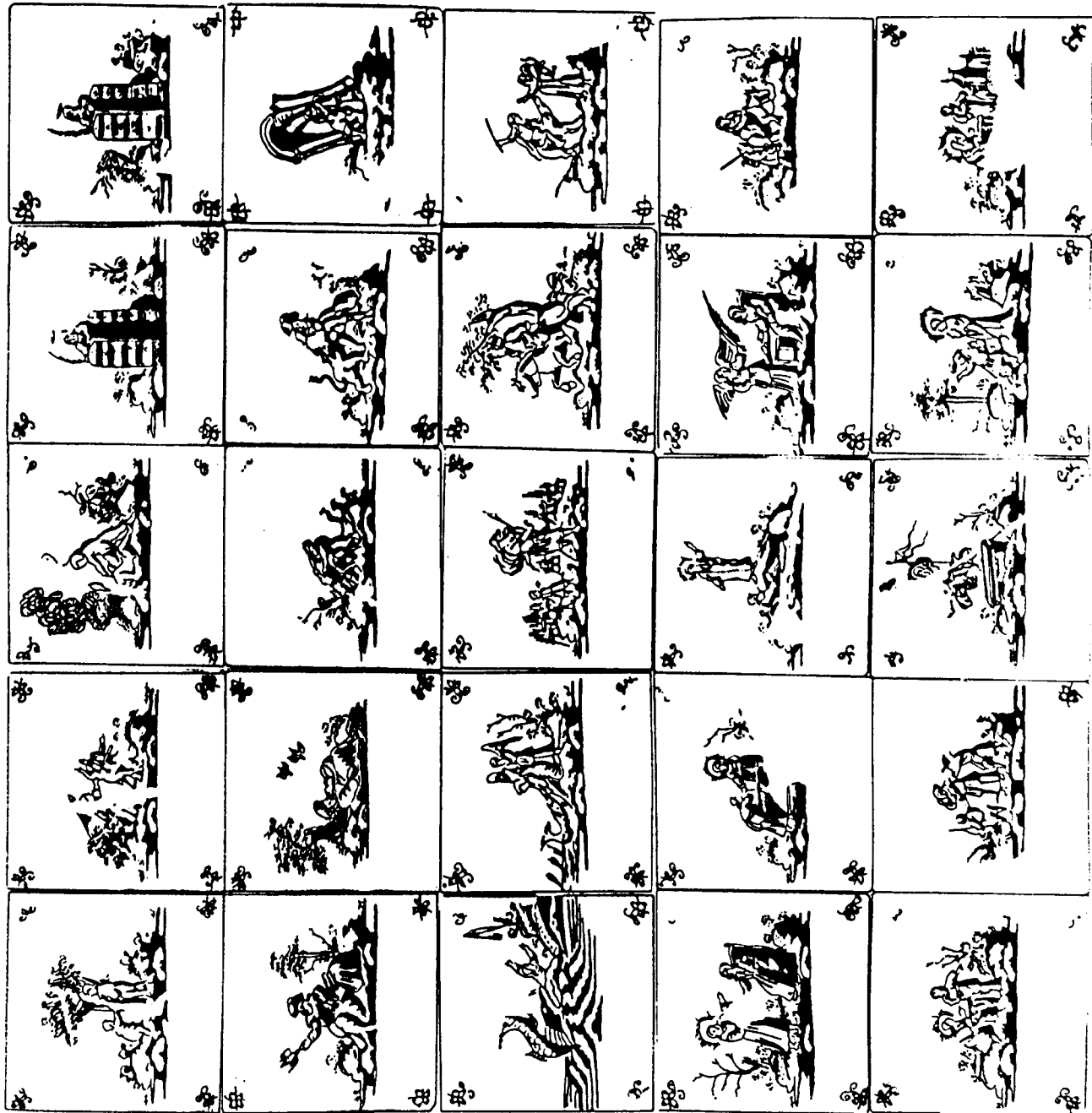
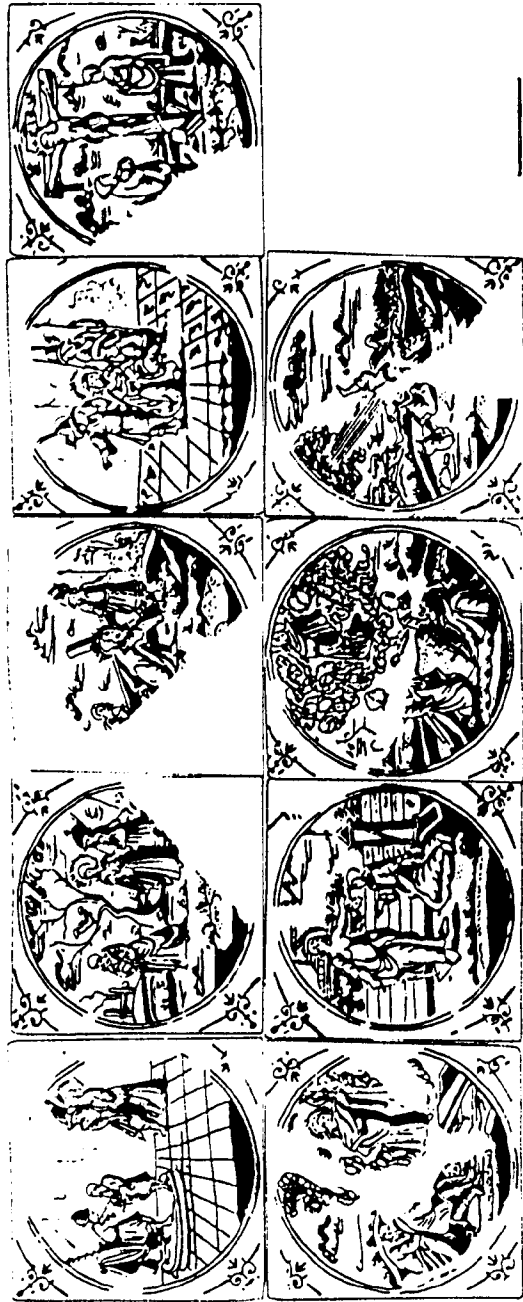

272

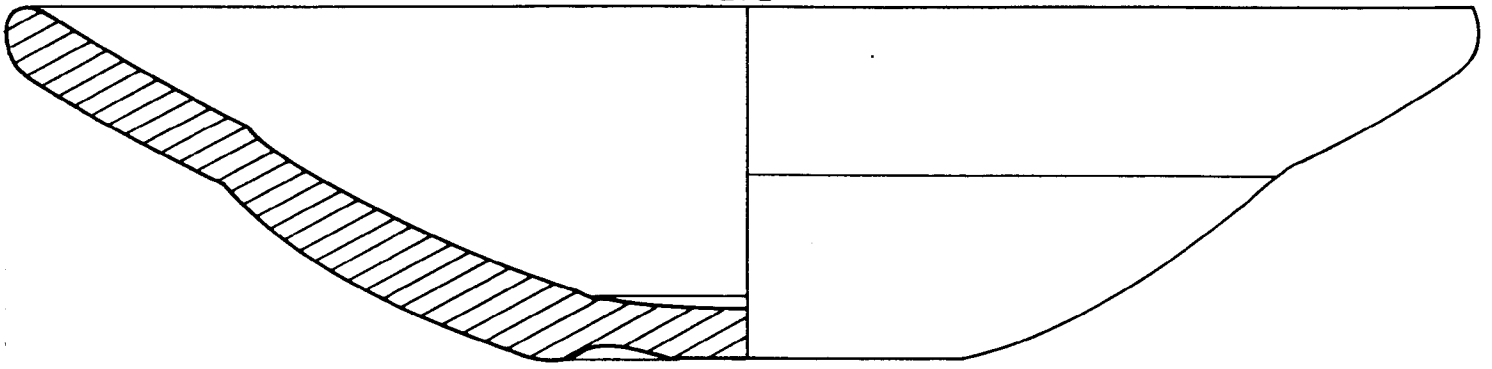

273

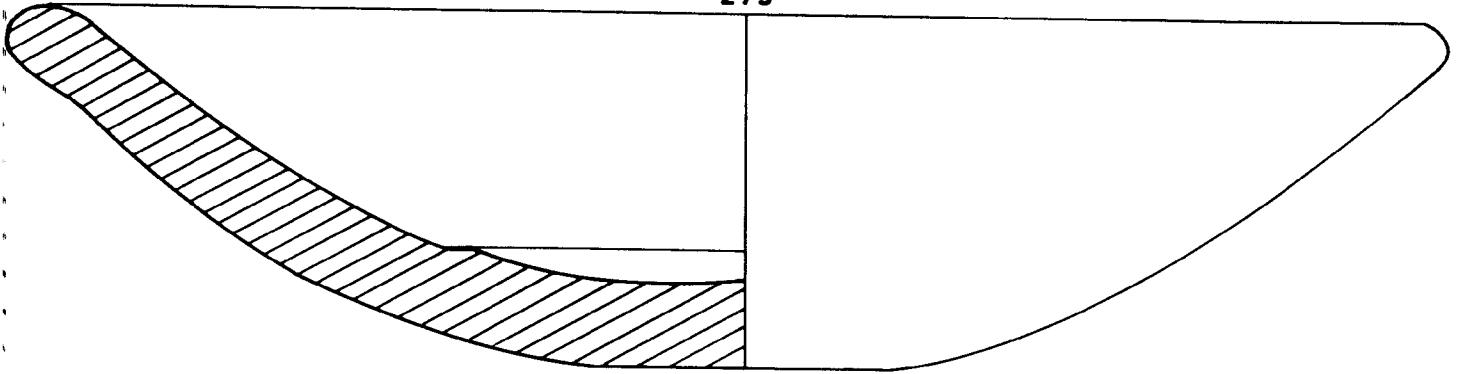

274

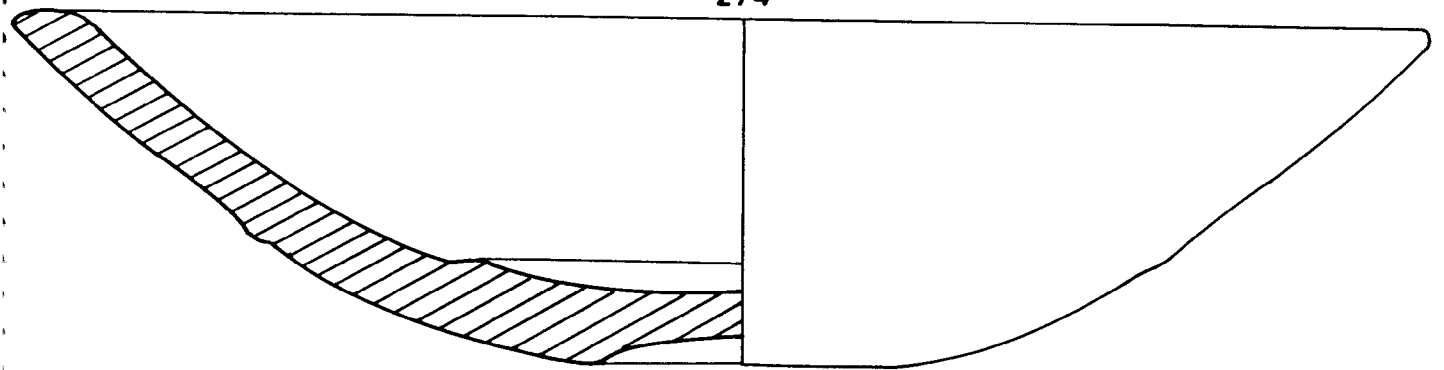

275

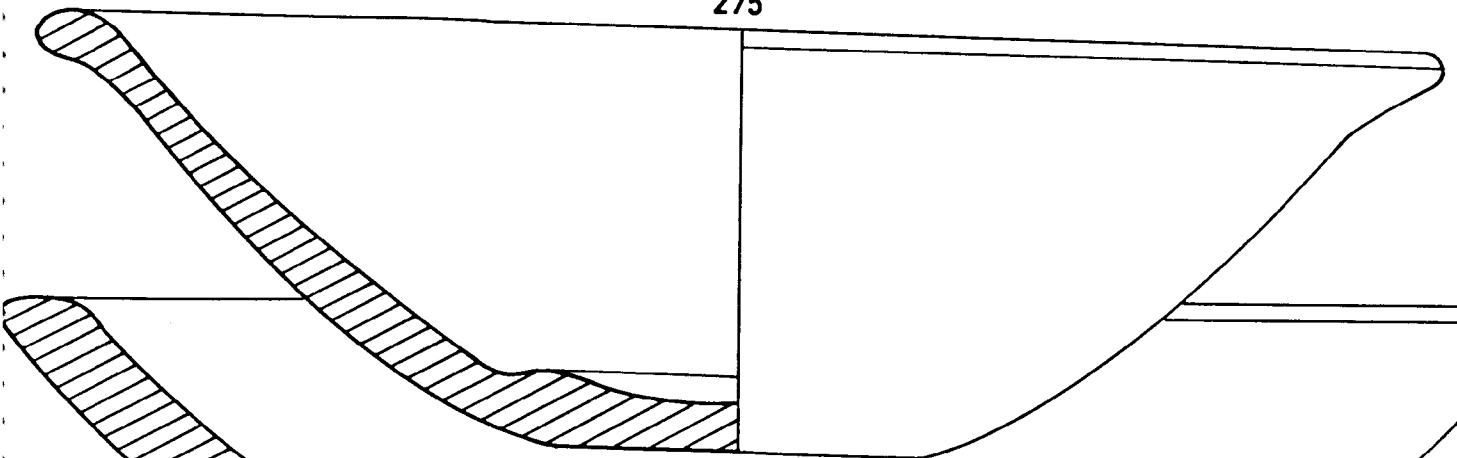

276

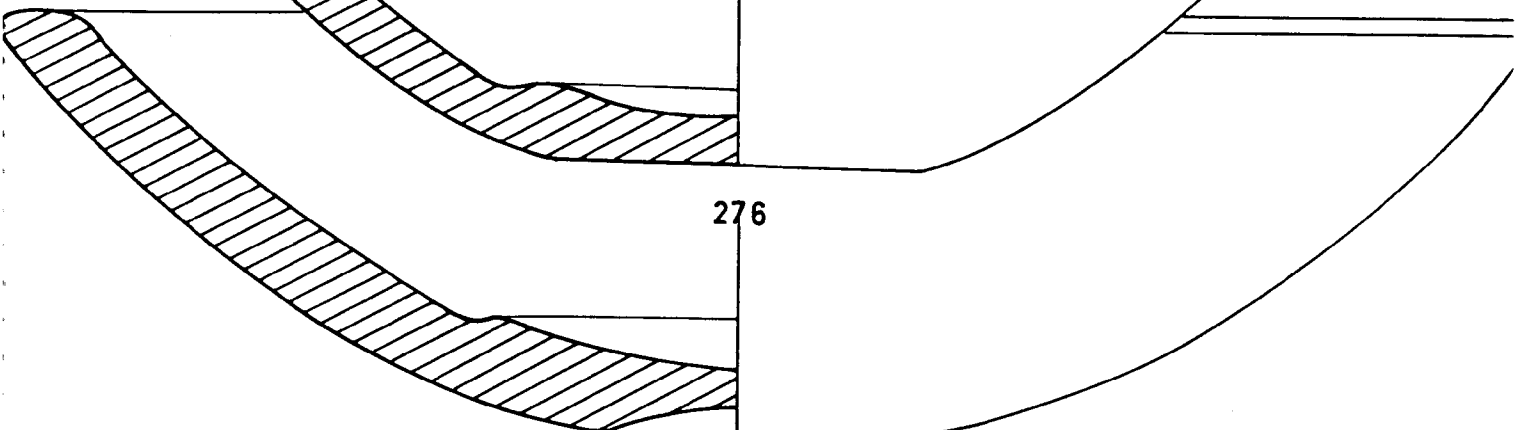

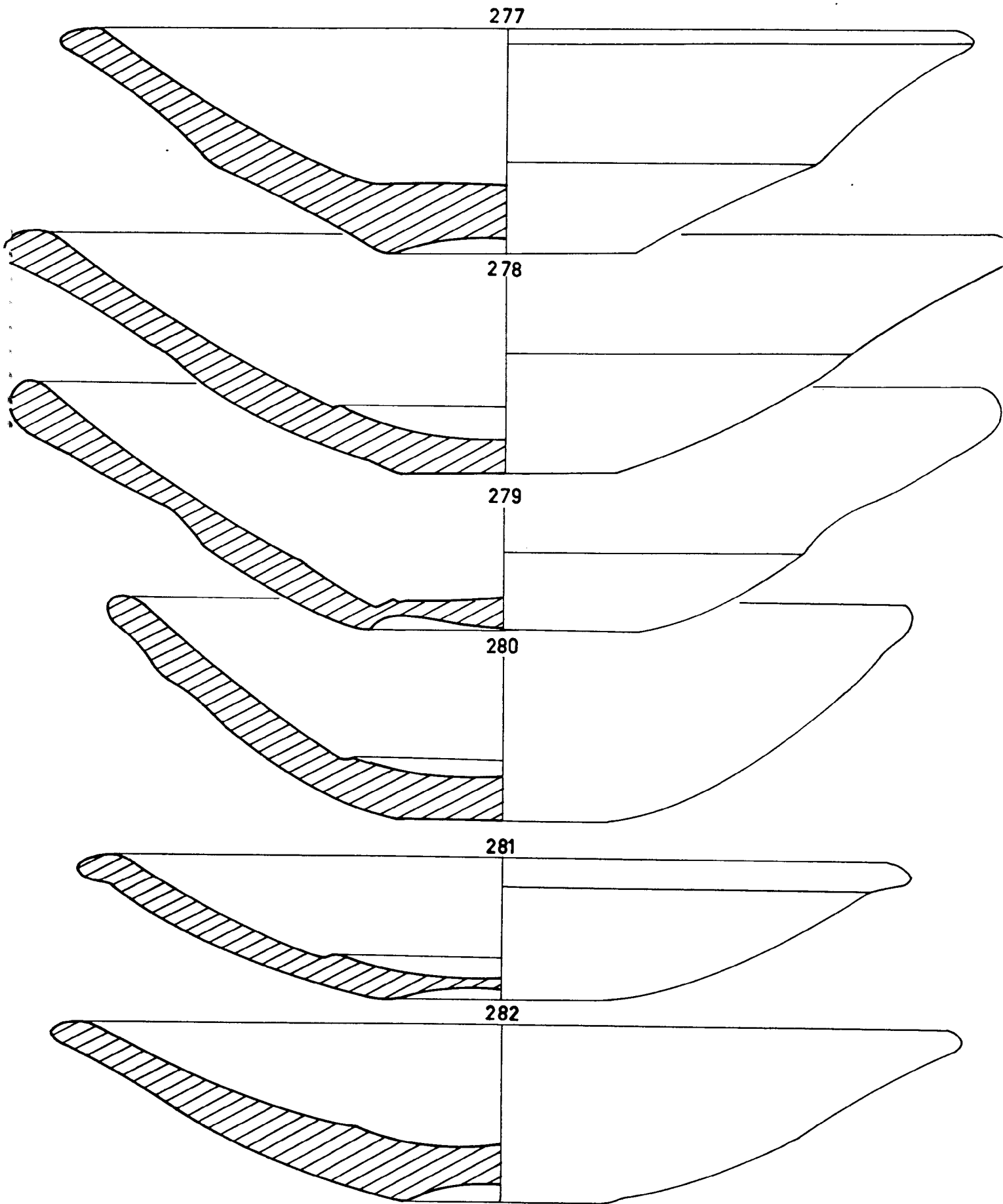

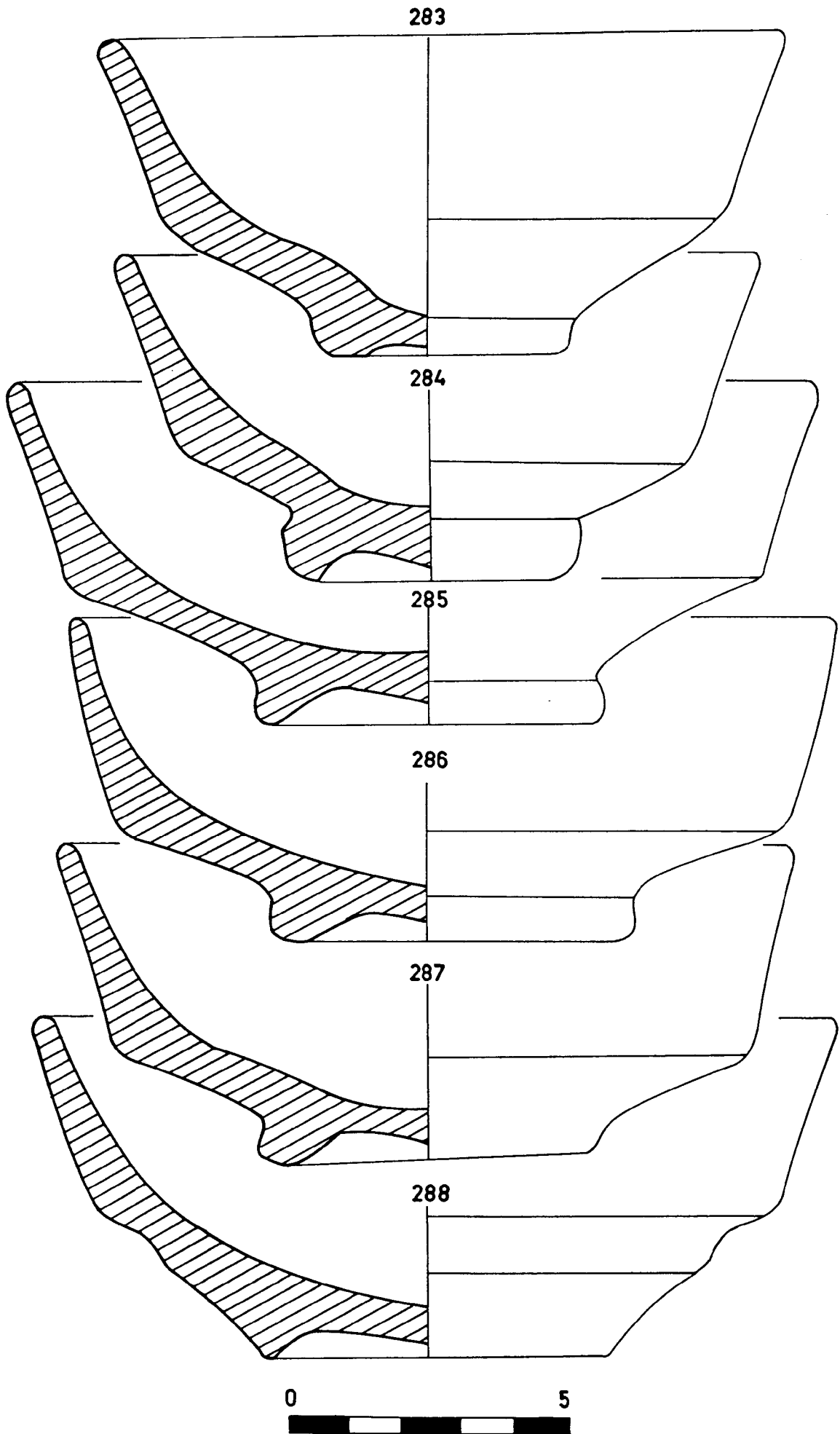

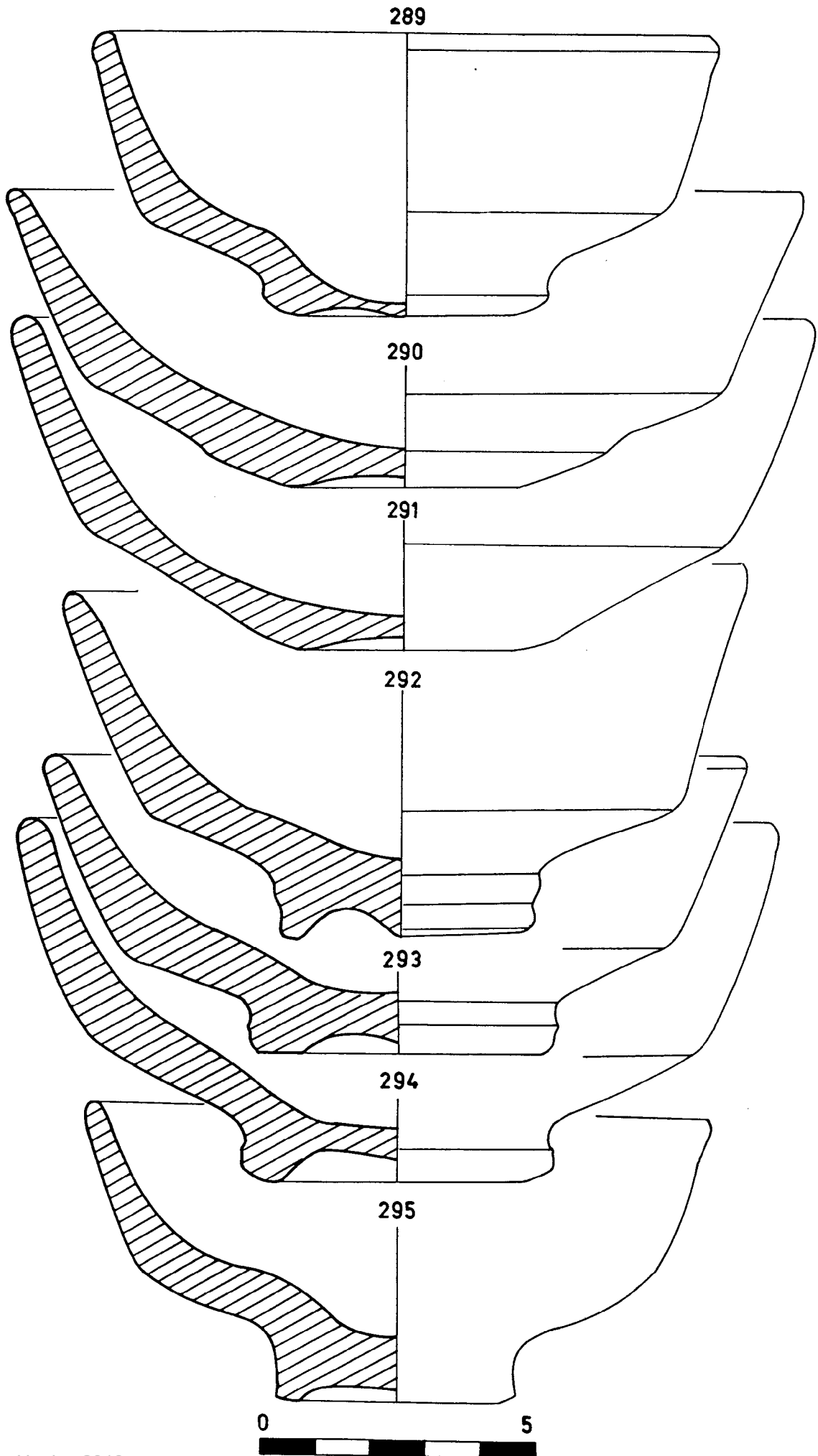

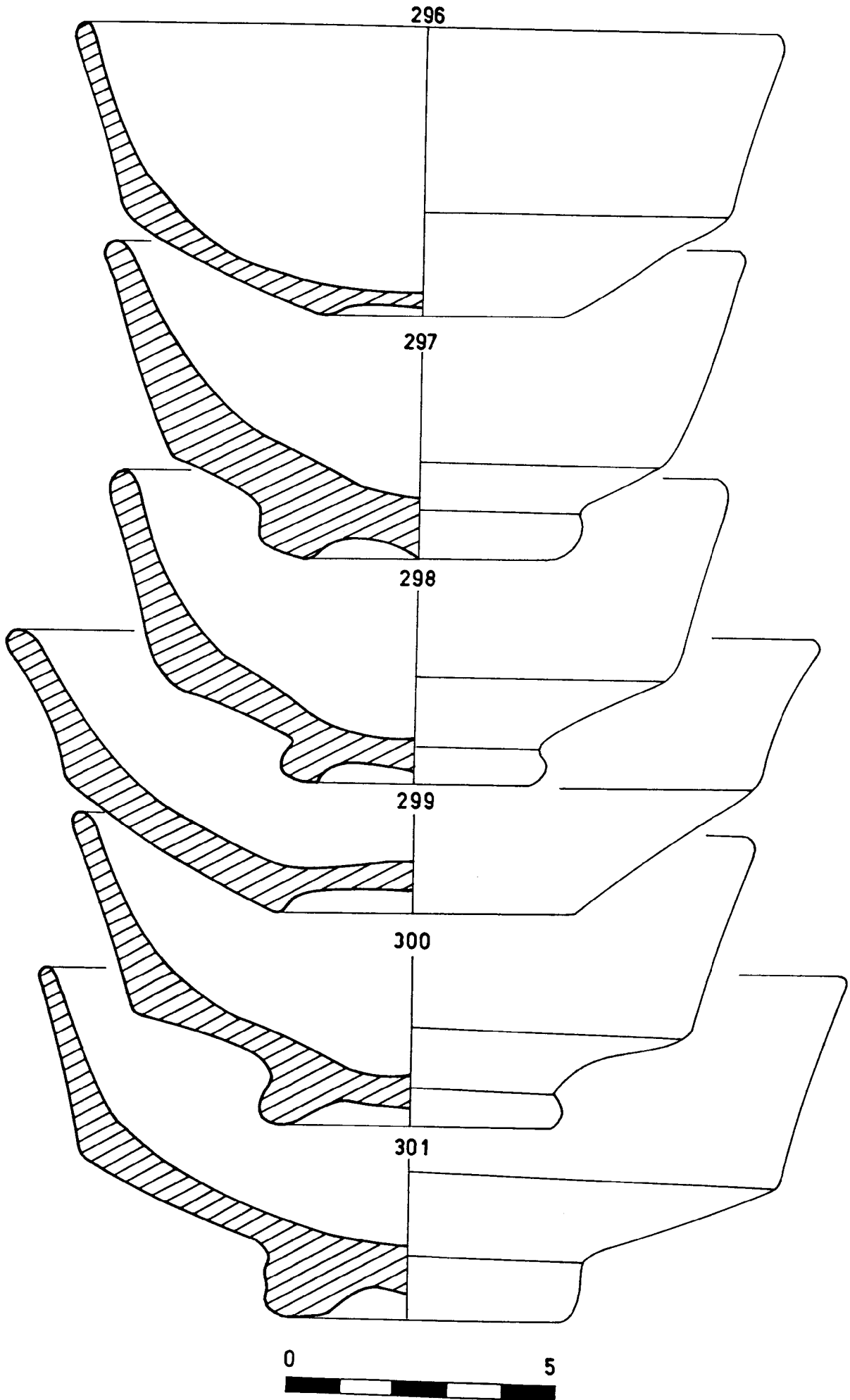

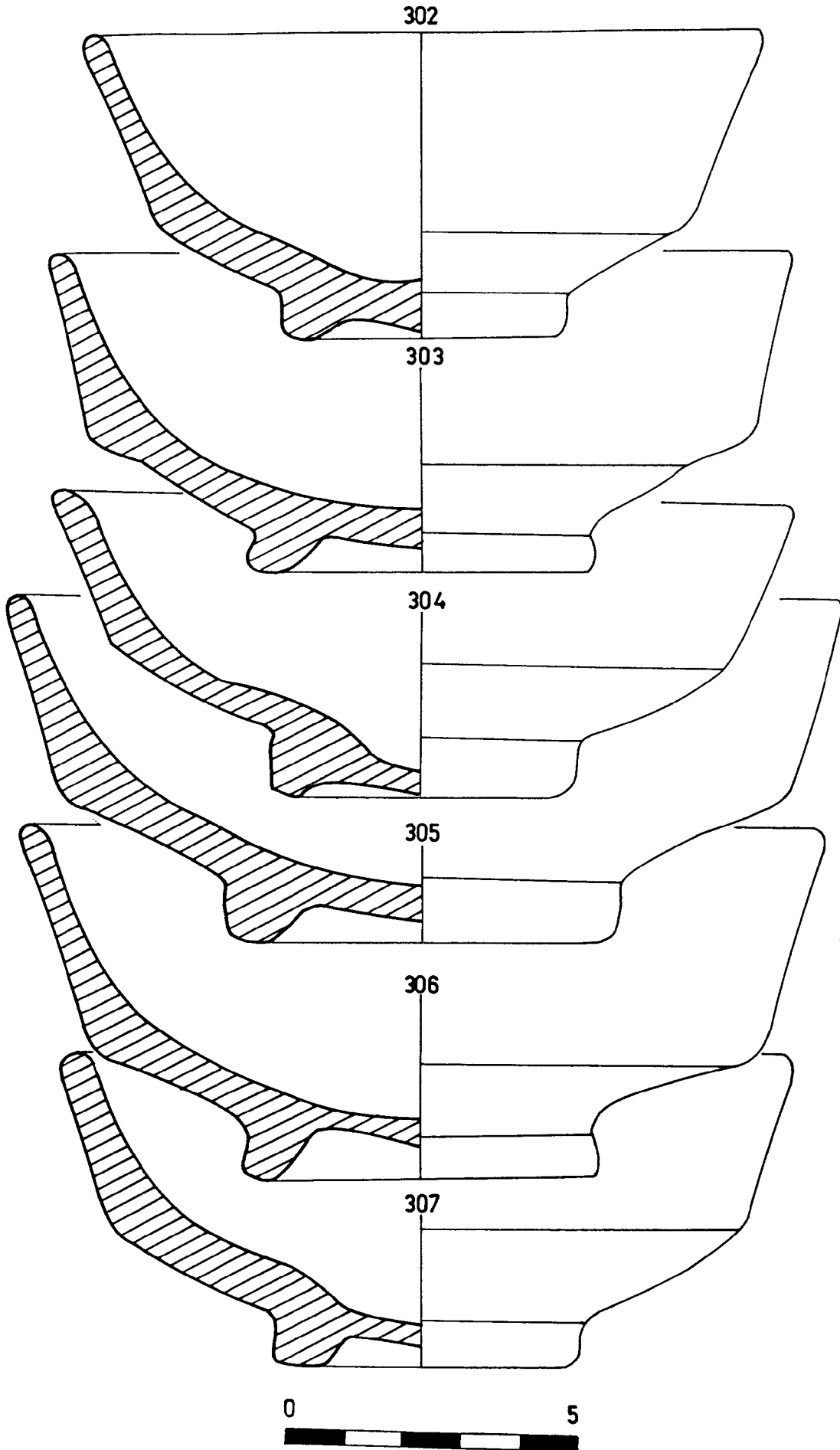

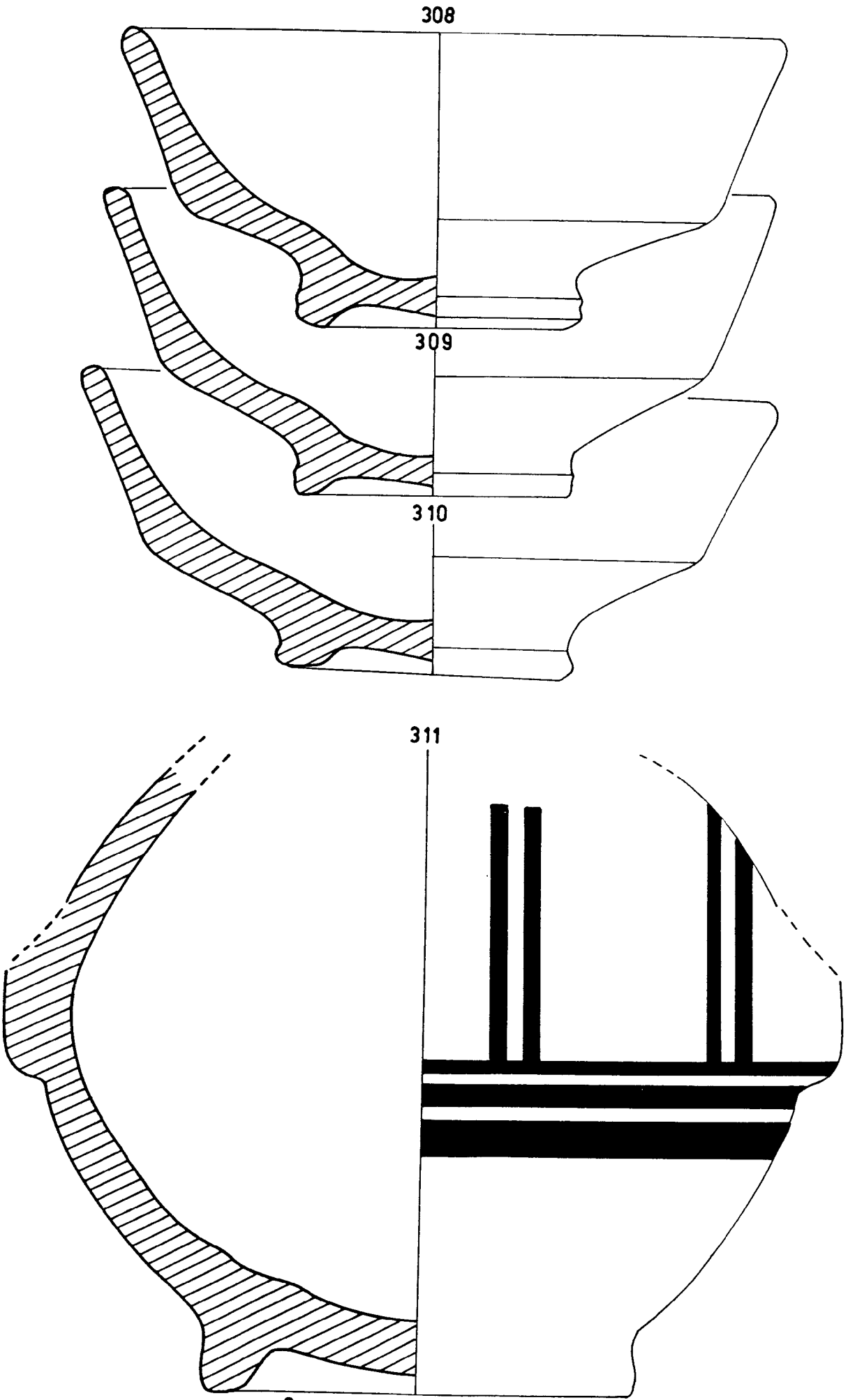

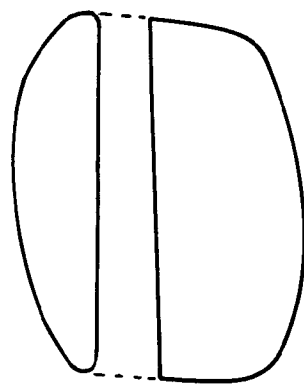

312

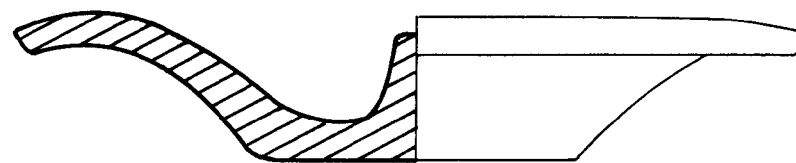

313

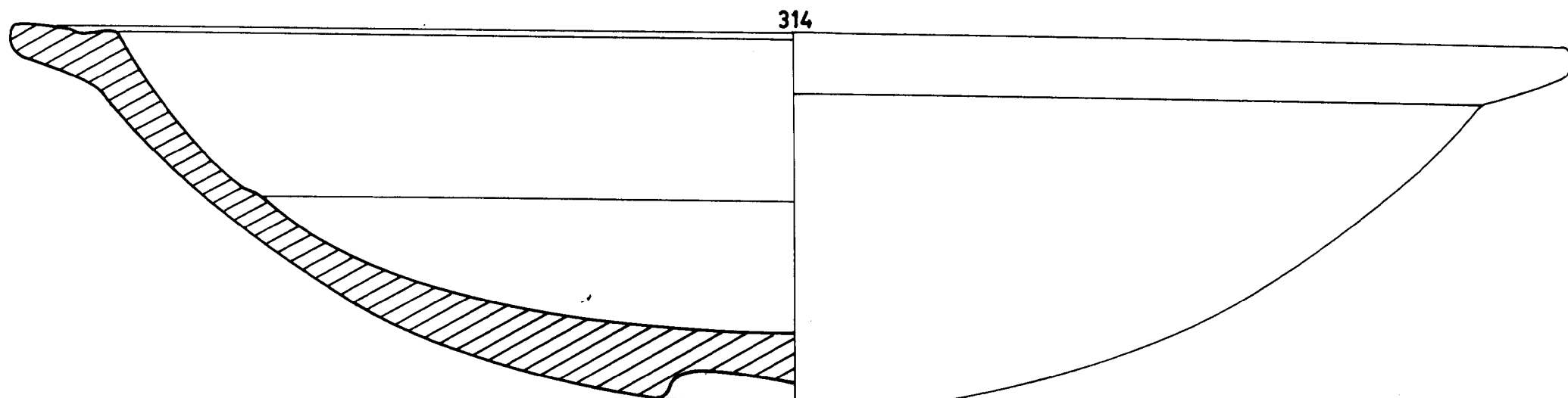

314

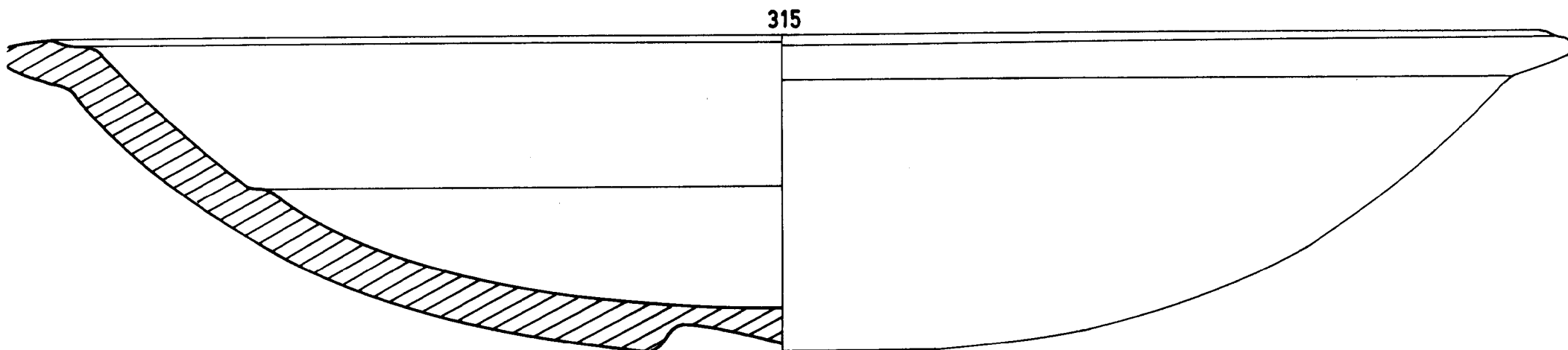

315

316

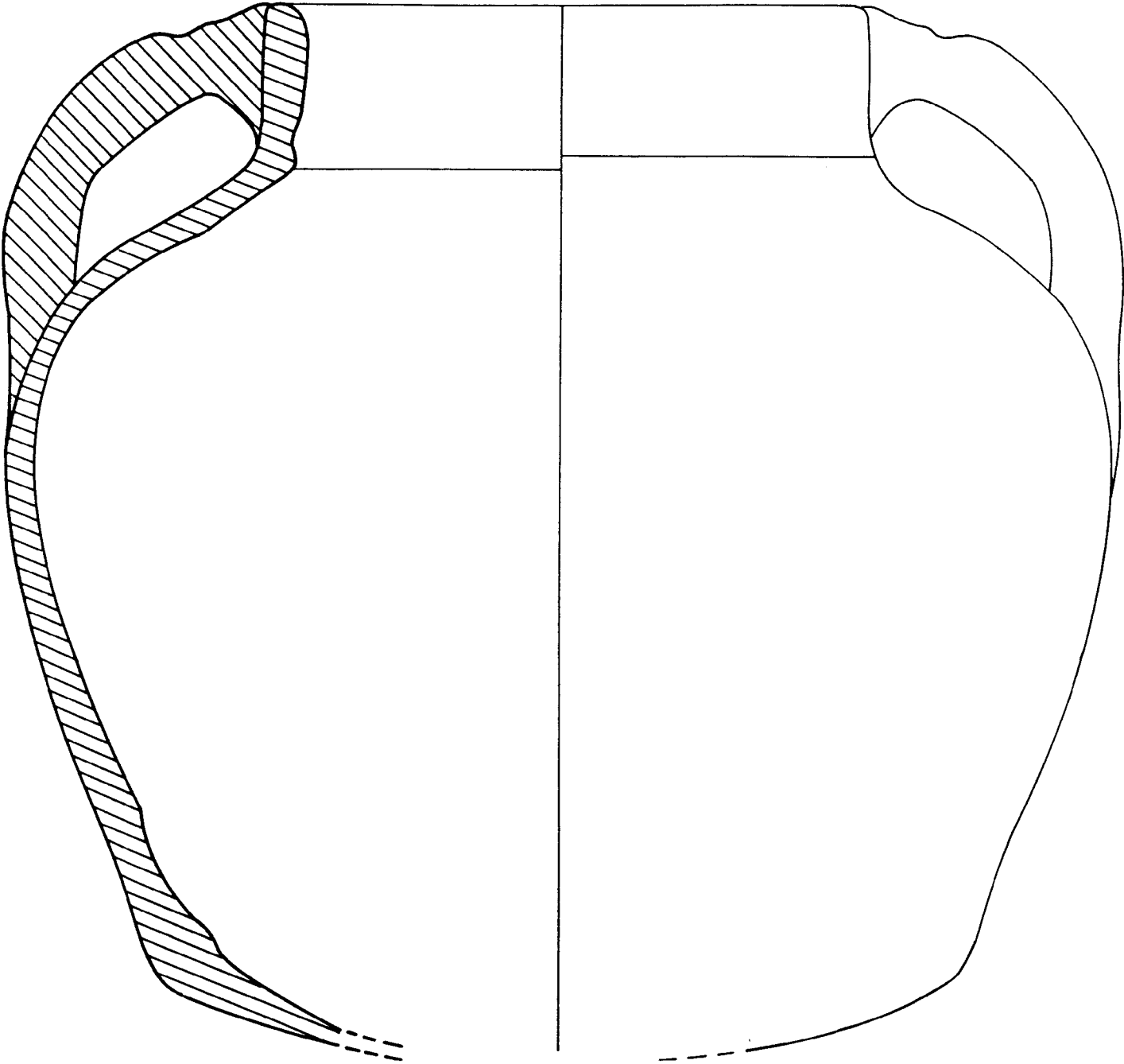

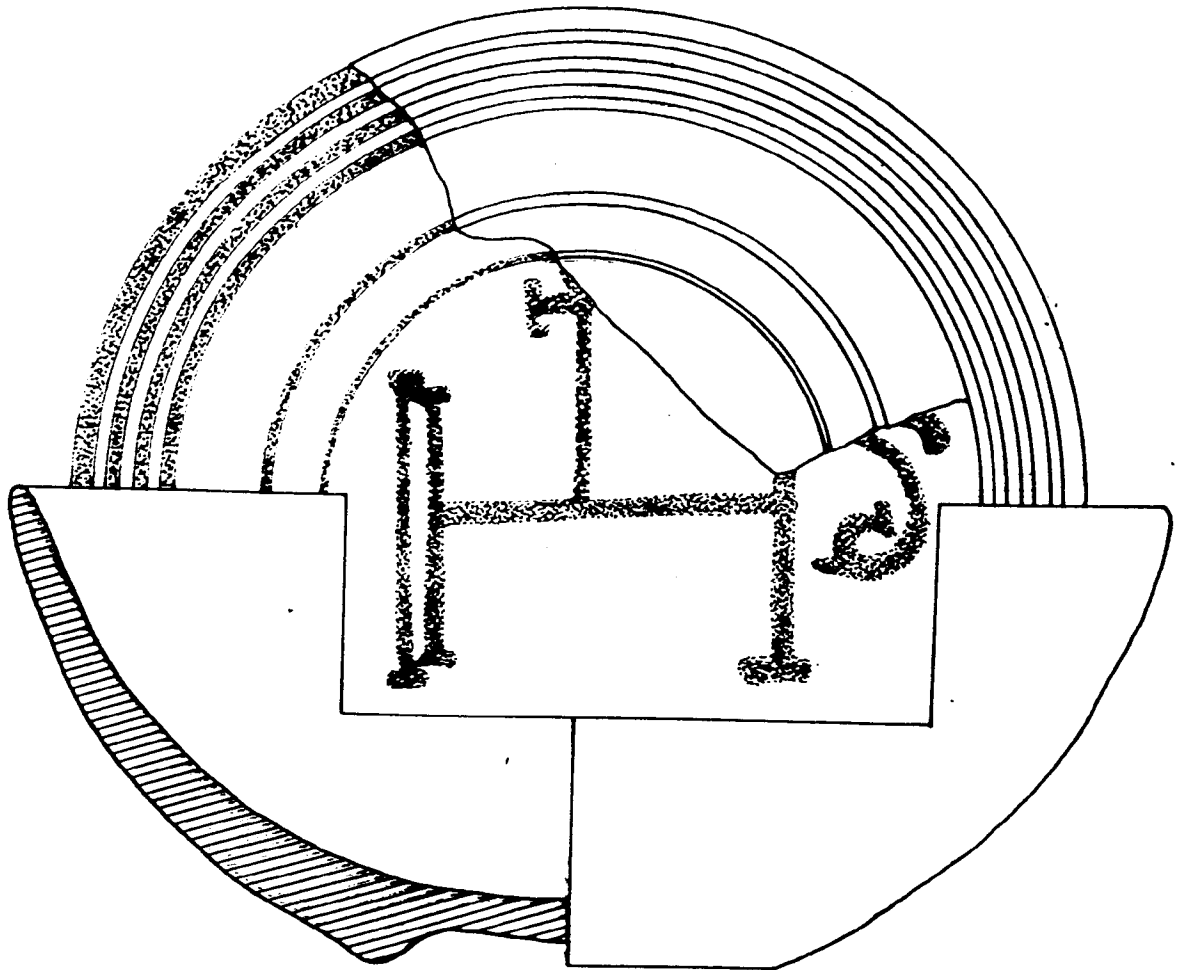

317

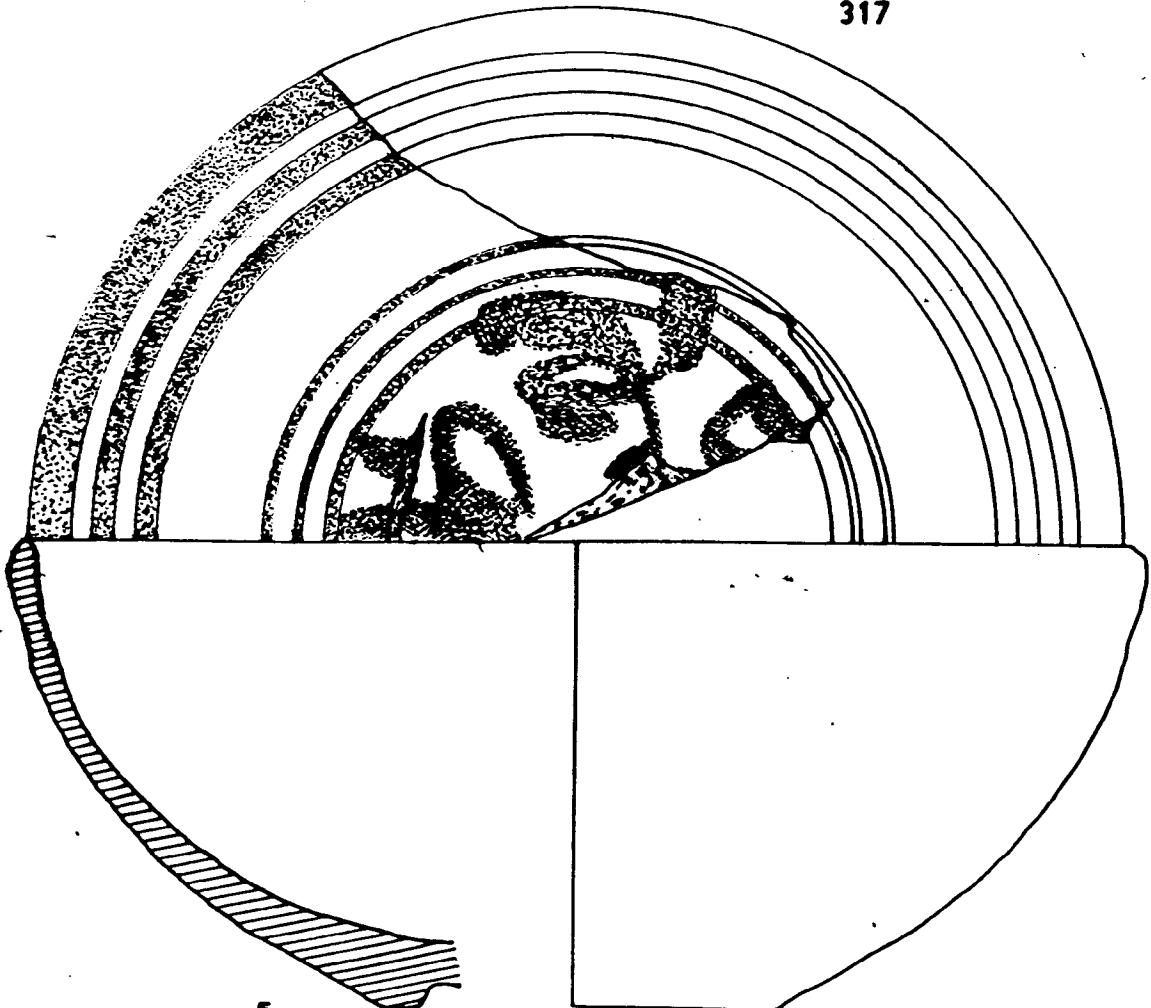

318



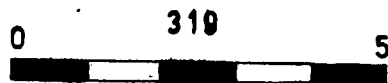
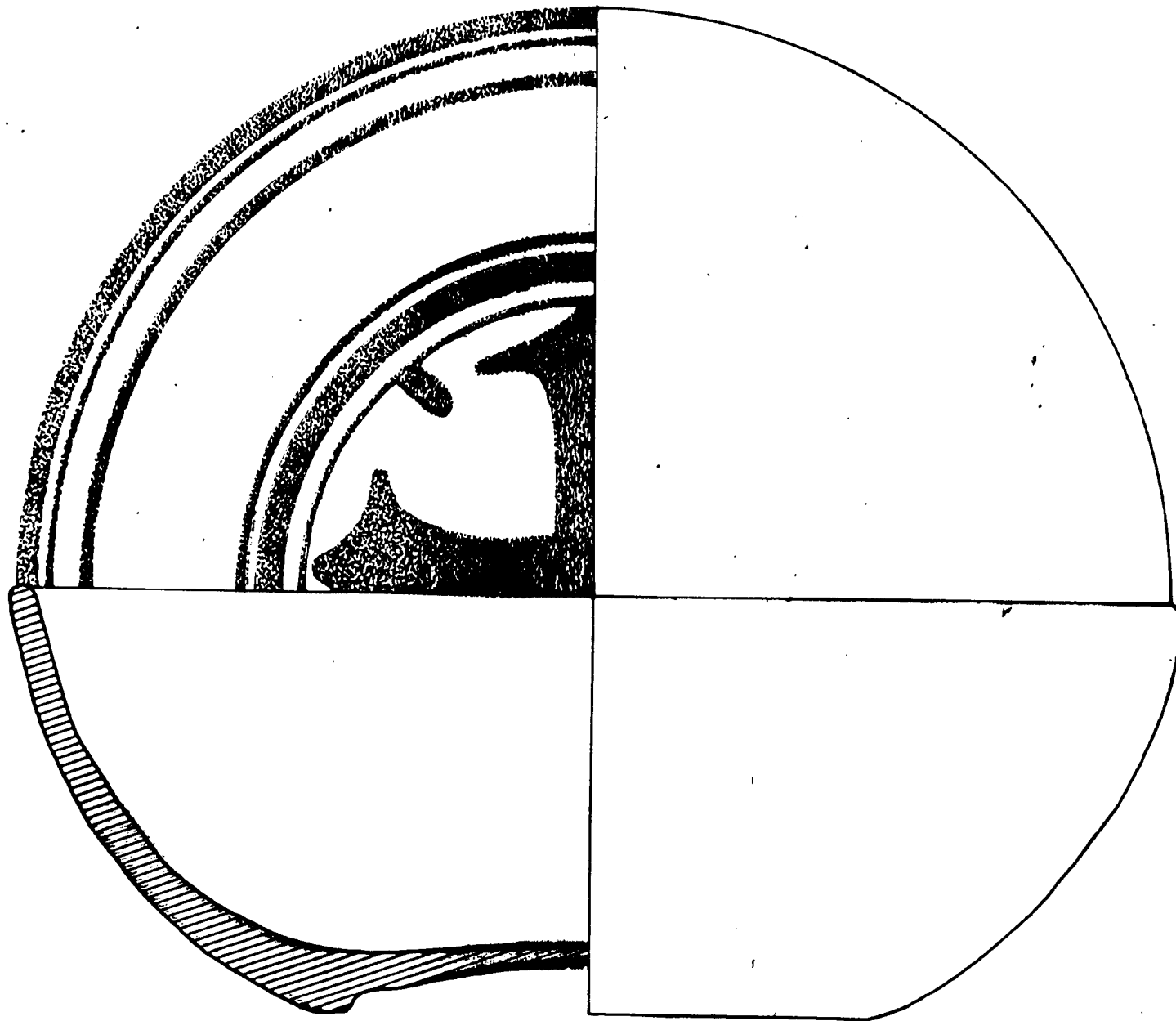

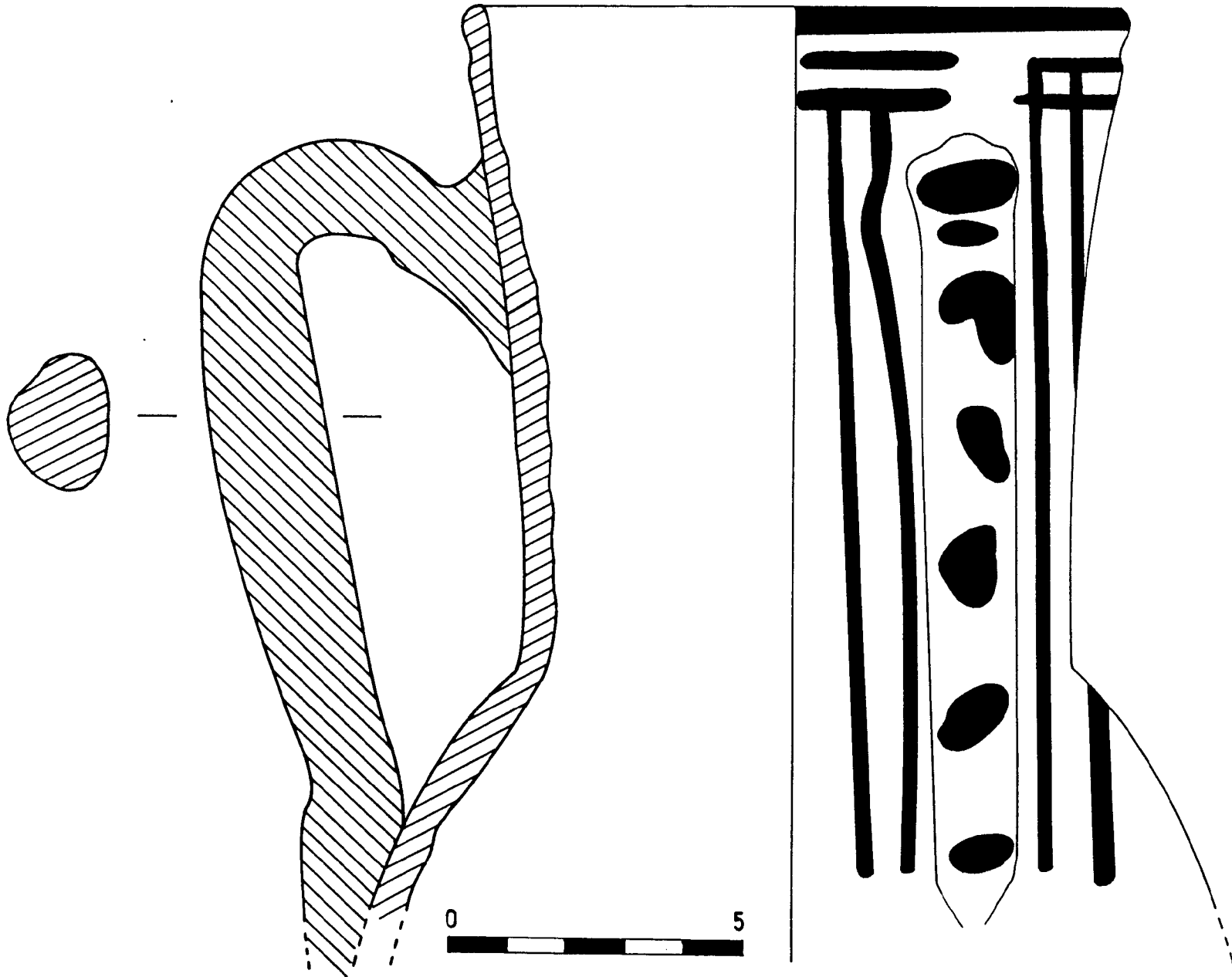

320

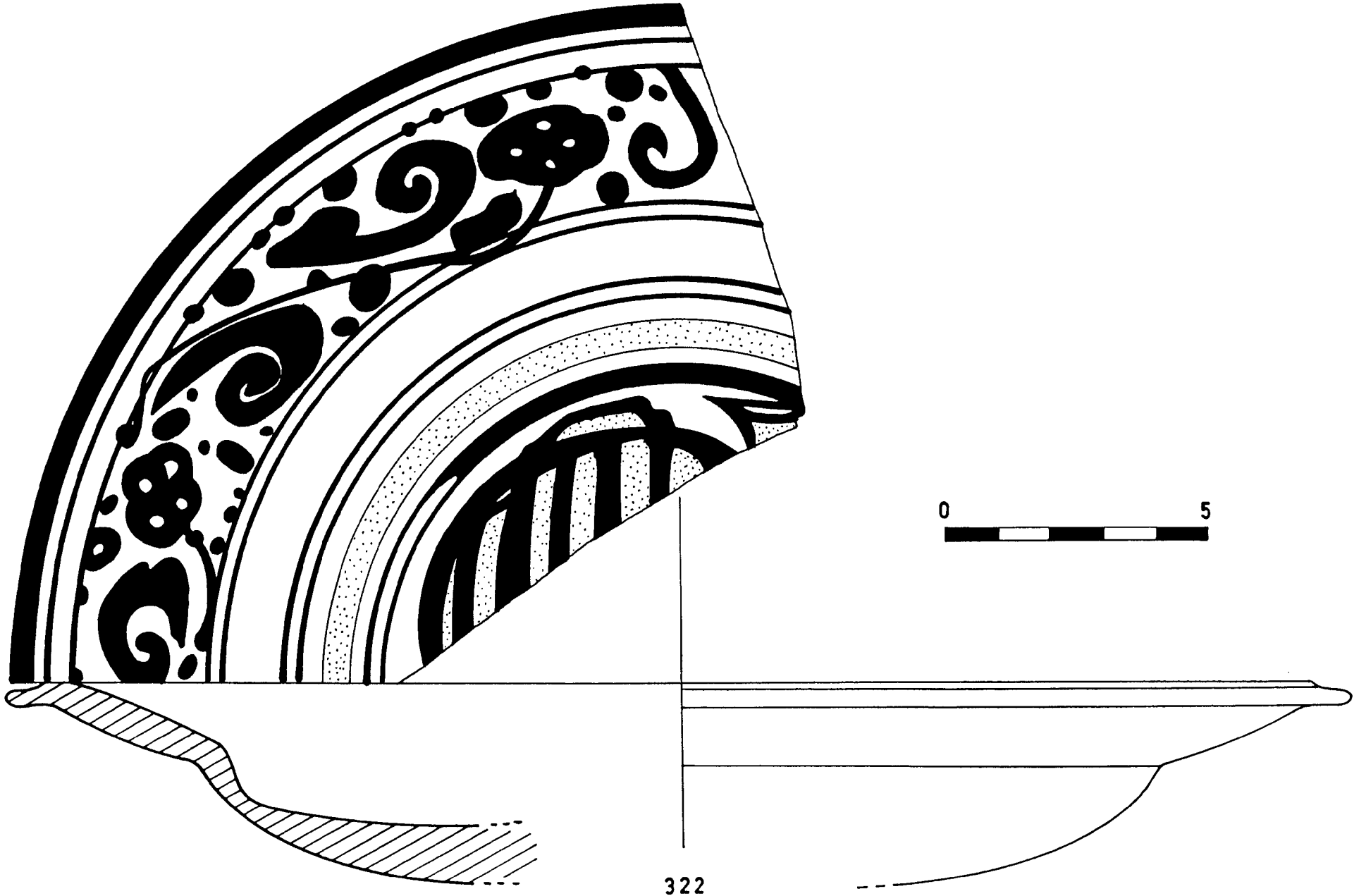

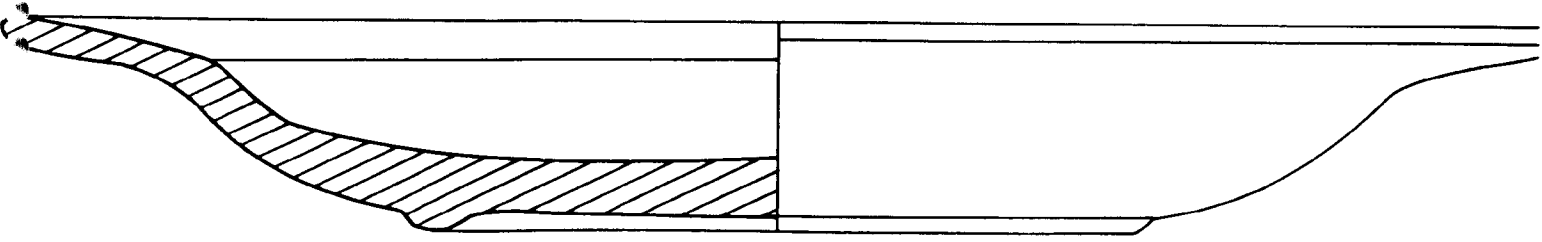

323



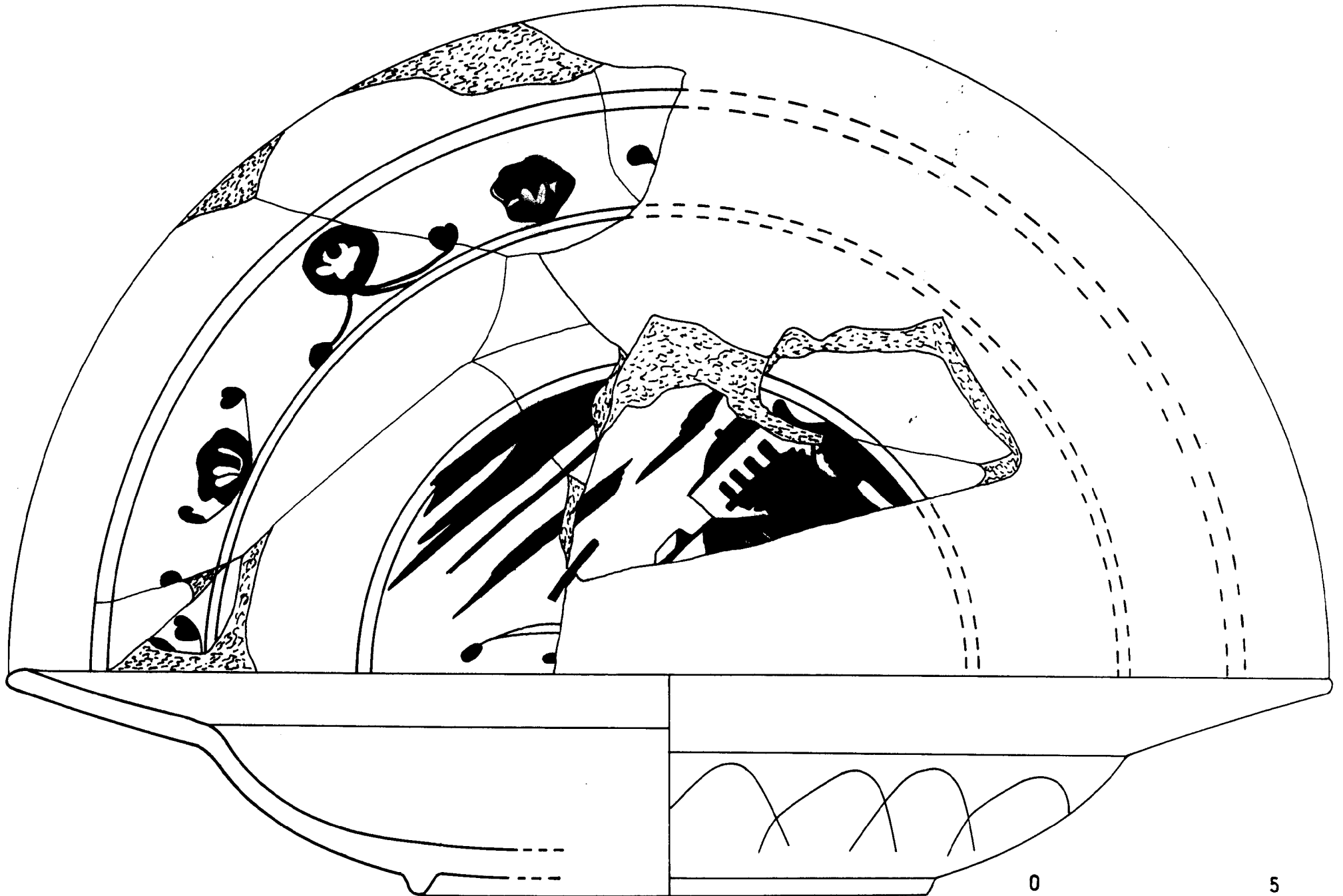

325



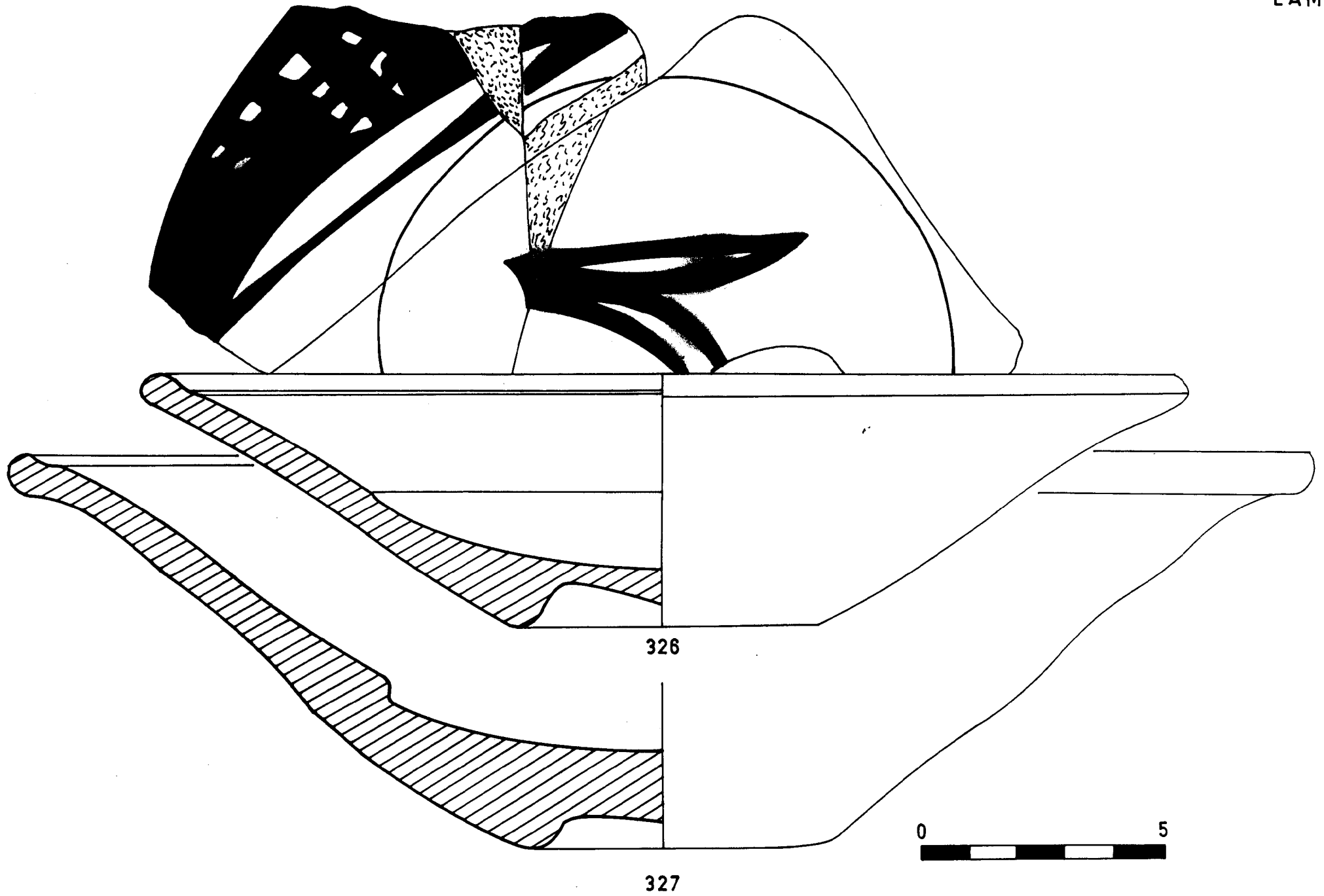

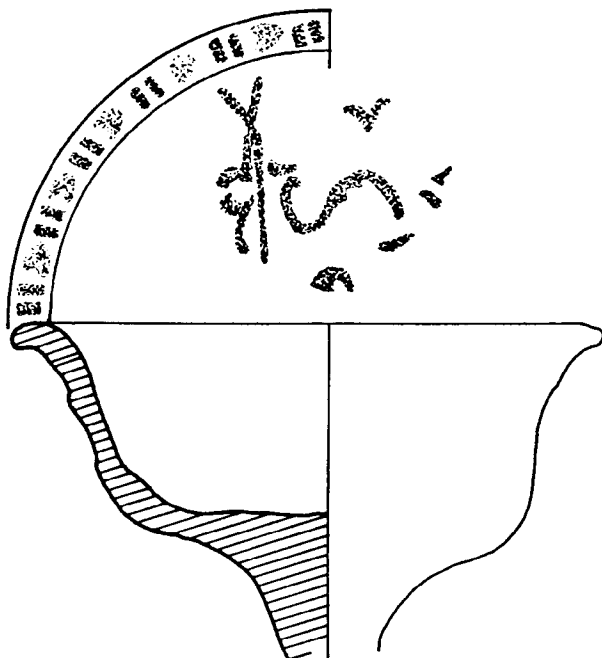

328

329

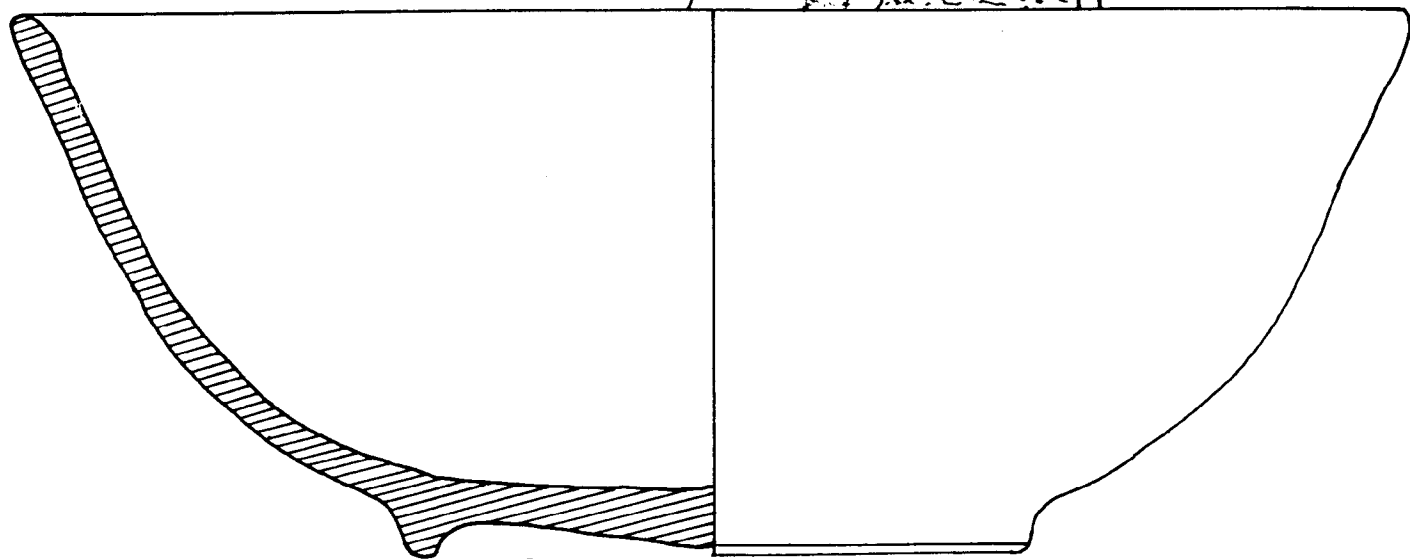

0 5

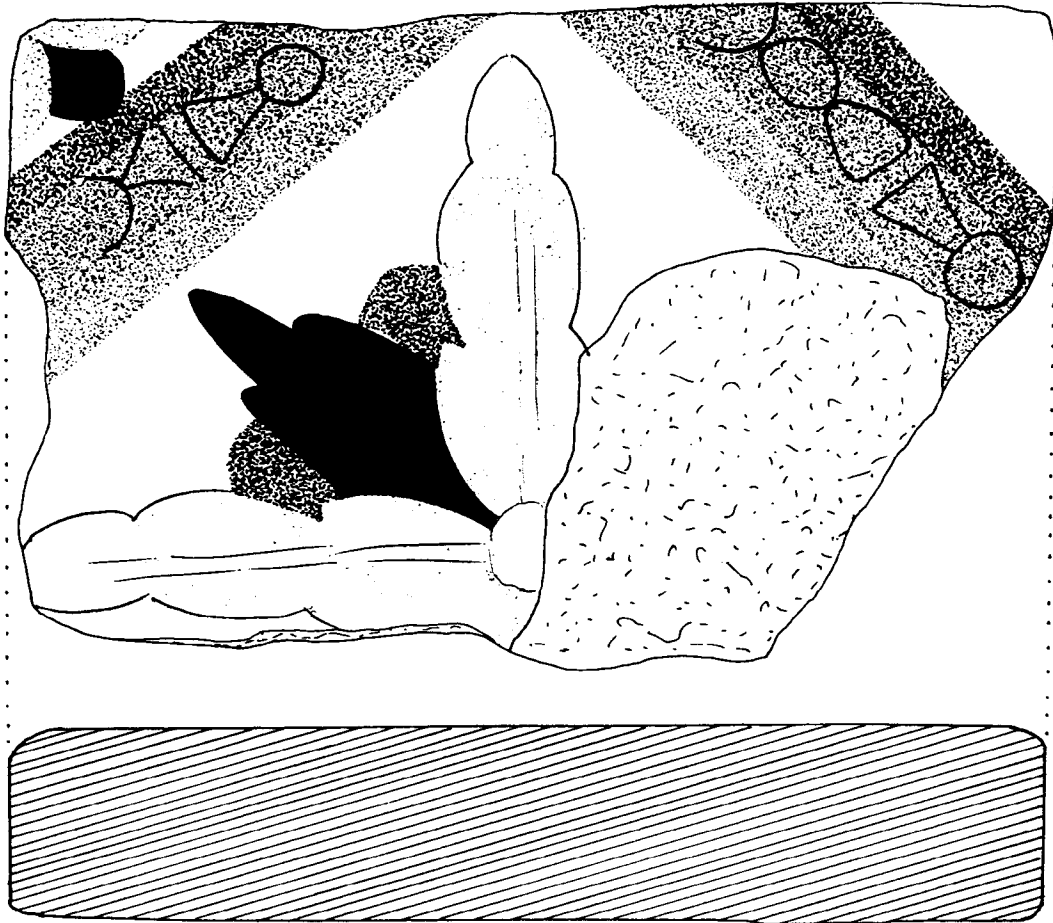

330

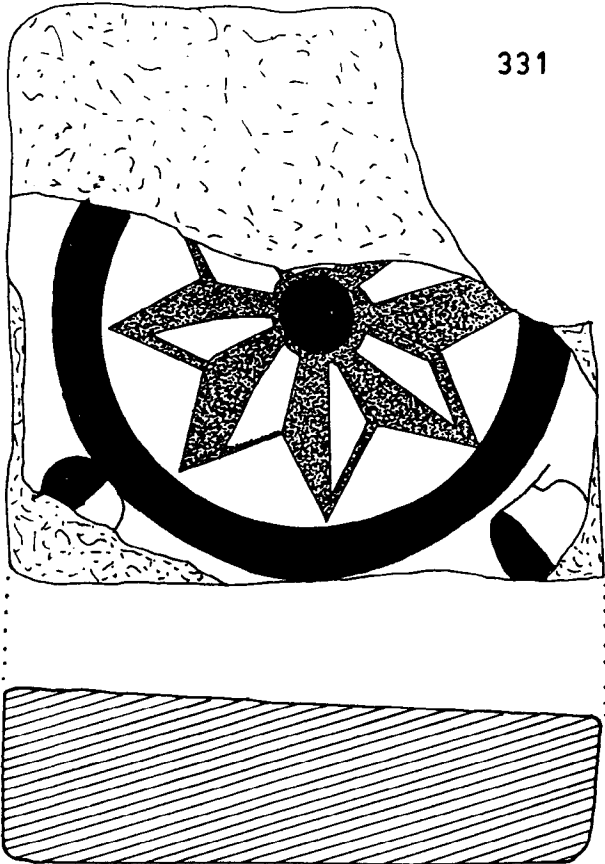

331

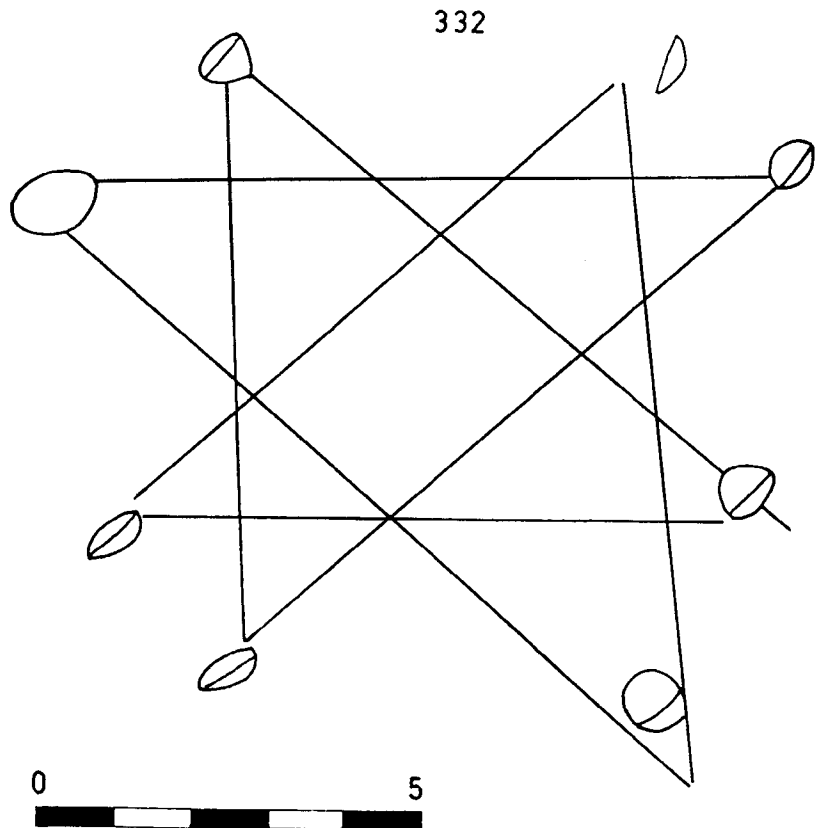

332

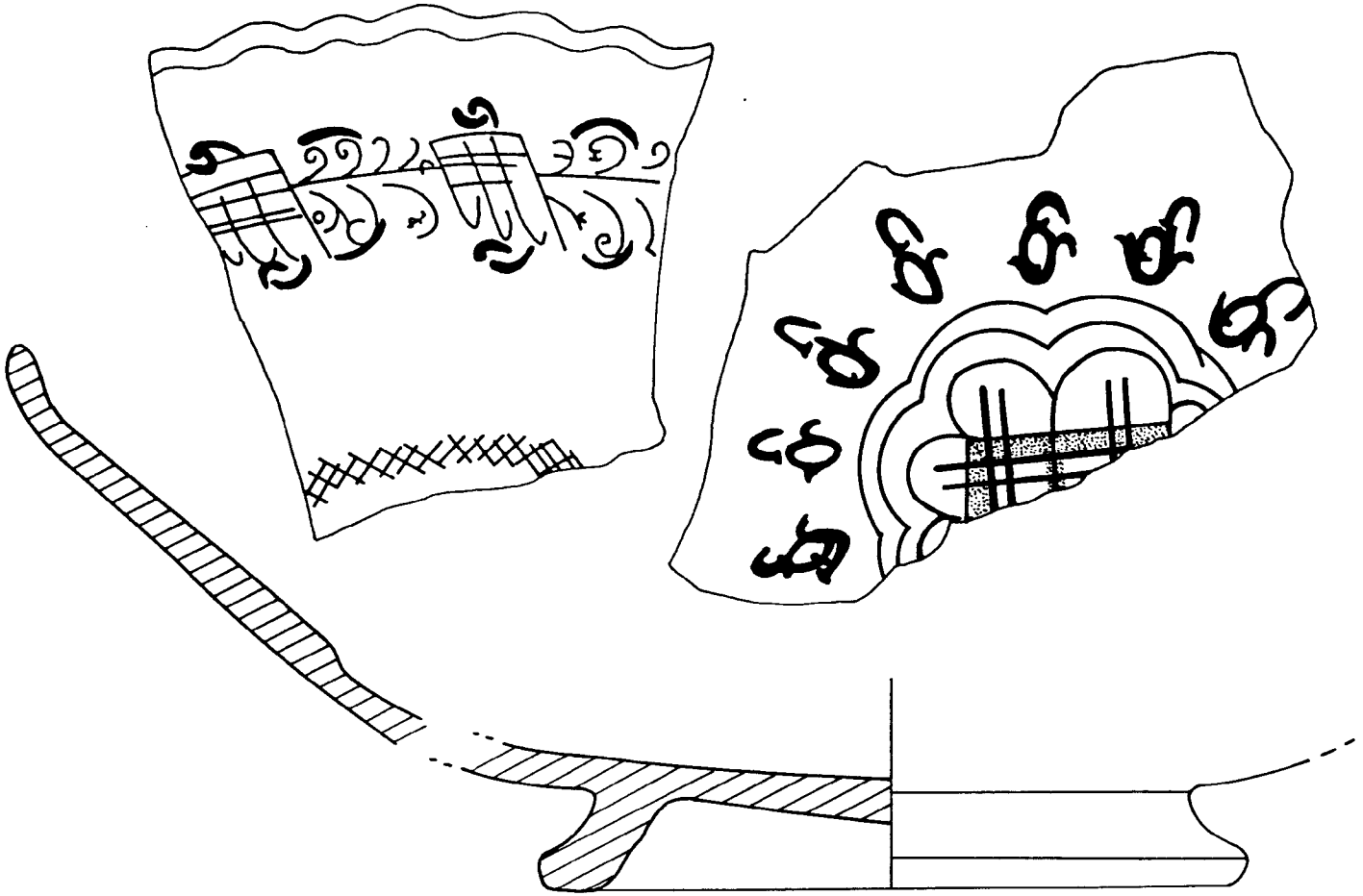

333

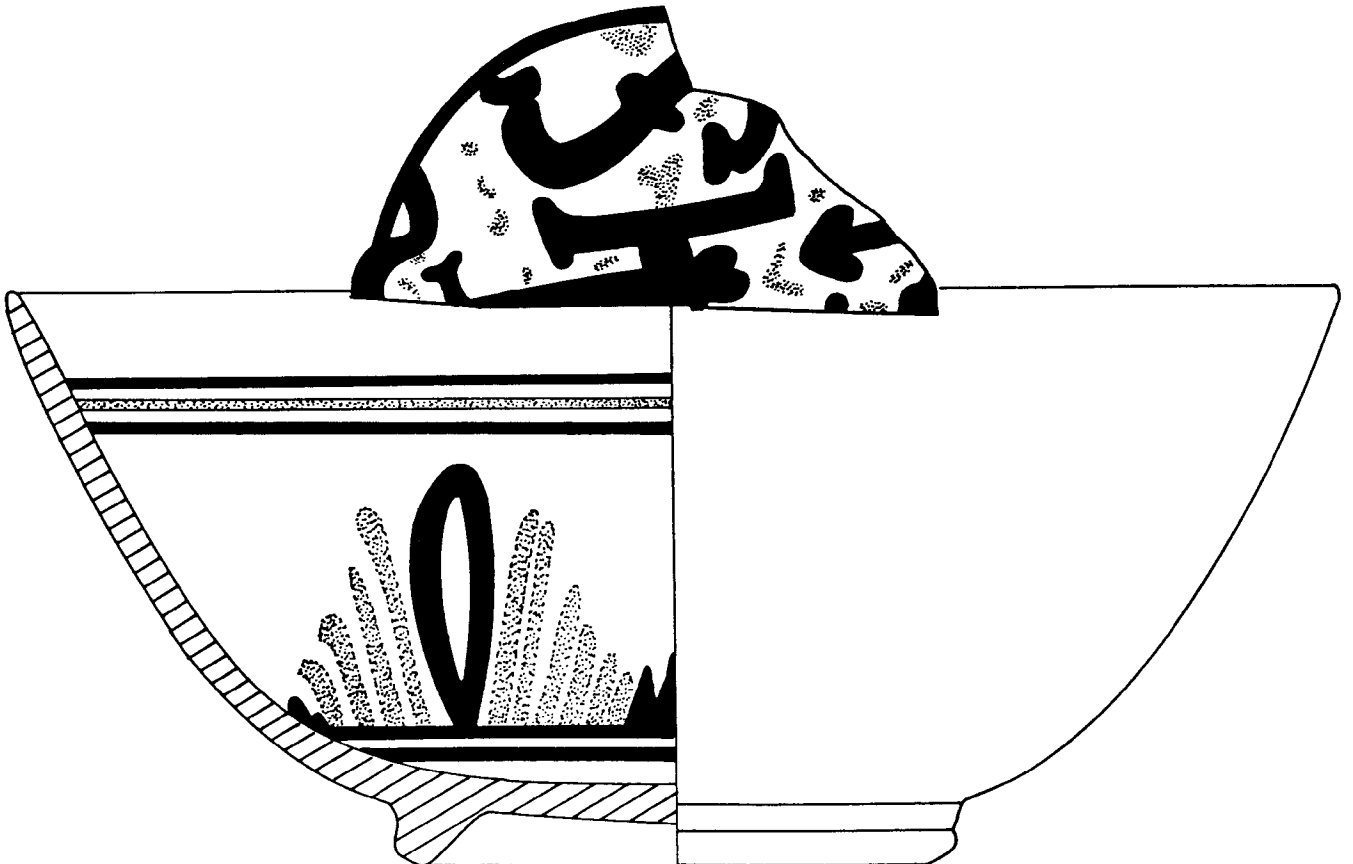

334

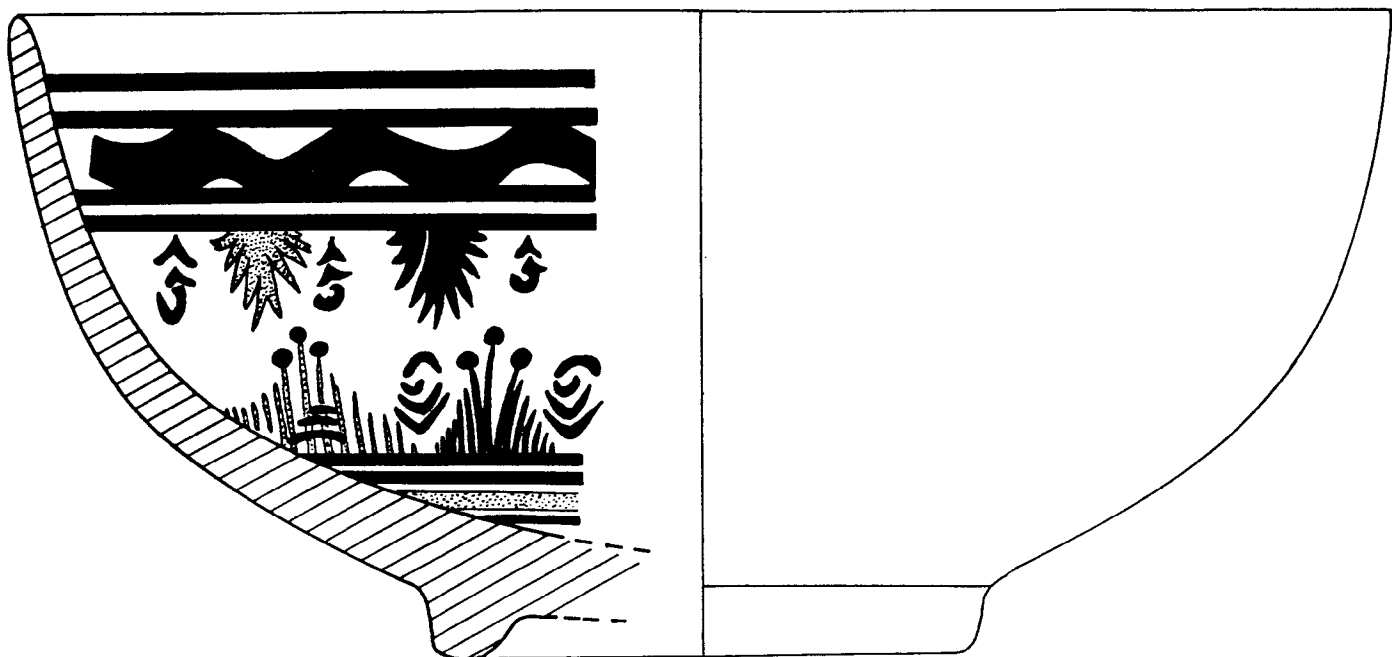

335

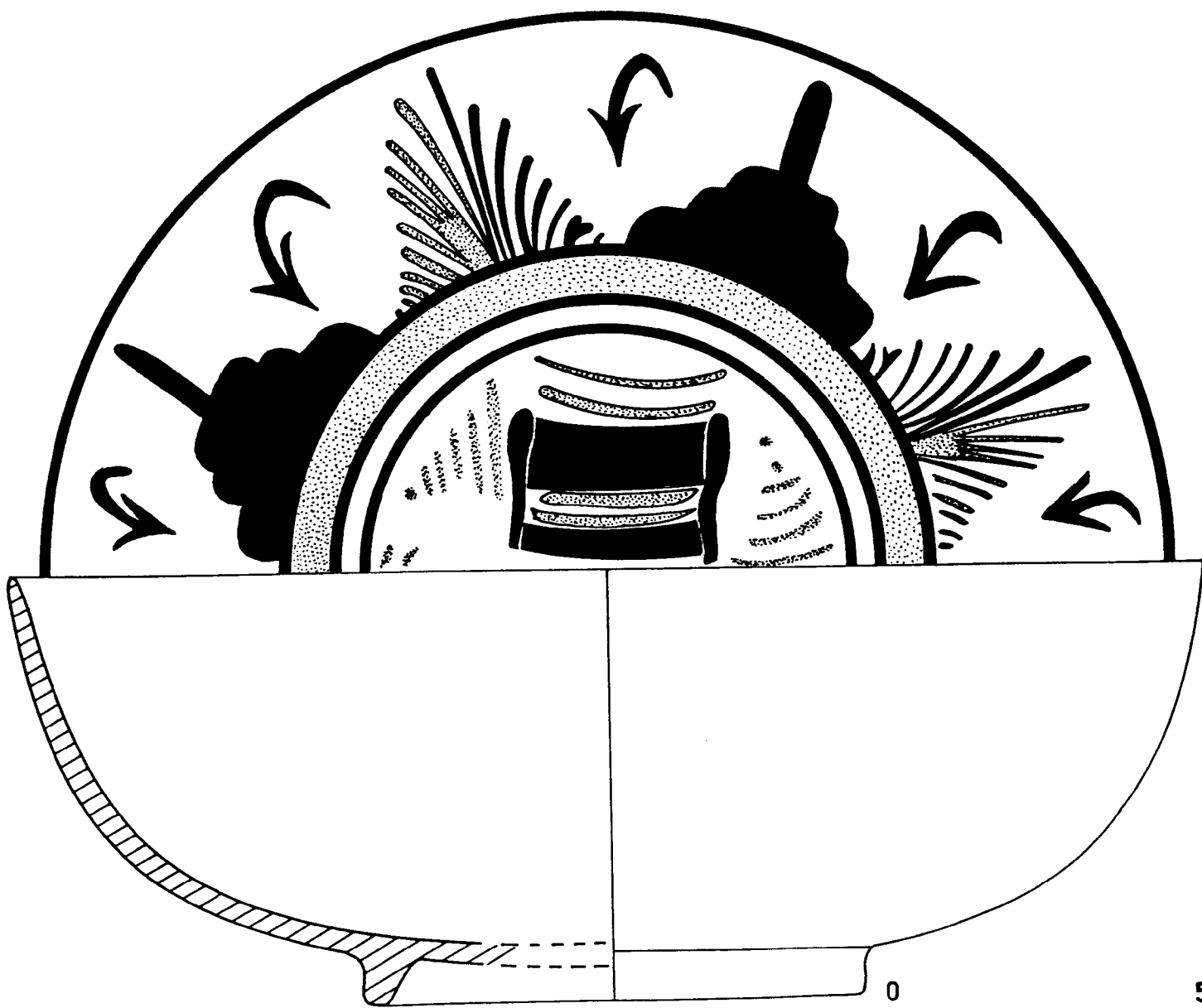

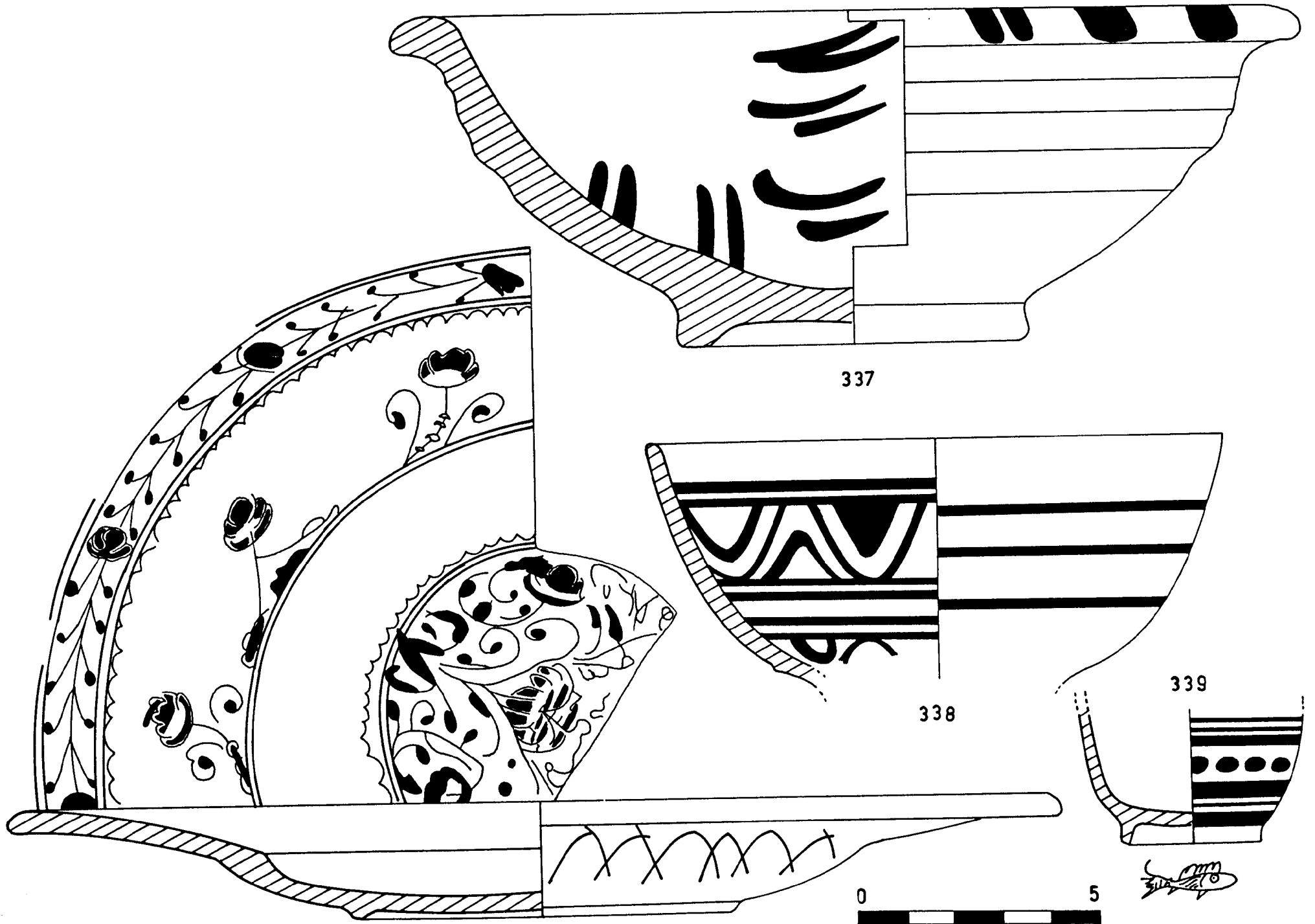

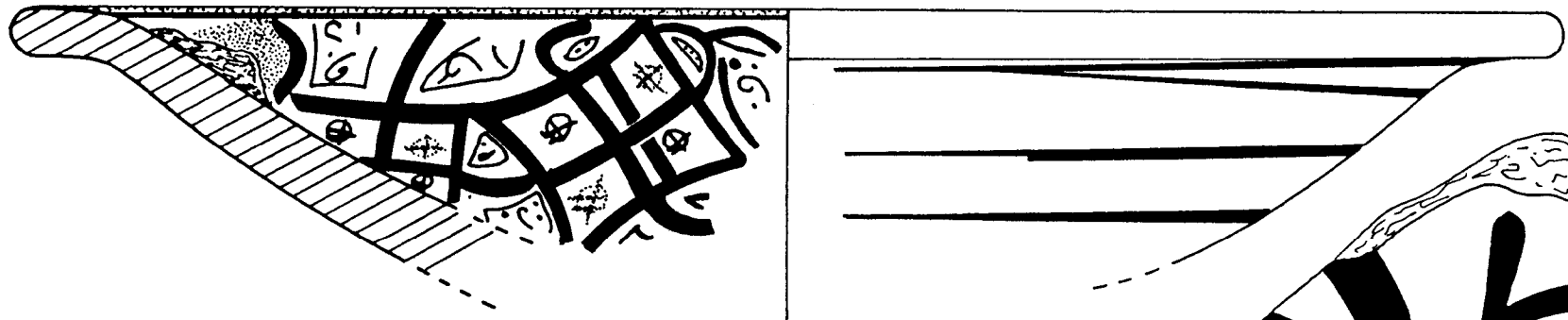

340

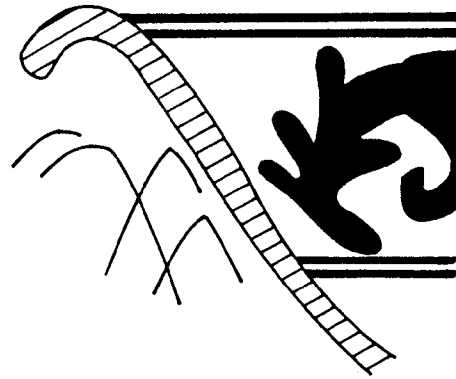

341



342

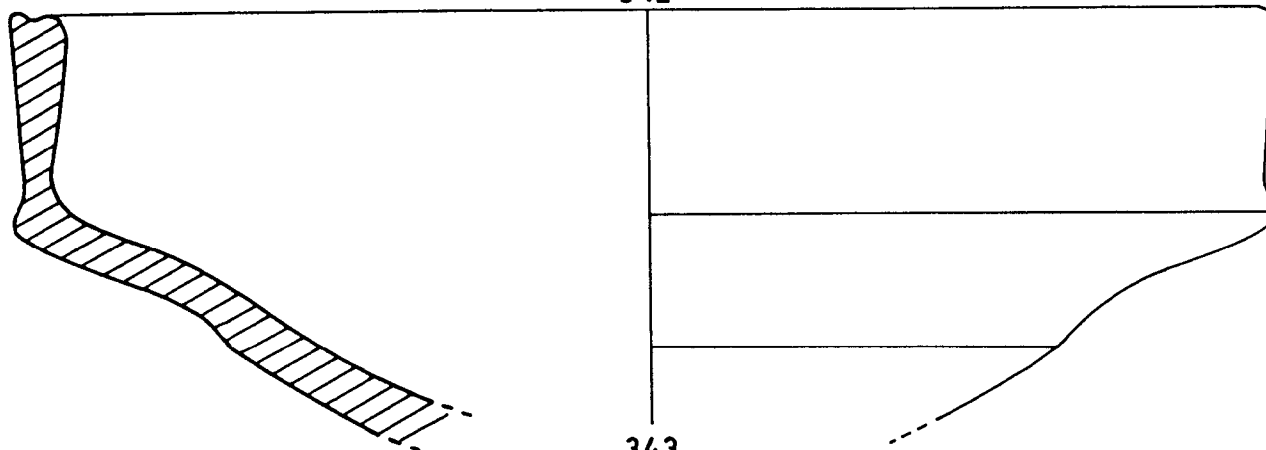

343

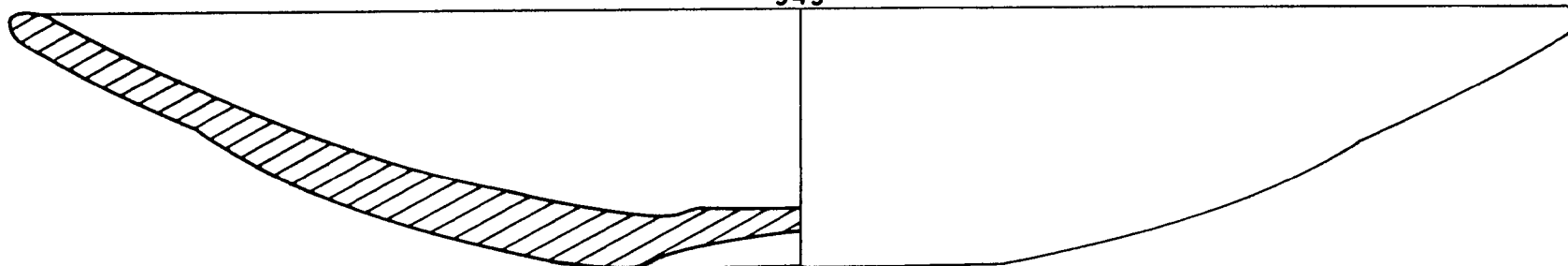

344

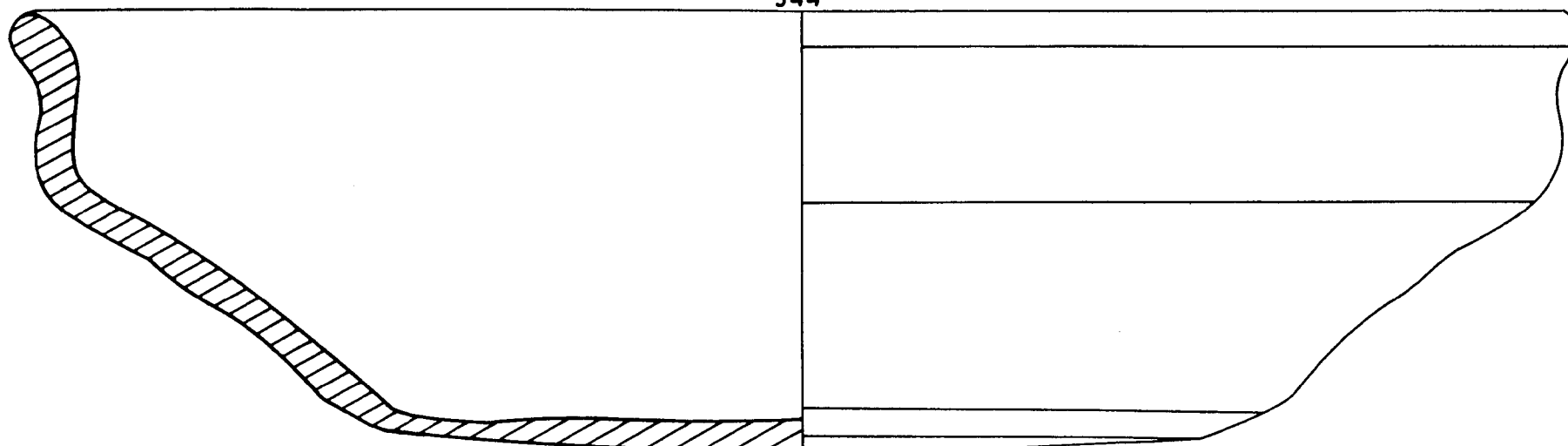

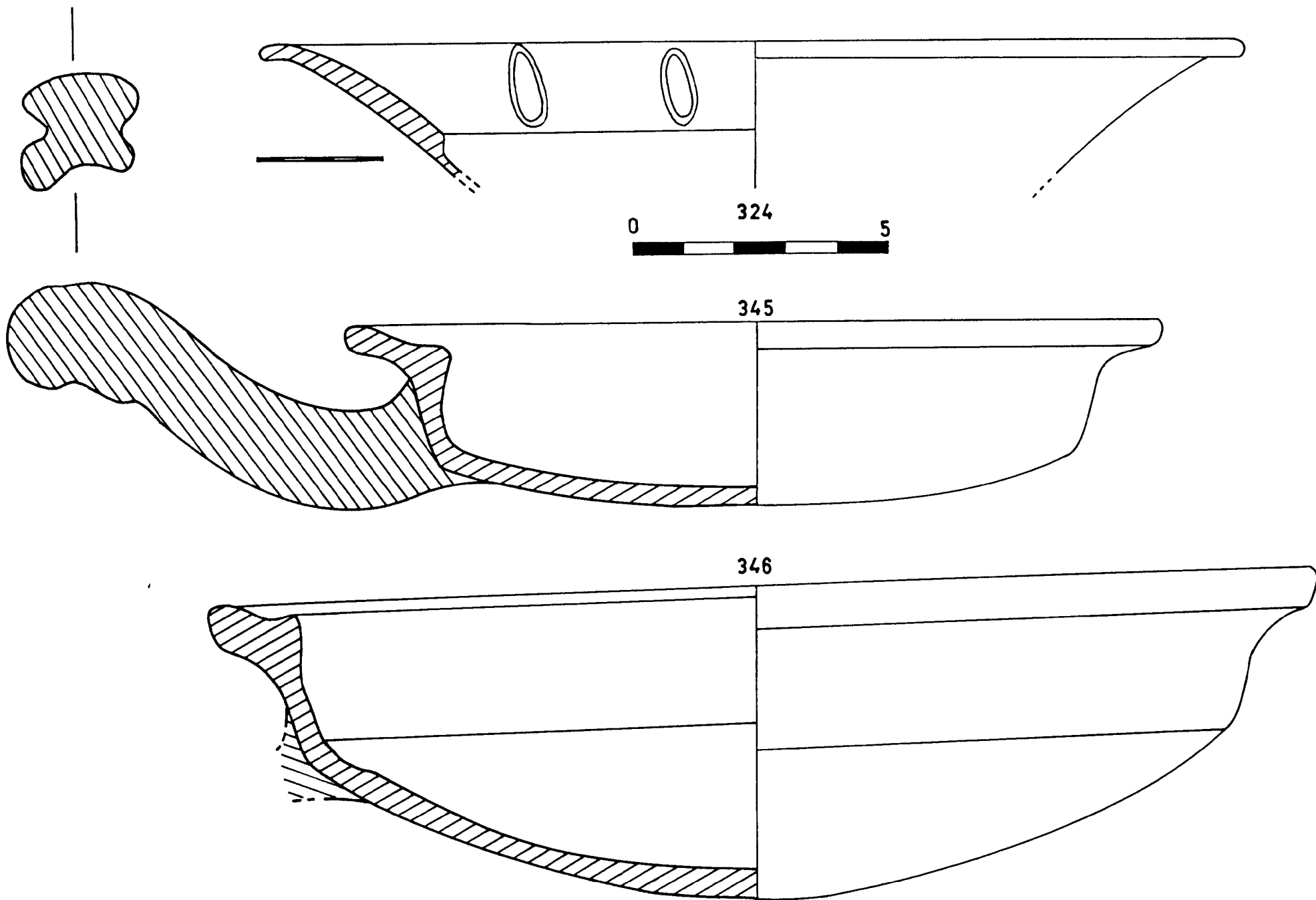

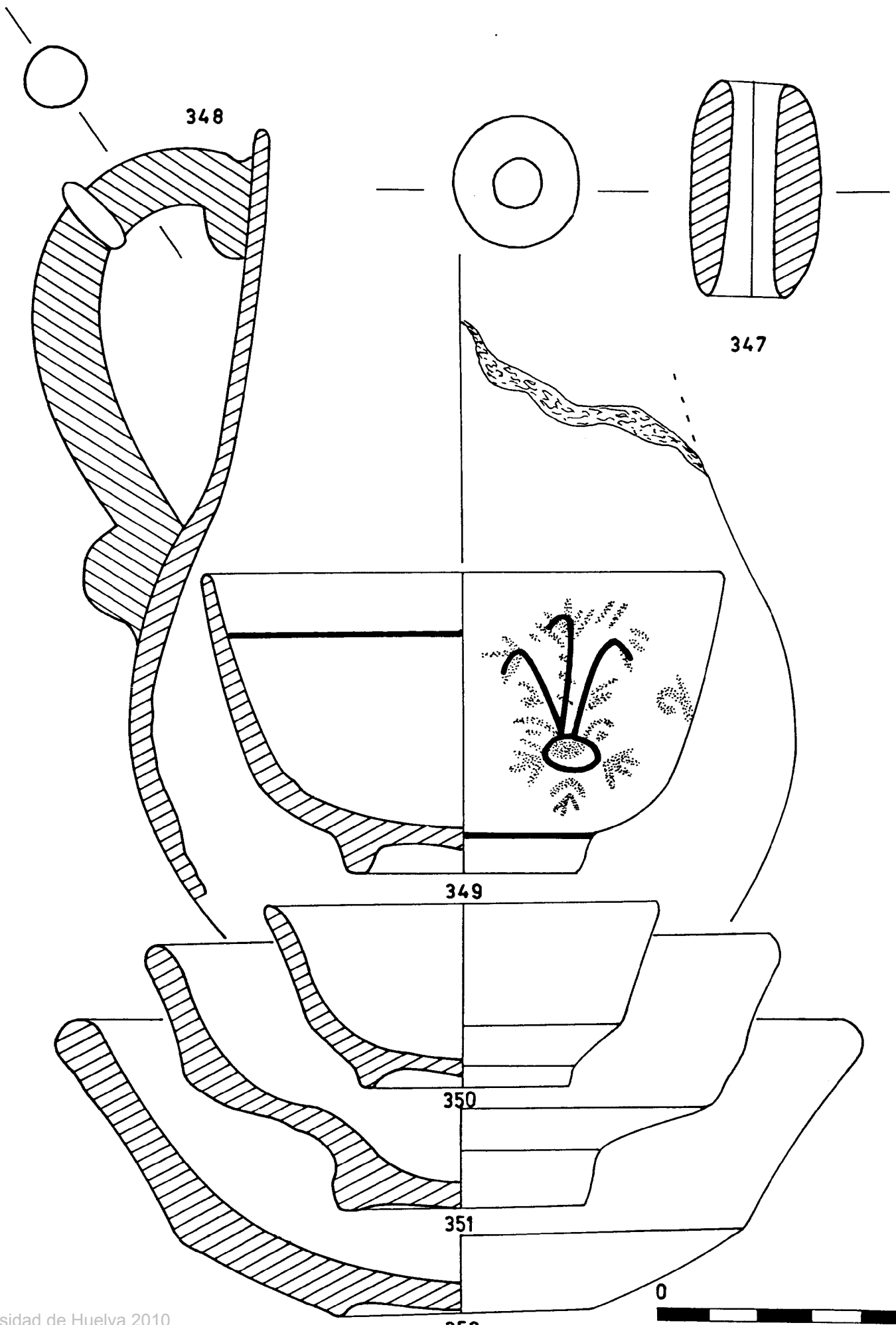

353

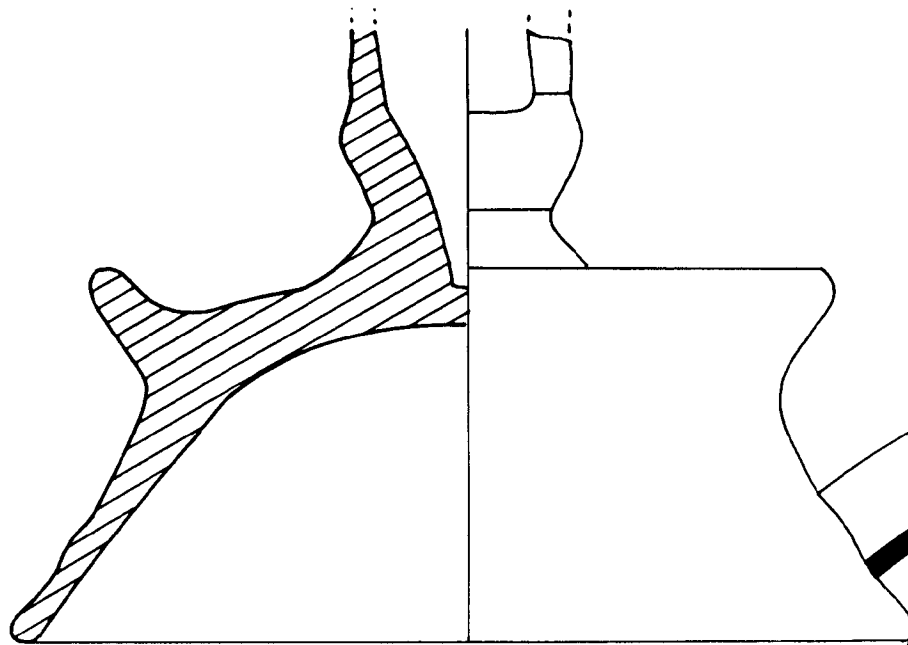

354

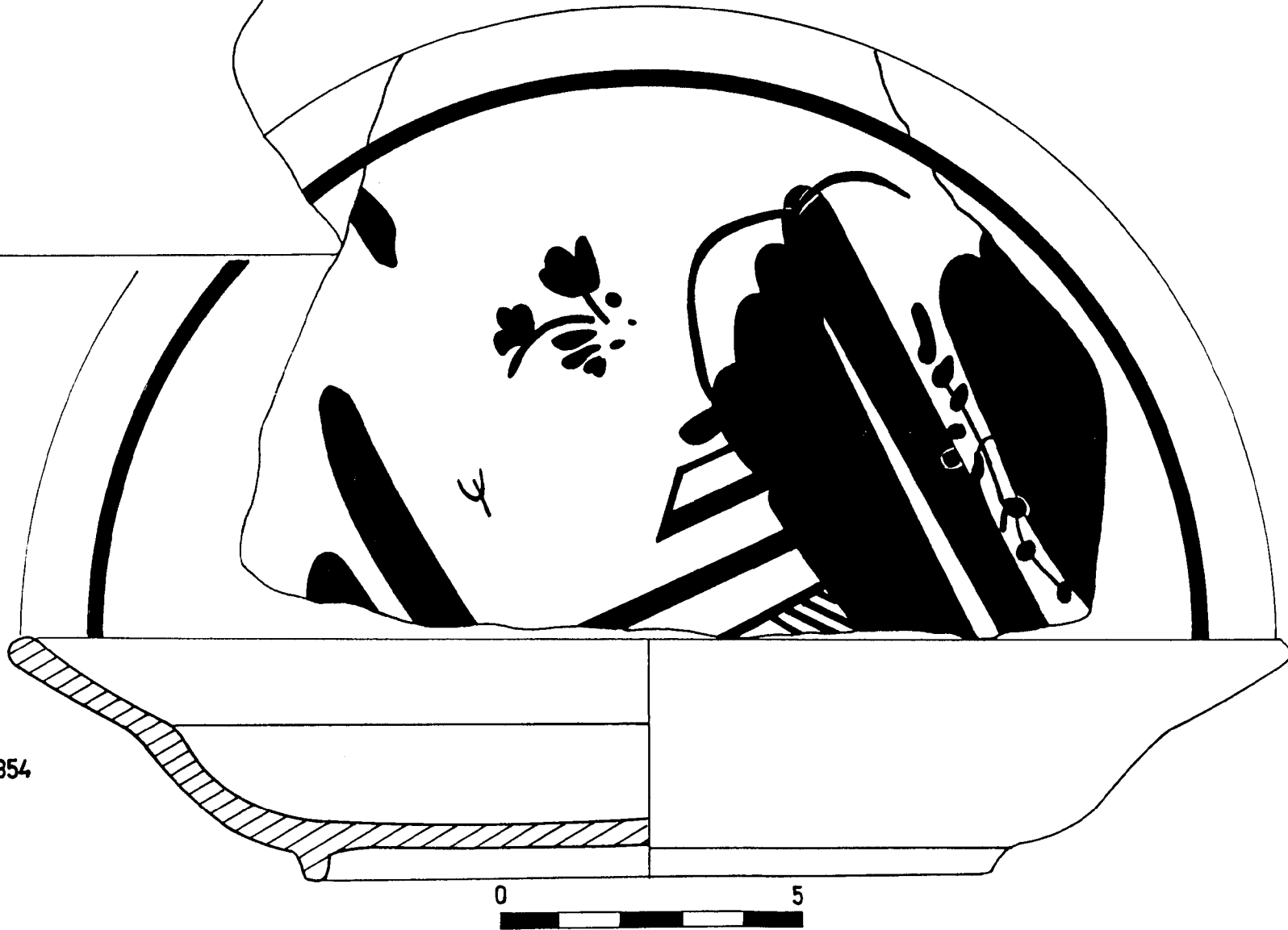

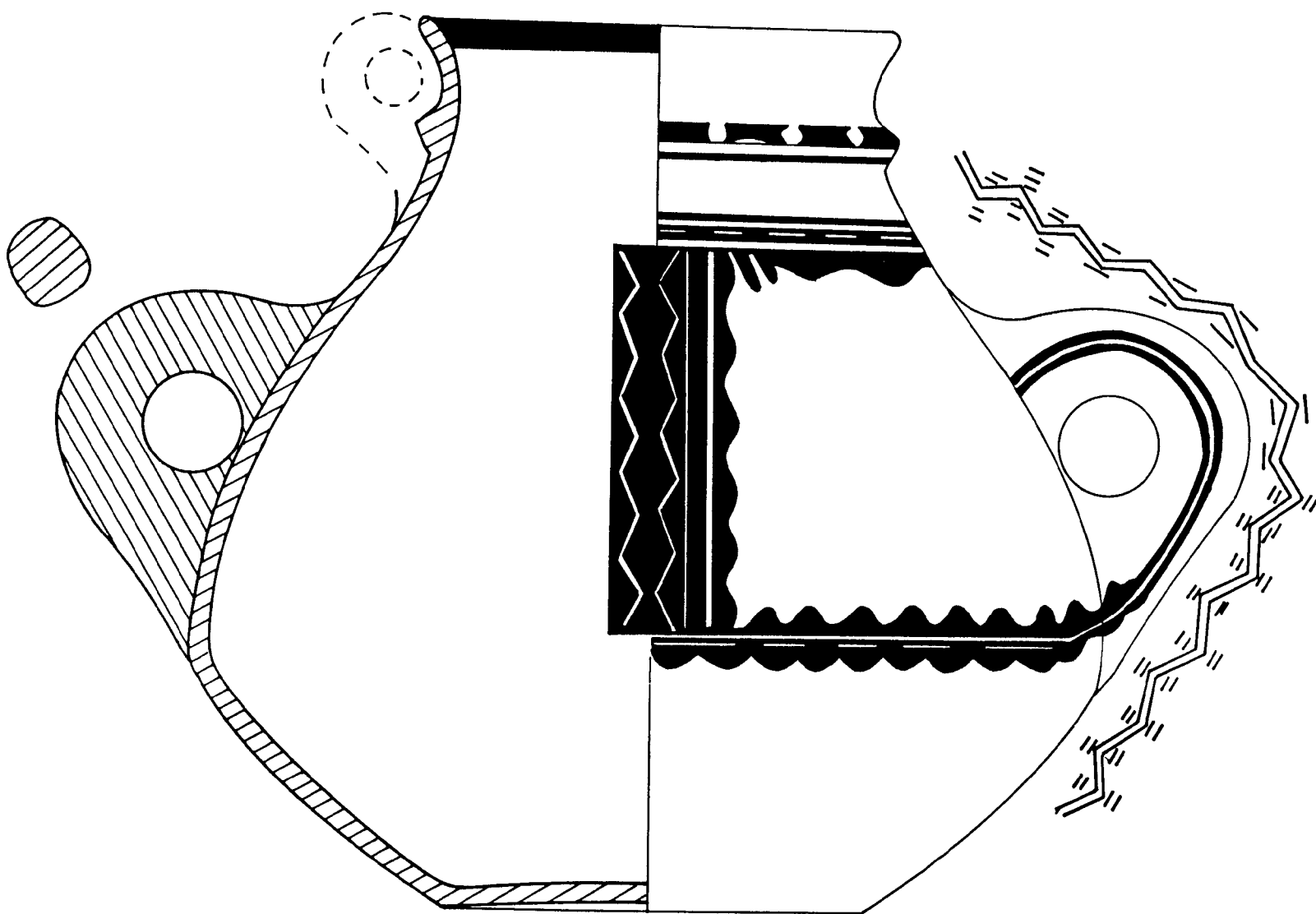

355



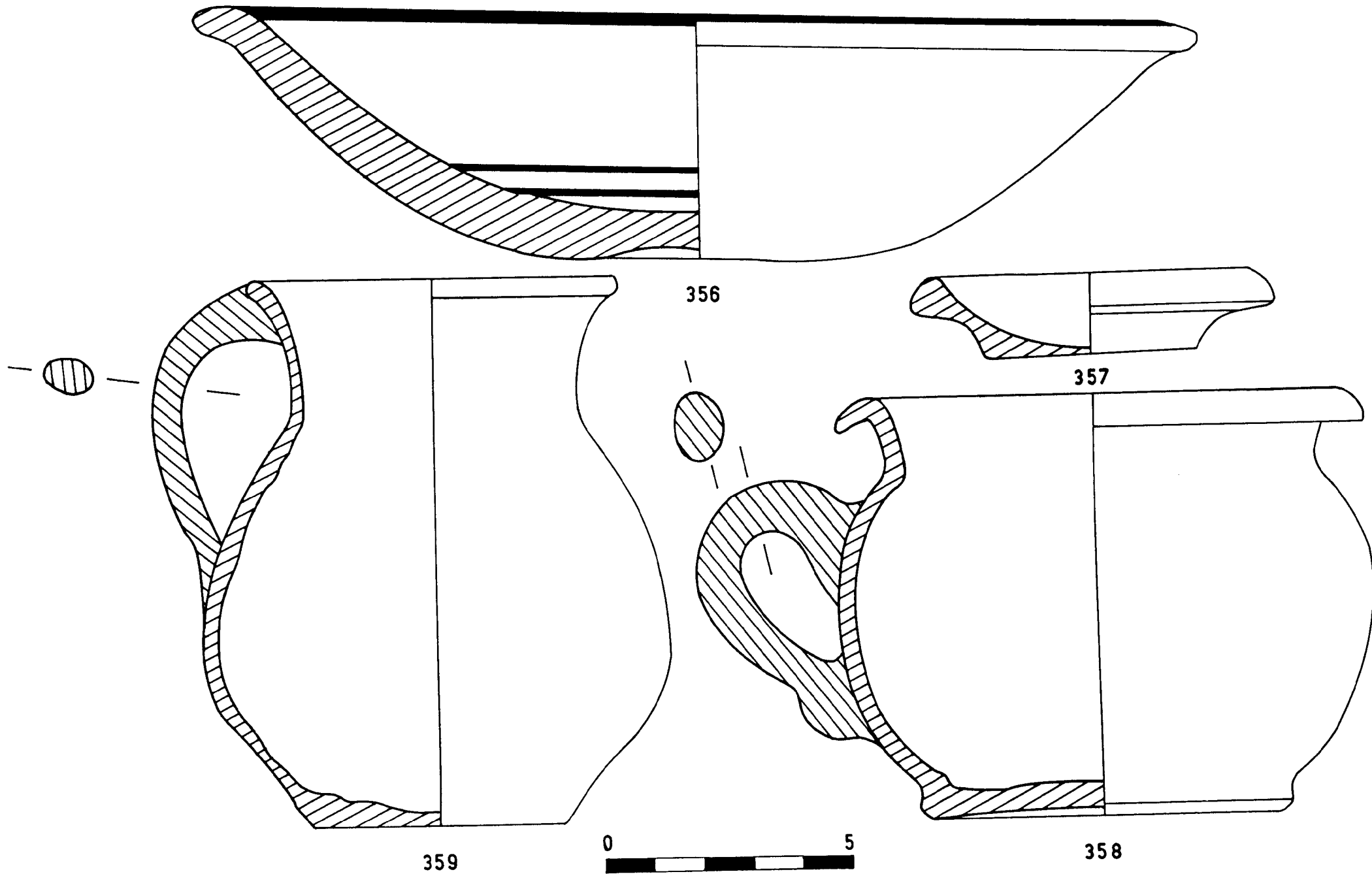

360

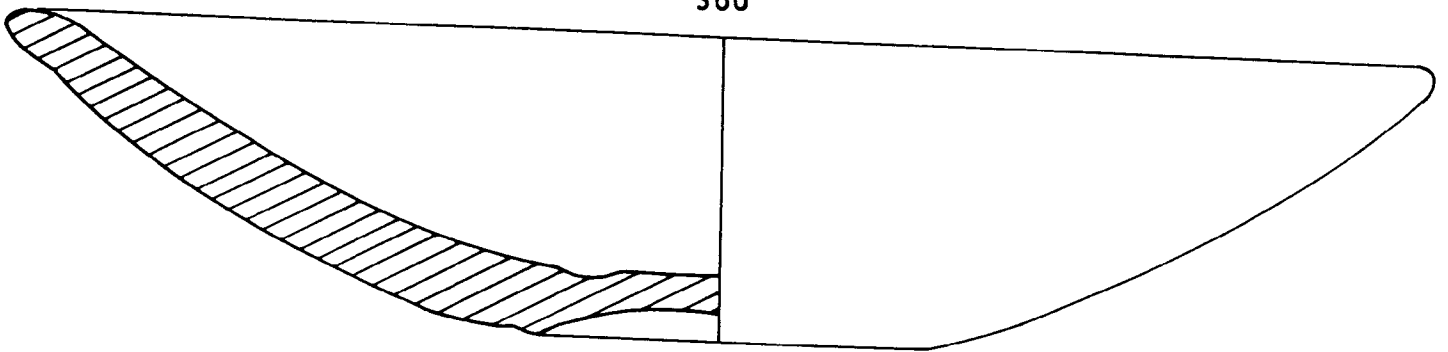

361

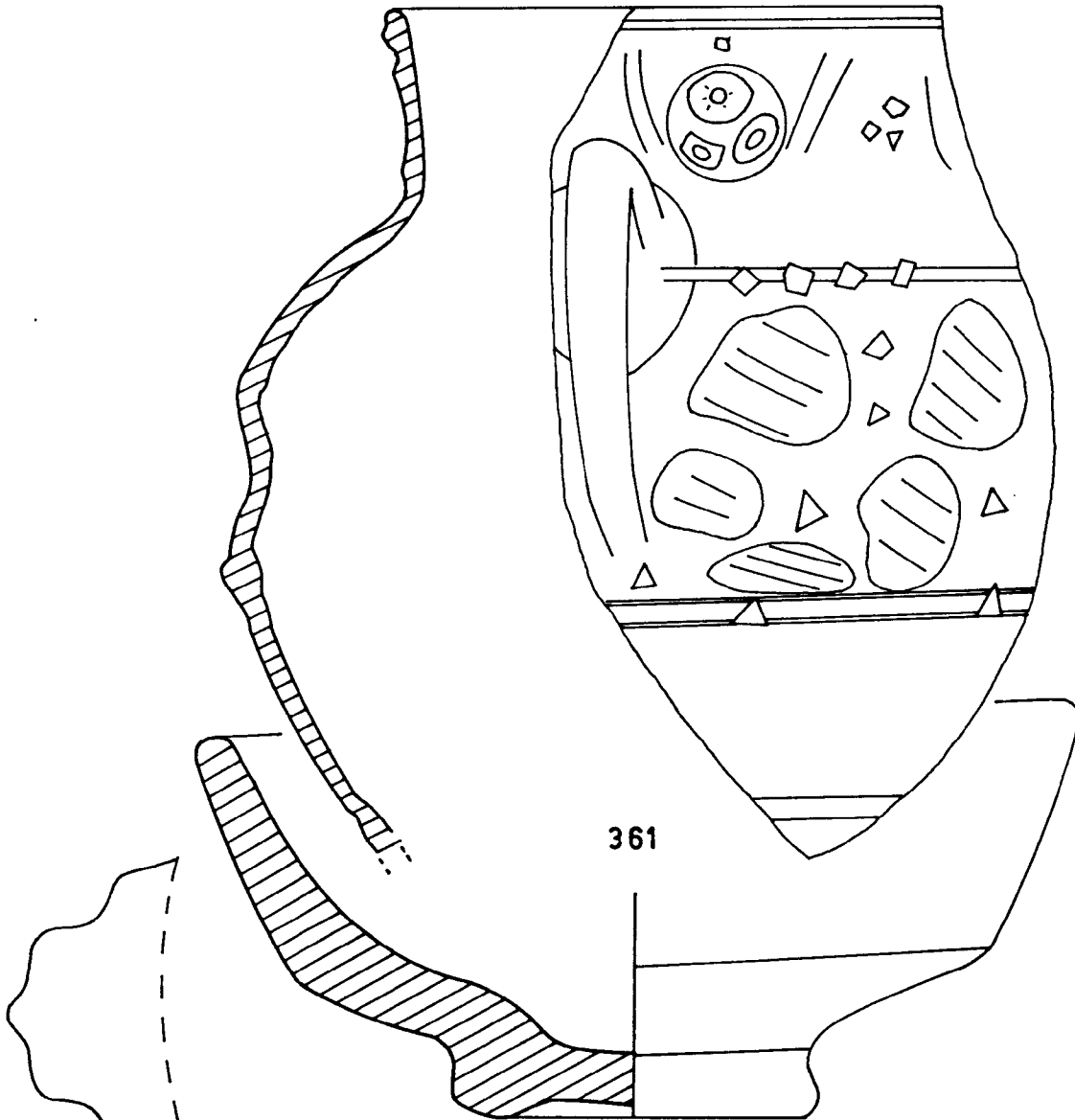

362

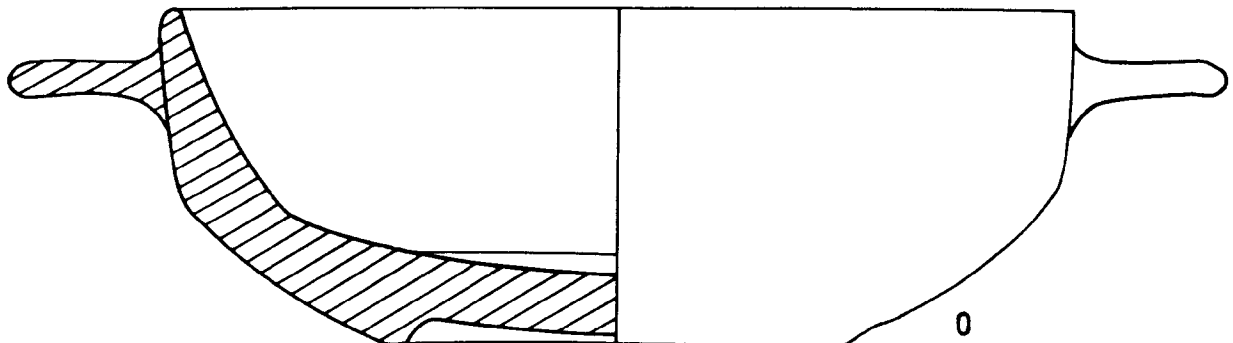

363



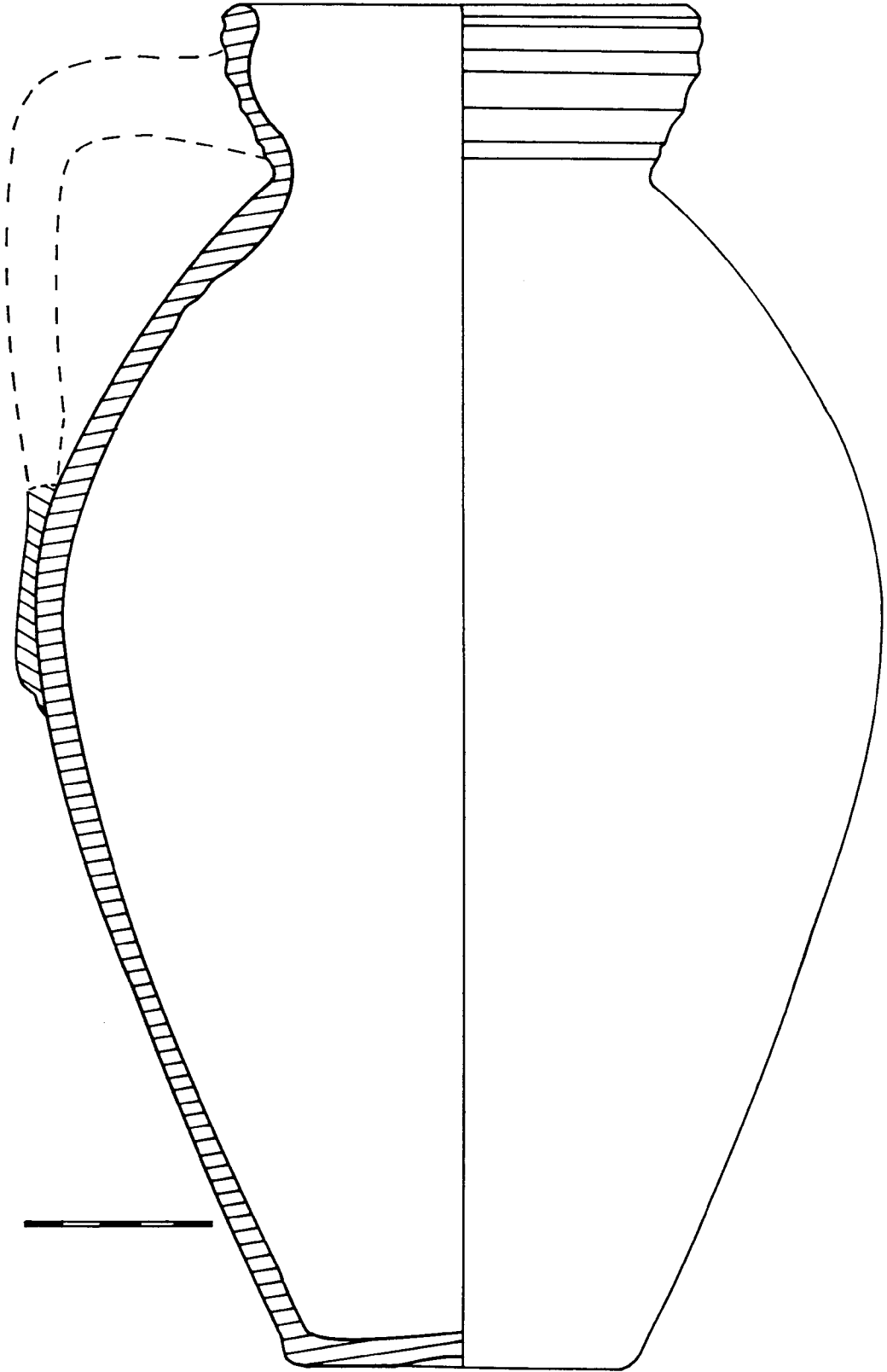

364

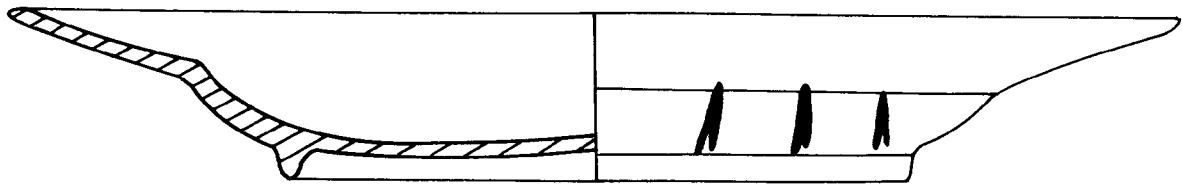

365



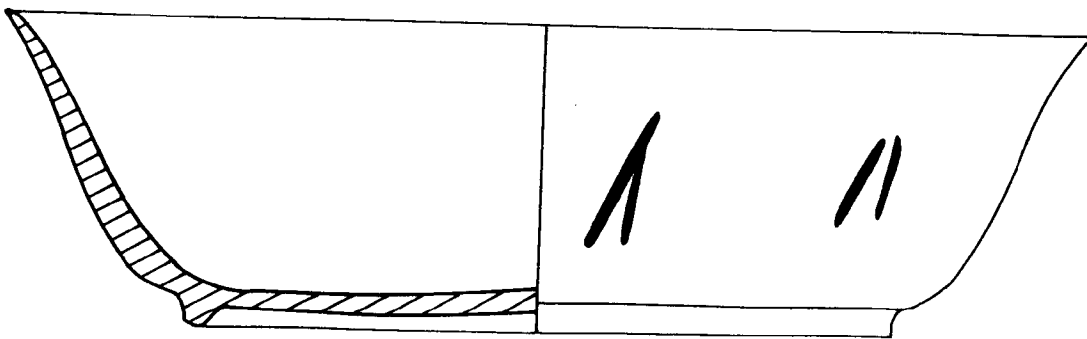

366

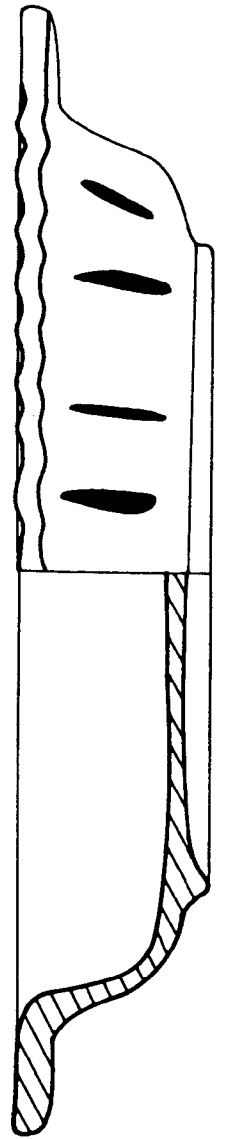
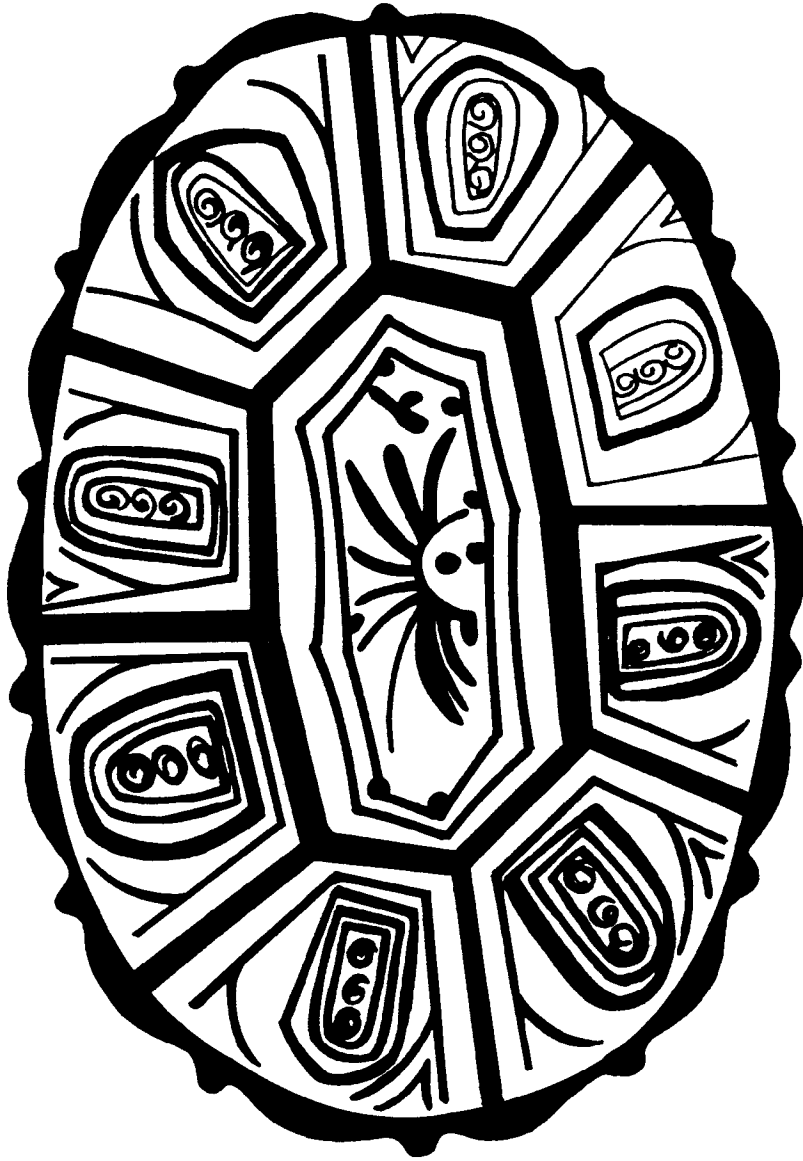

367

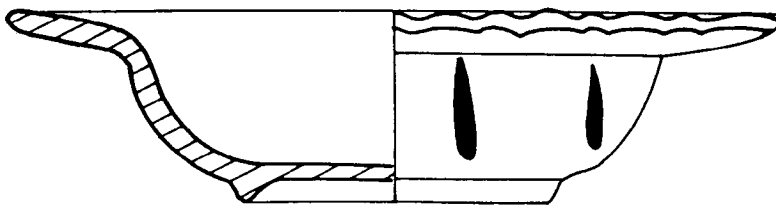

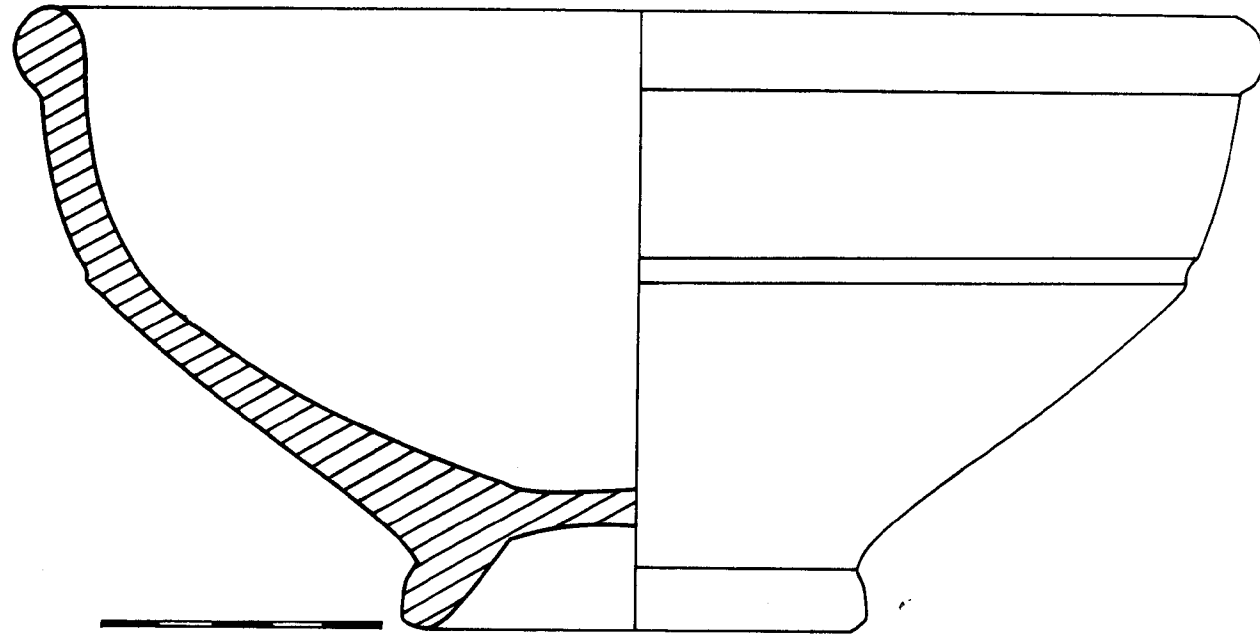

368

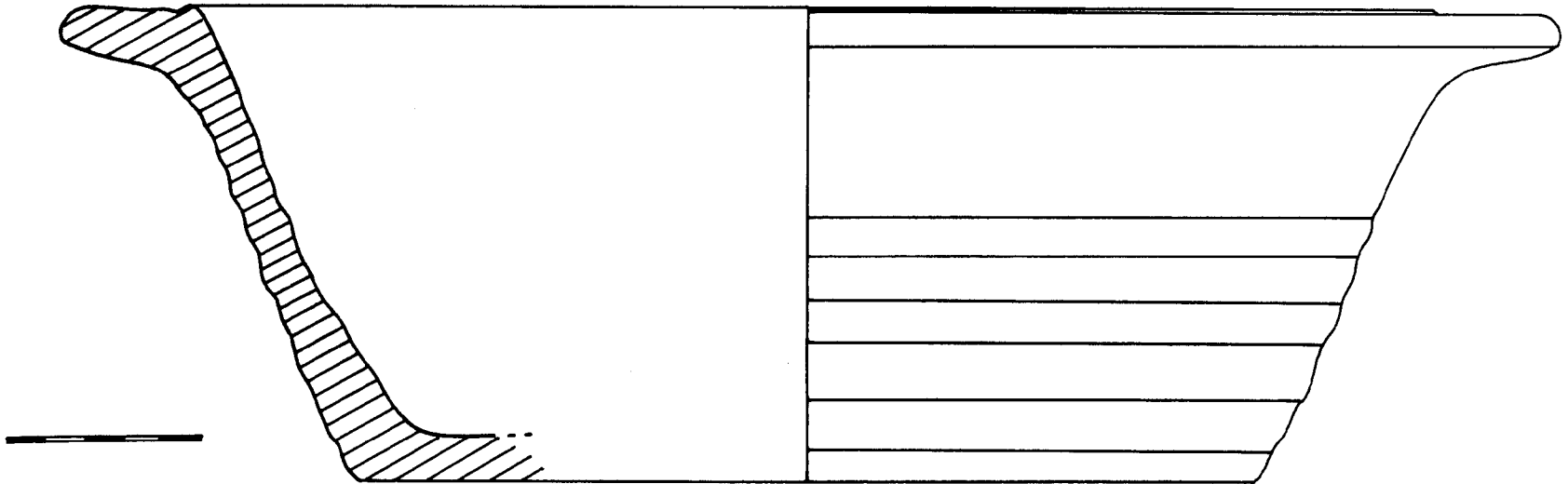

369

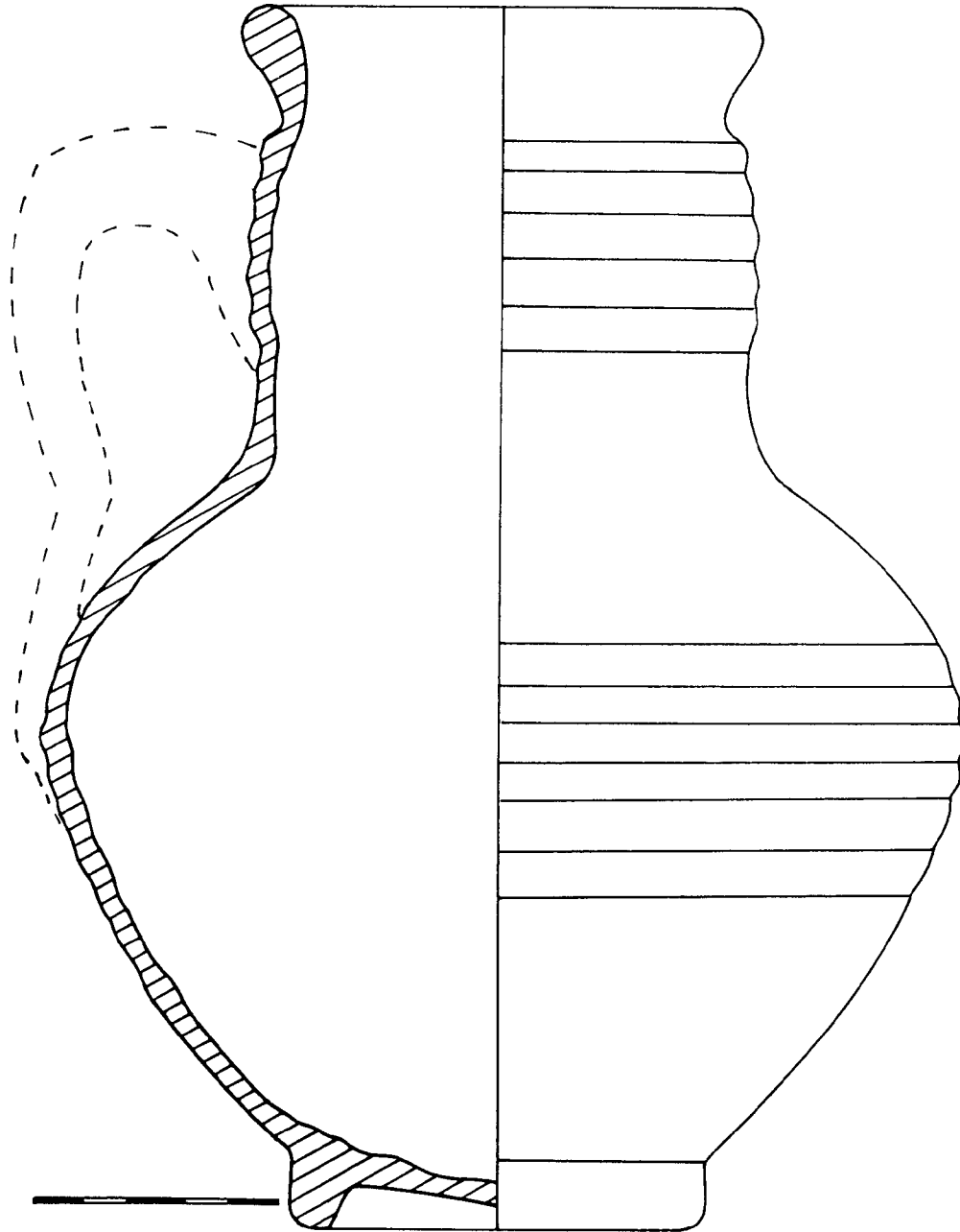

370

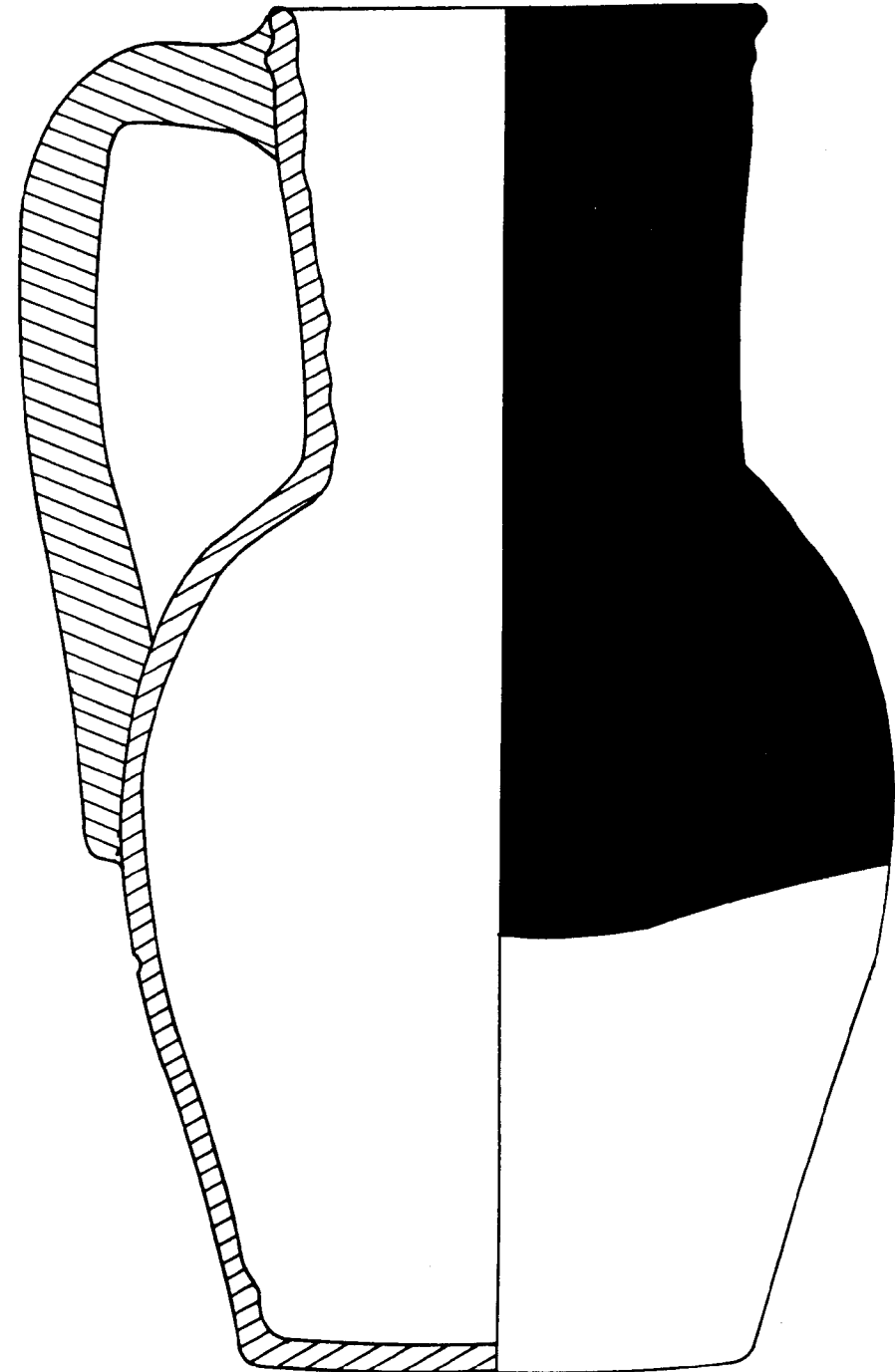

371

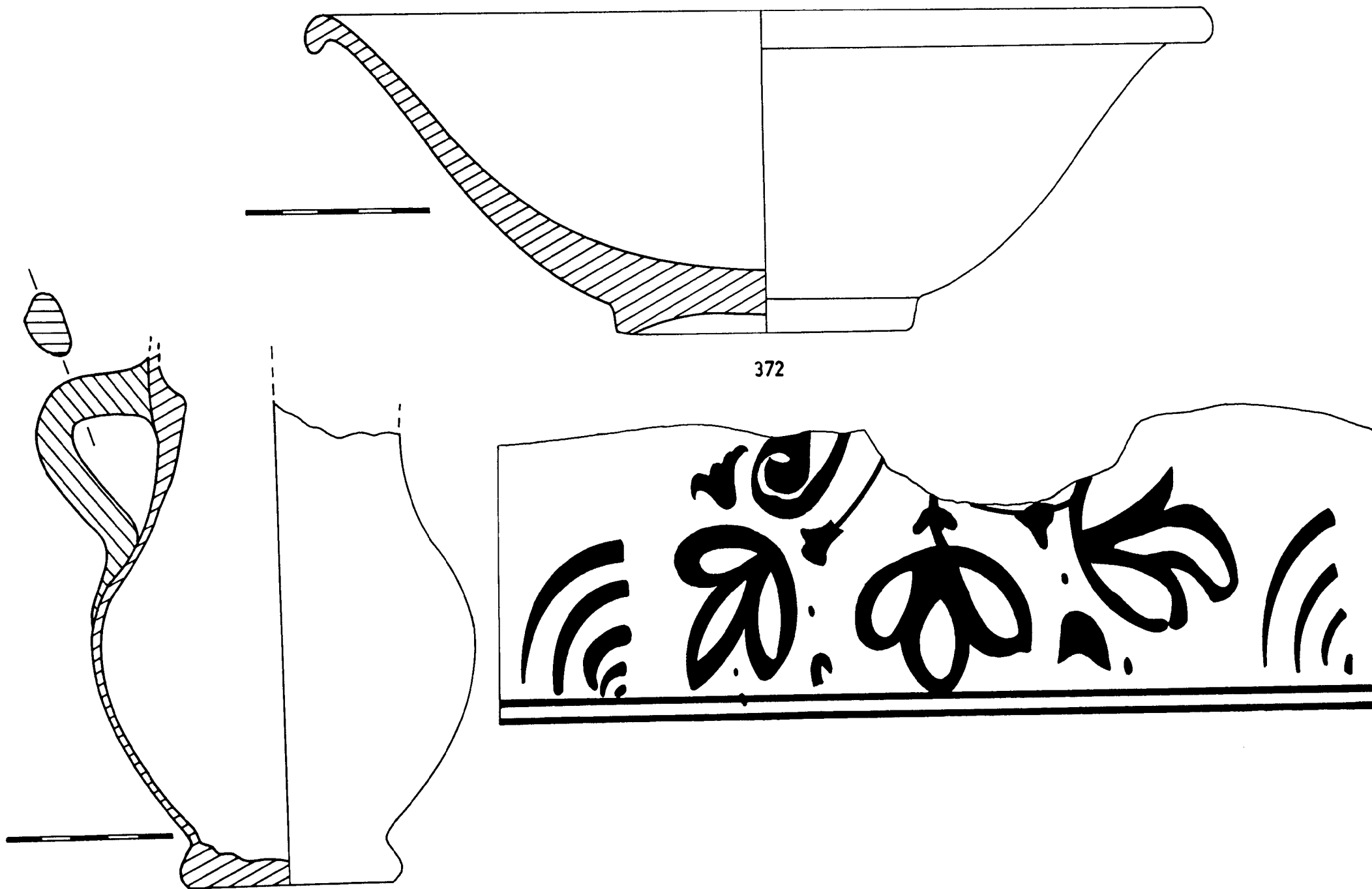

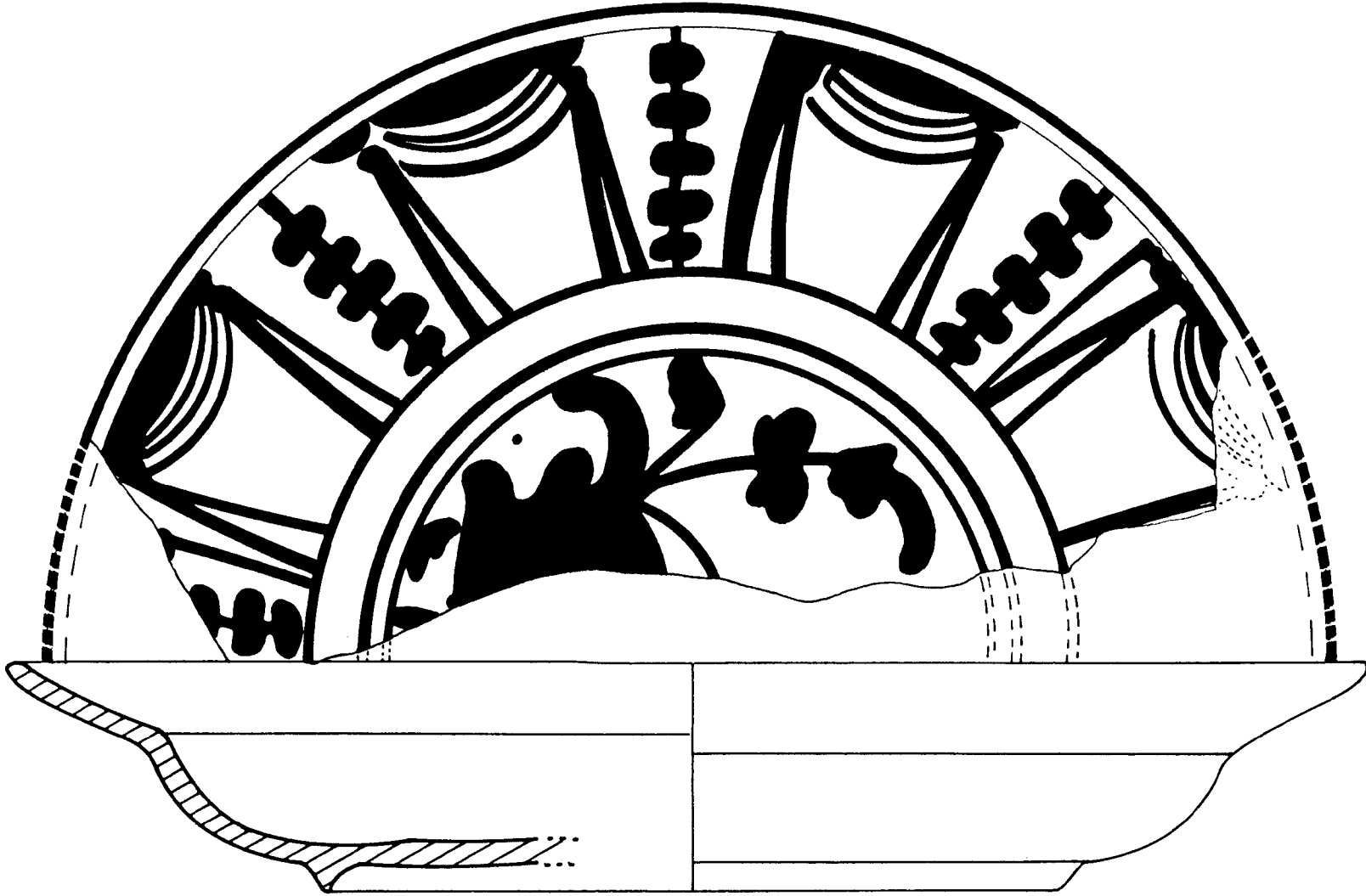

374



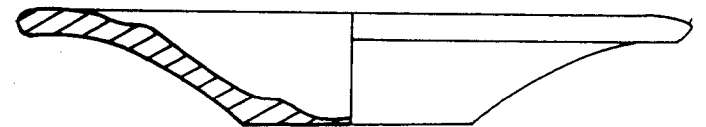
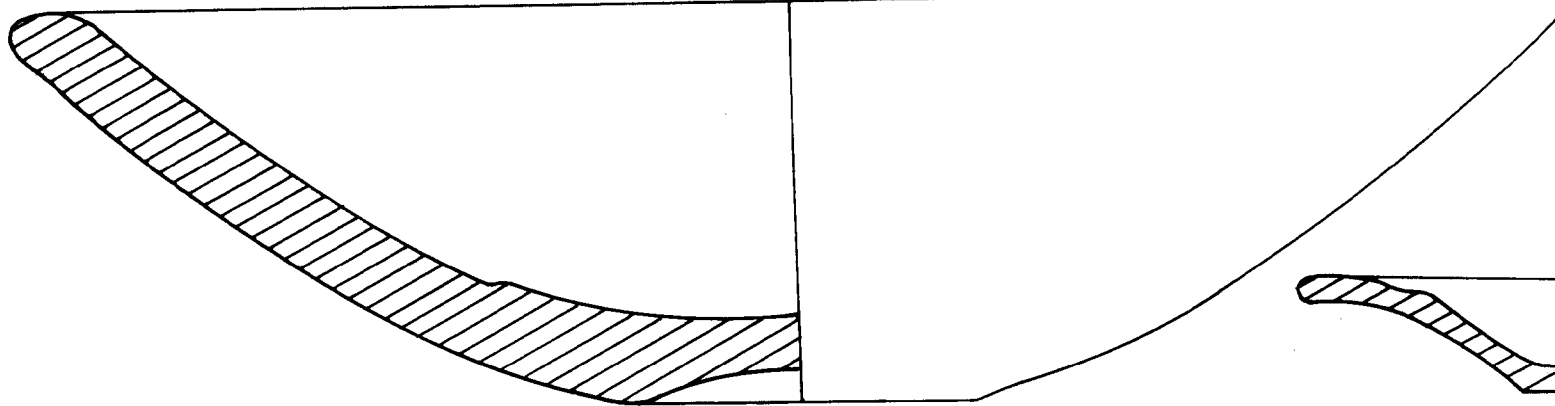
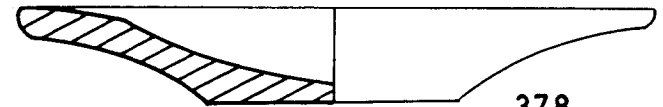
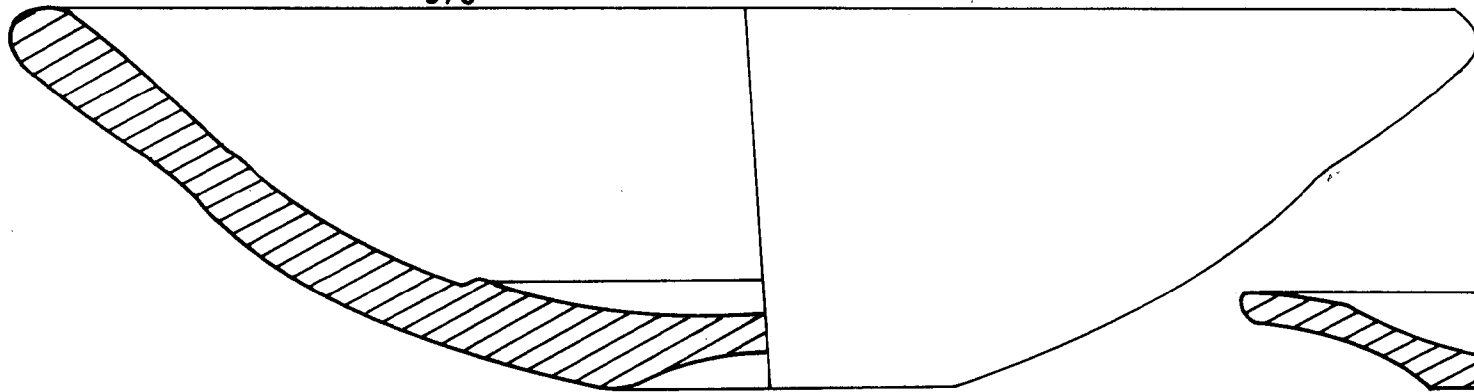
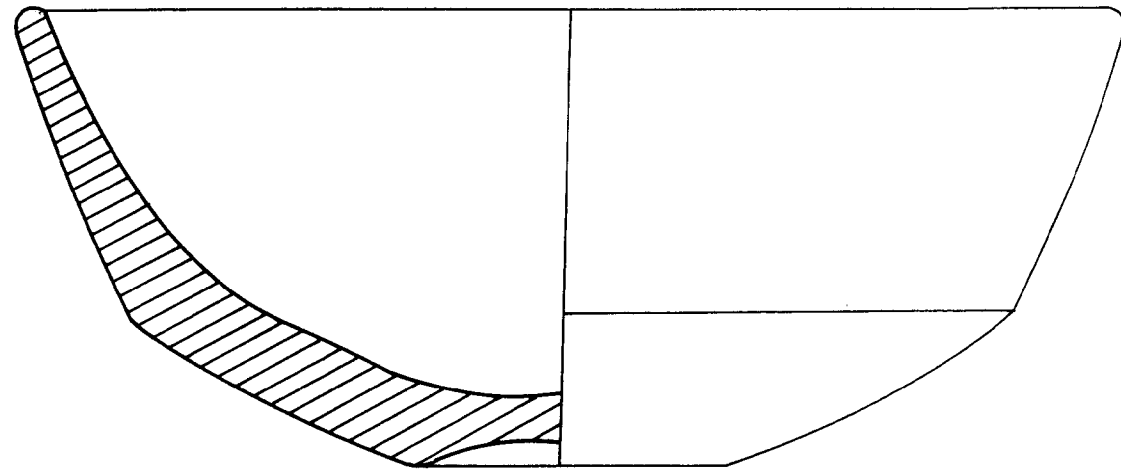
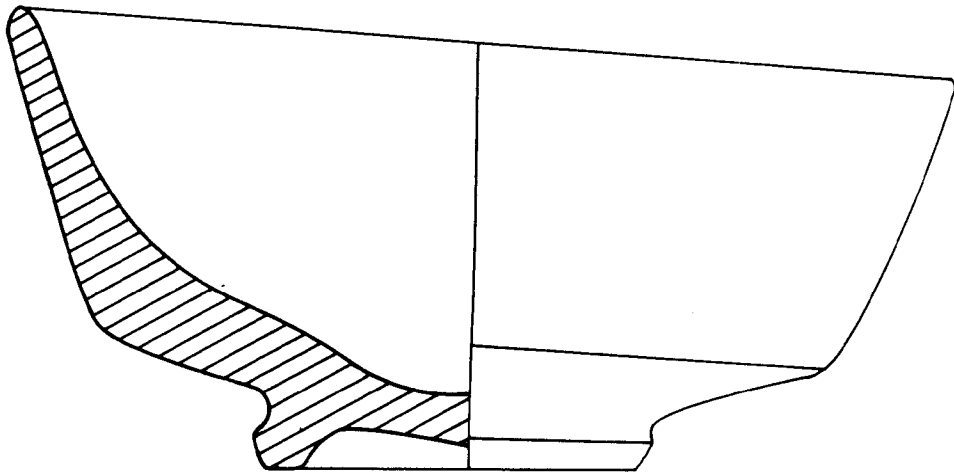

0

5



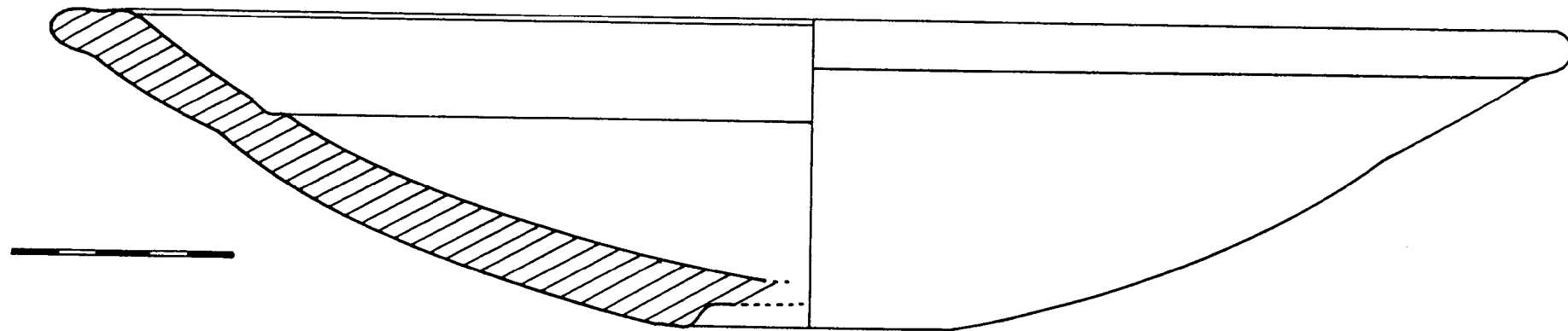

381

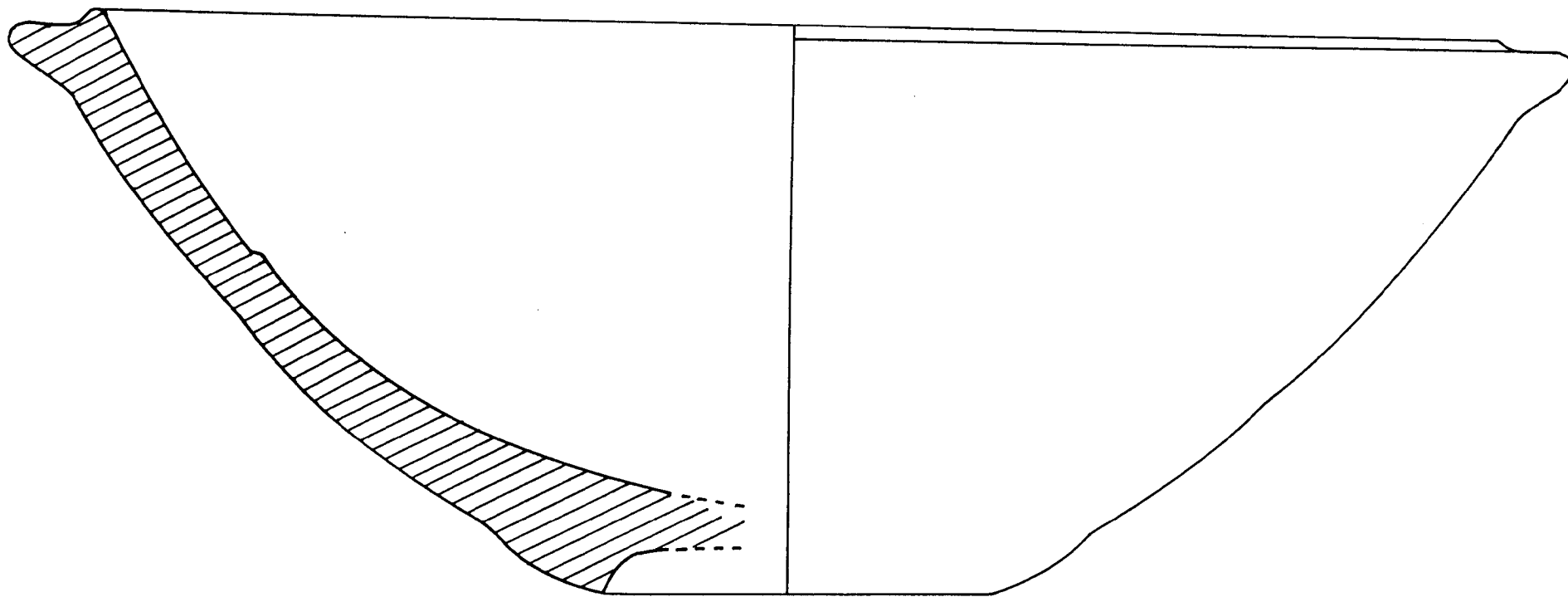

382



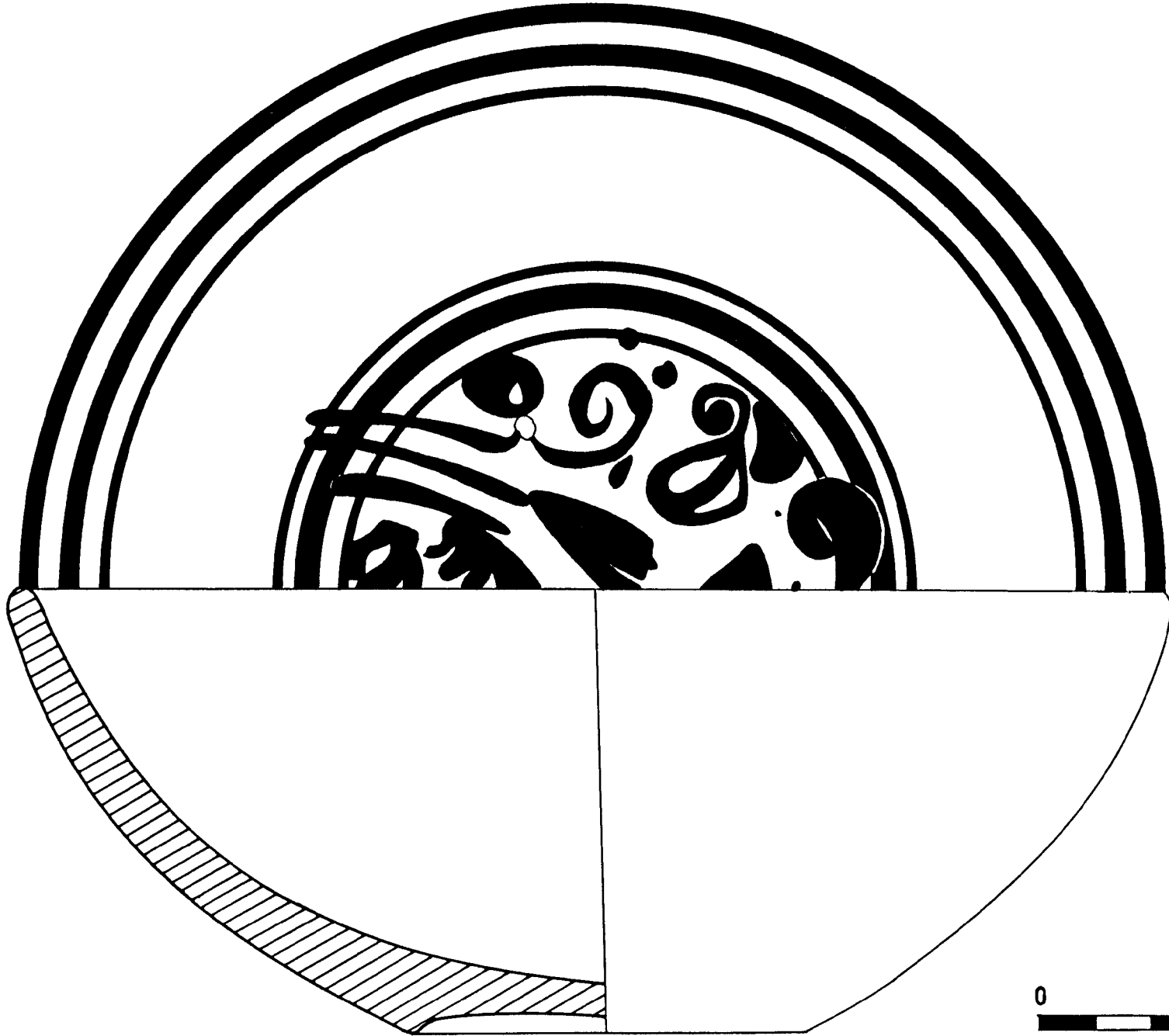

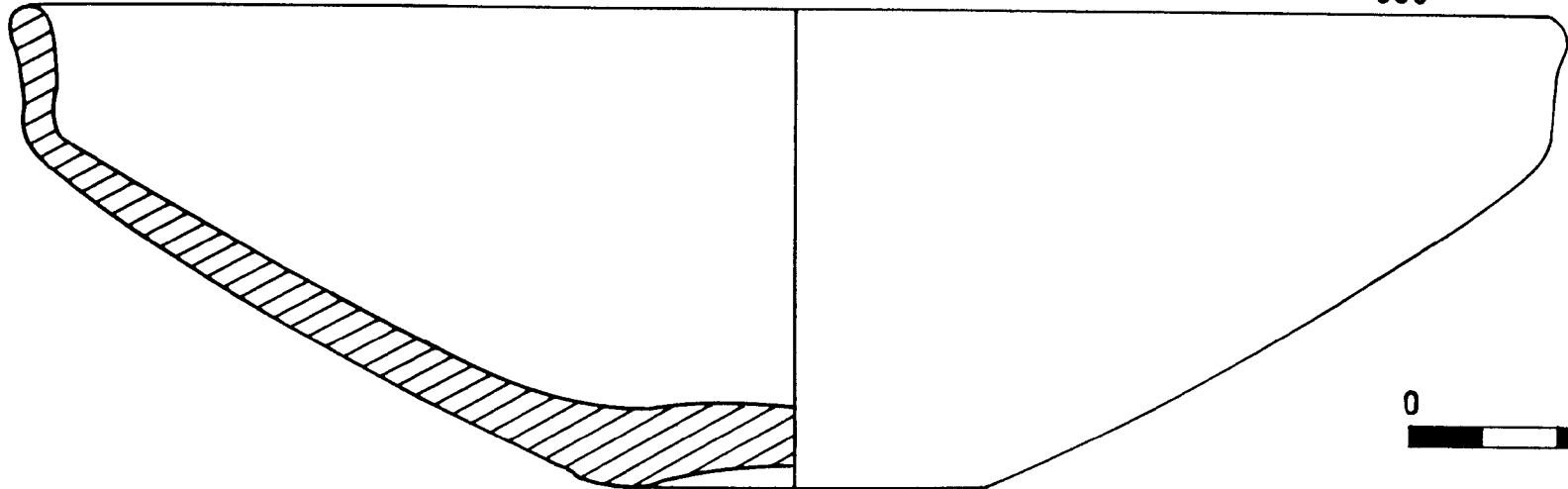
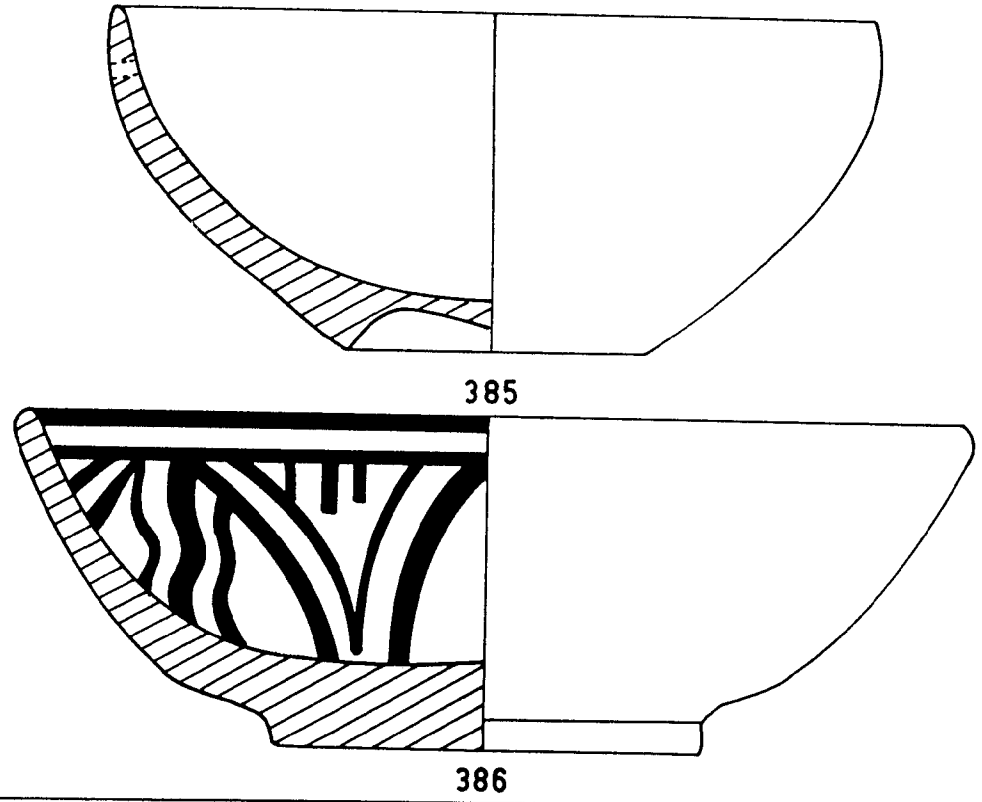
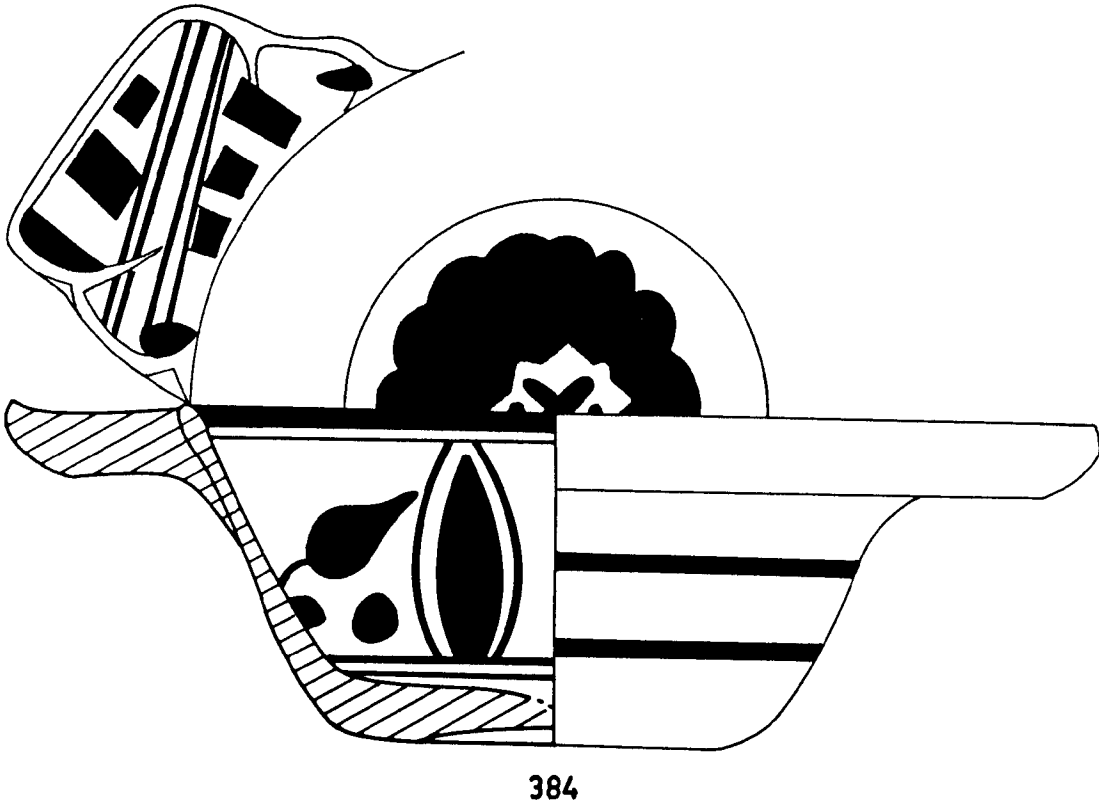

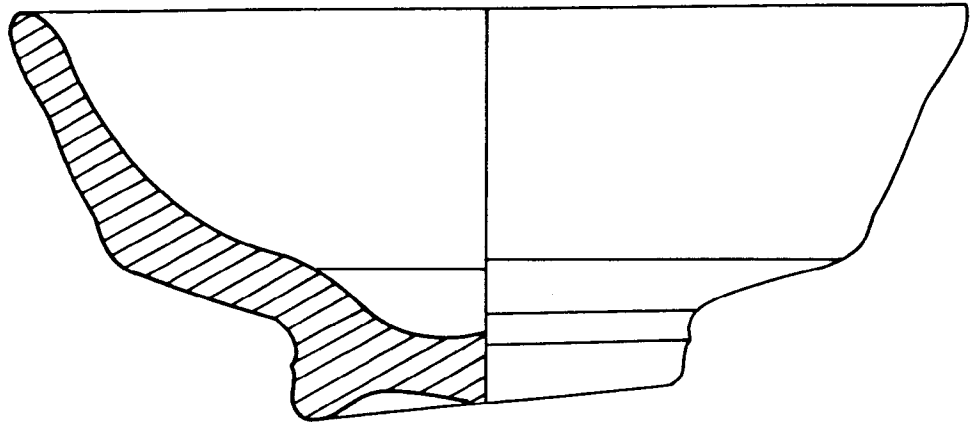

388

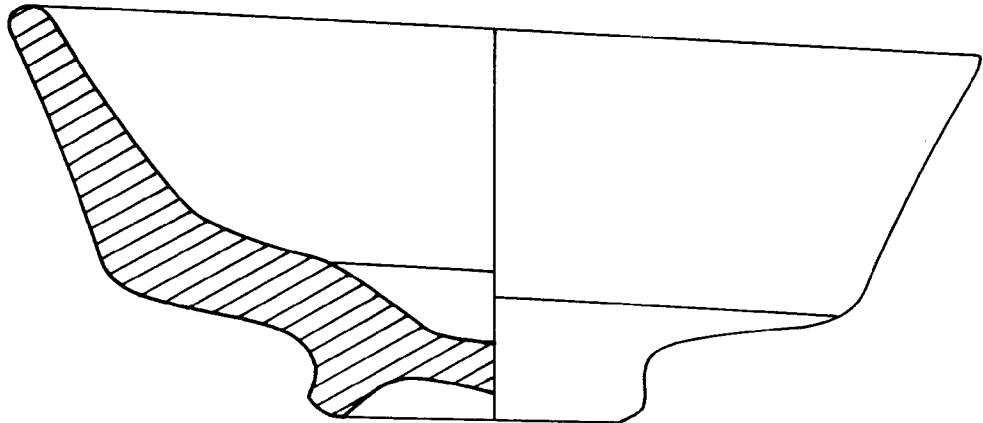

389

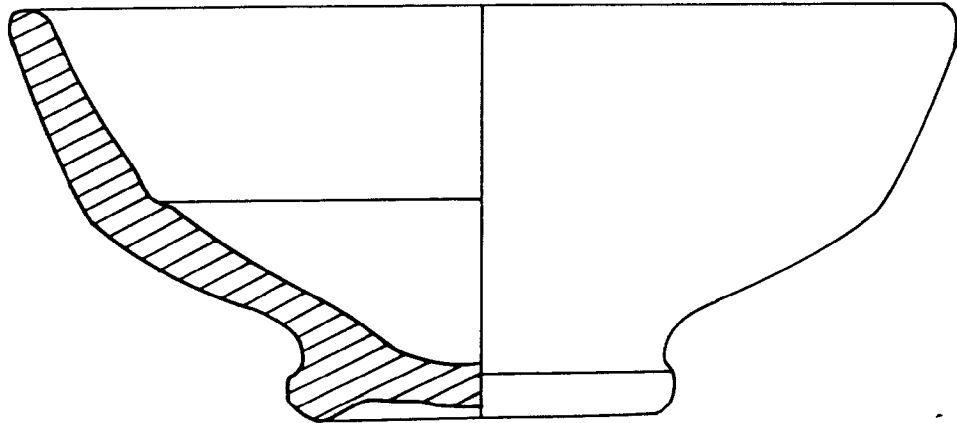

390

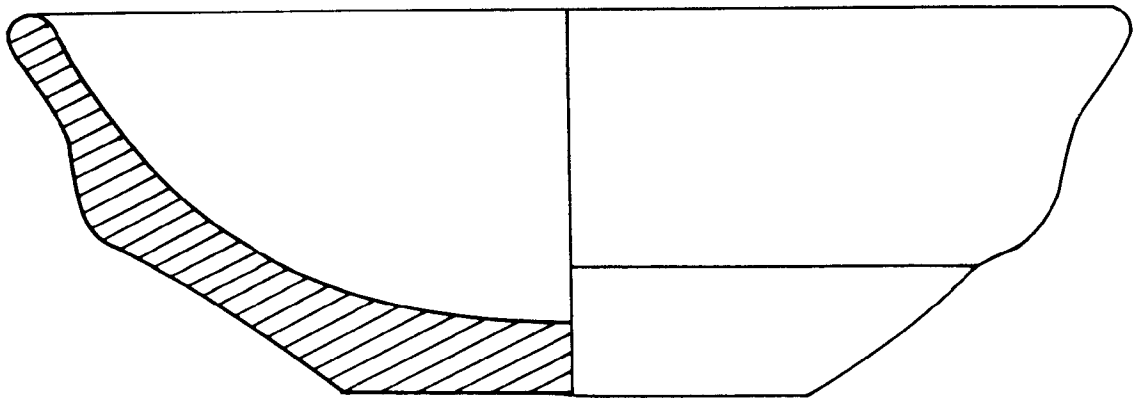

391



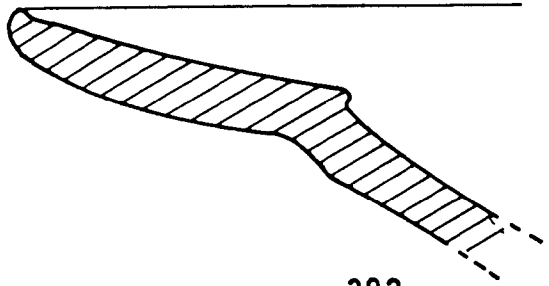

392

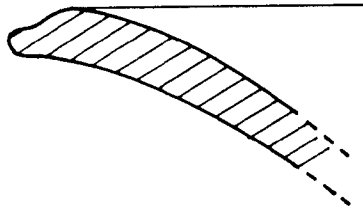

393

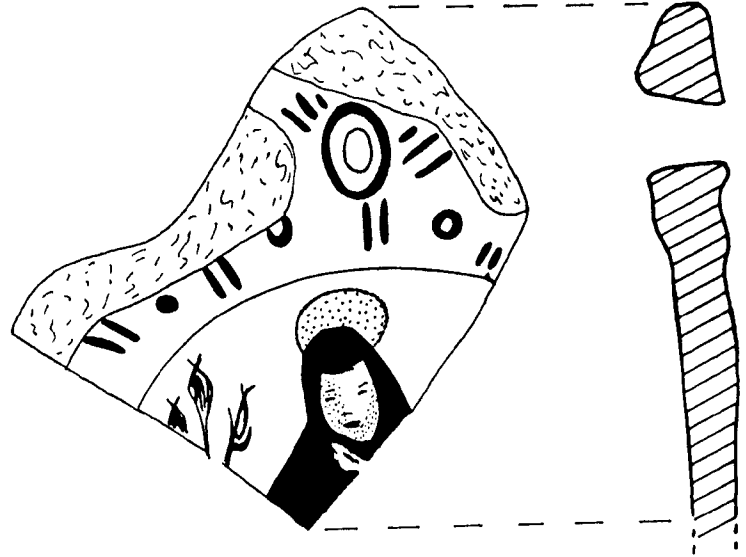

395

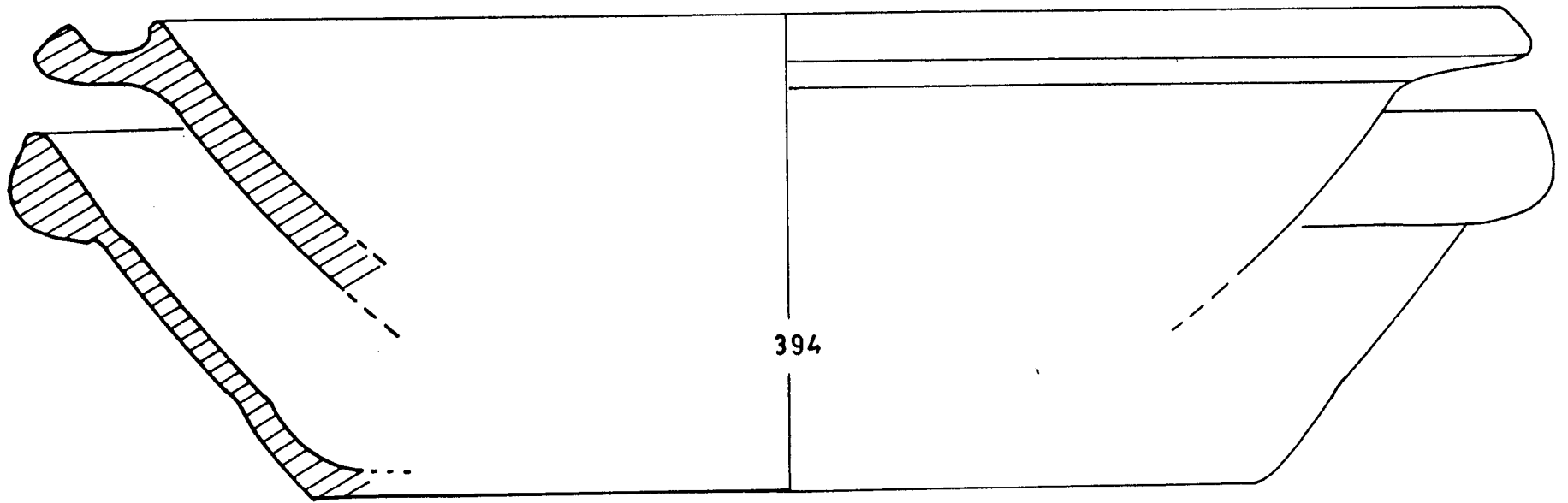

394

396

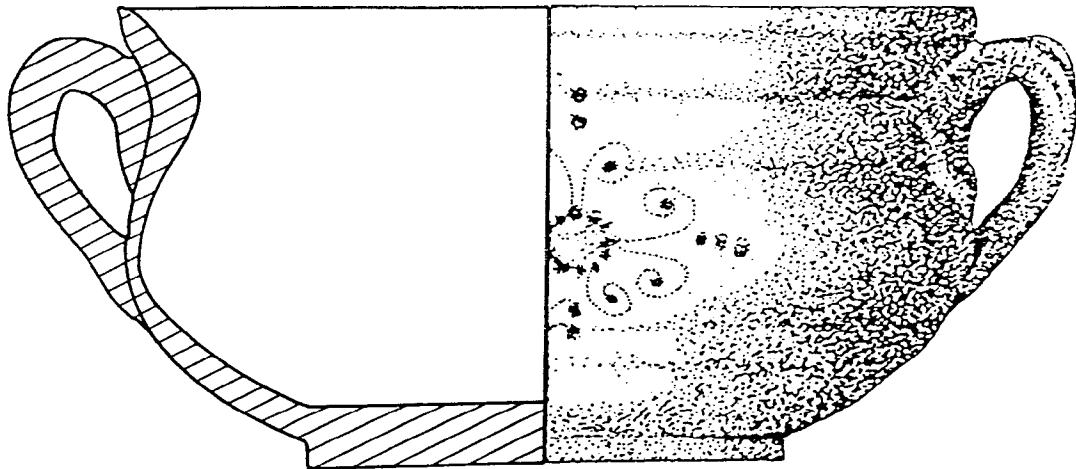
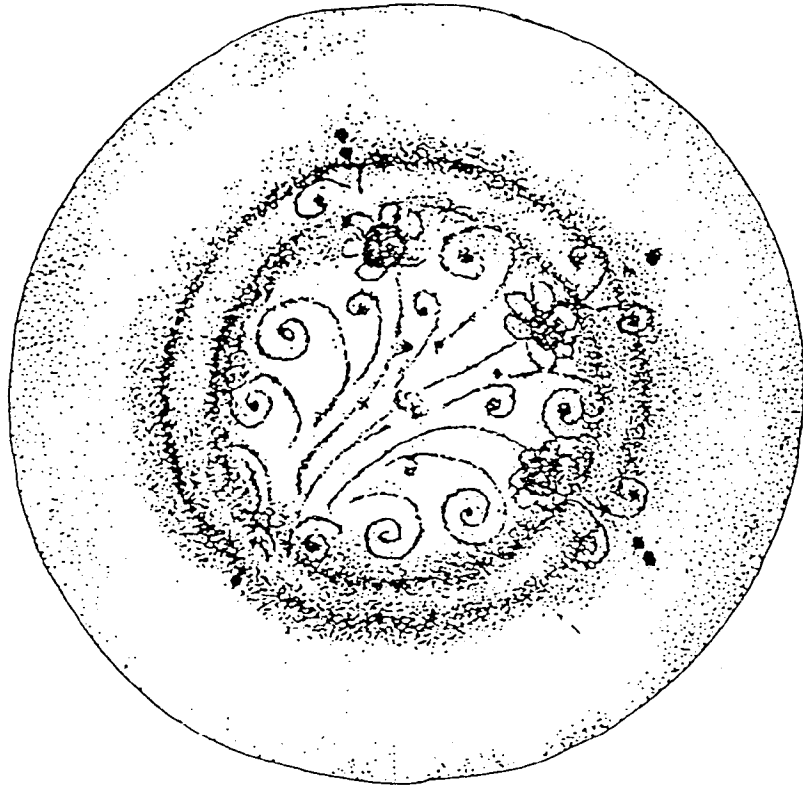

397



398

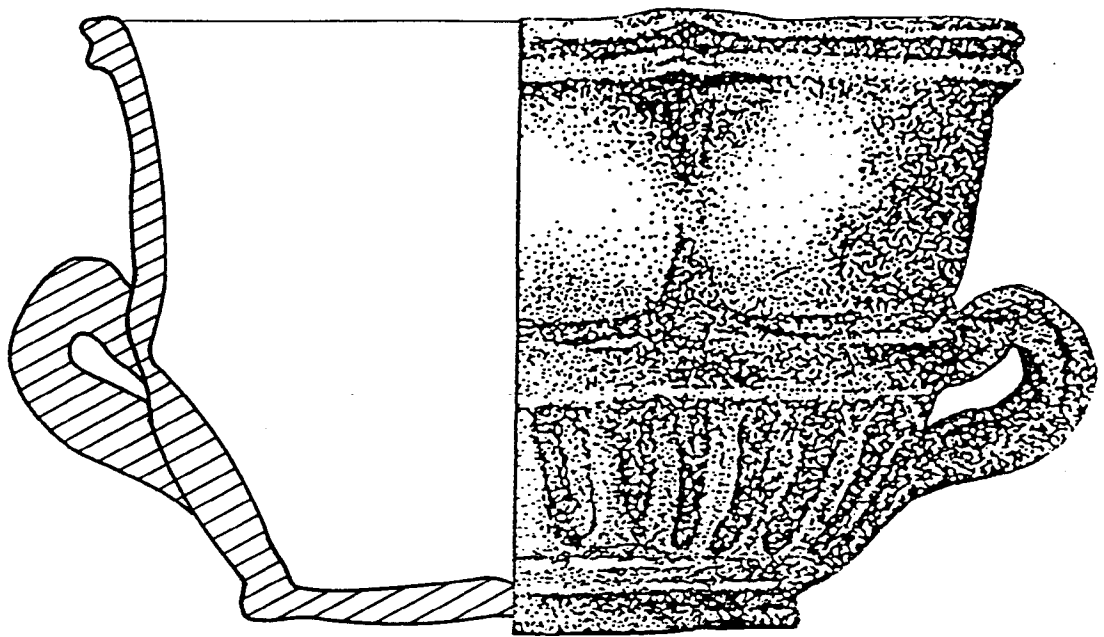

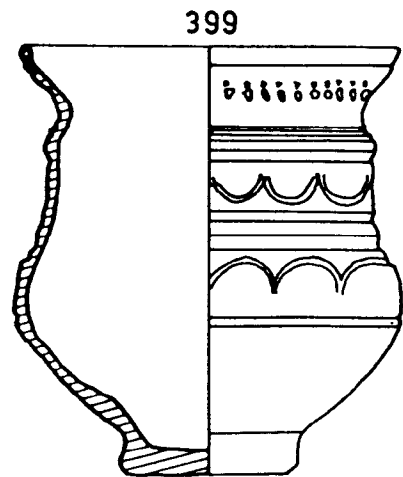
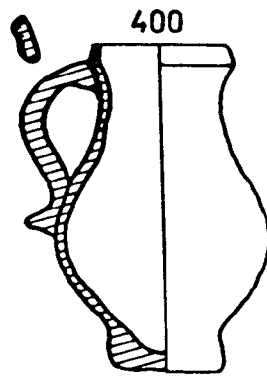
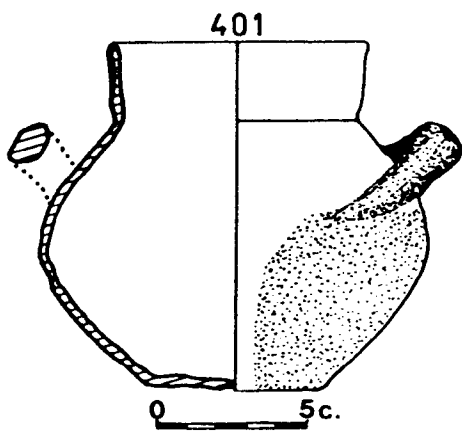
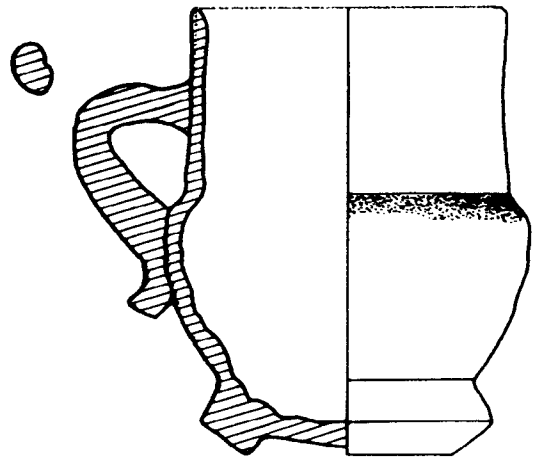
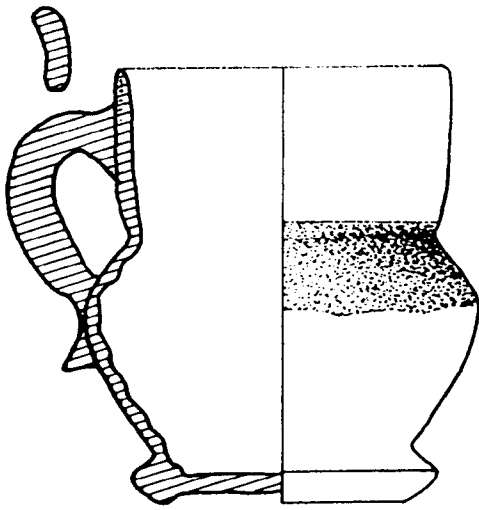
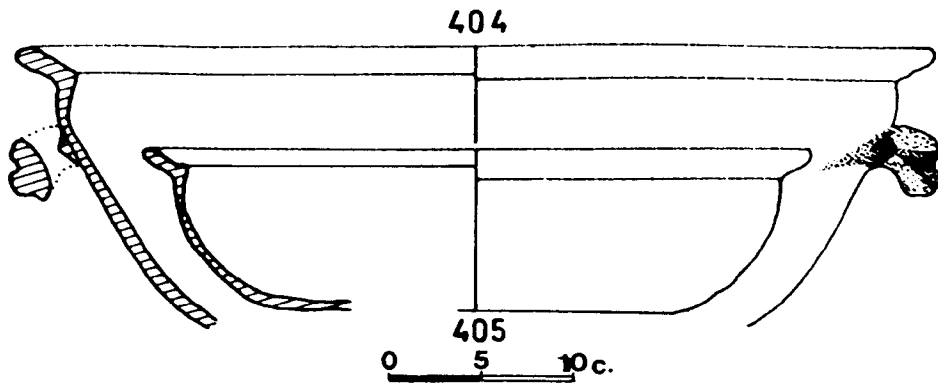

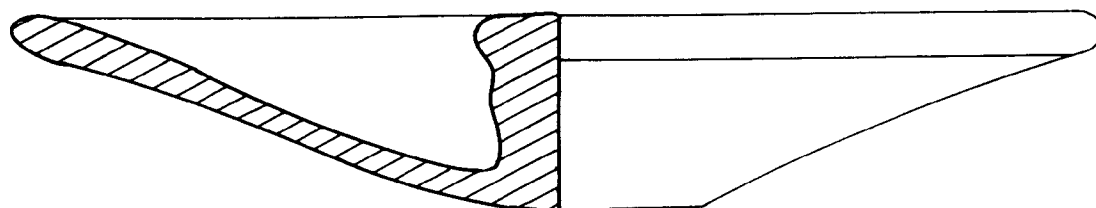

406

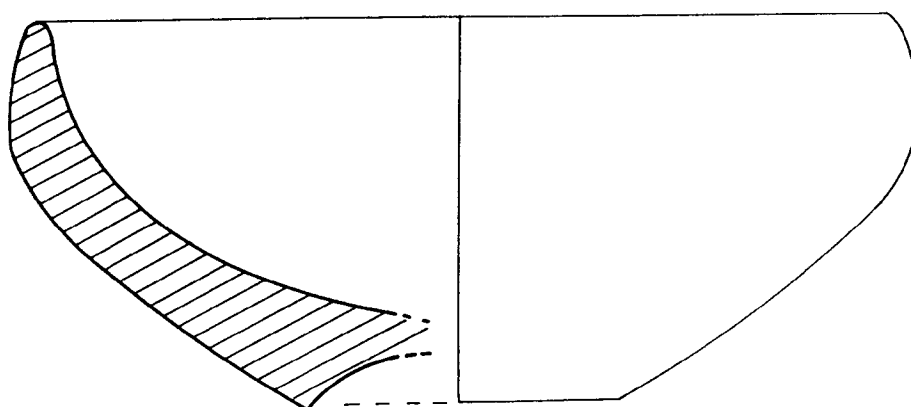

407

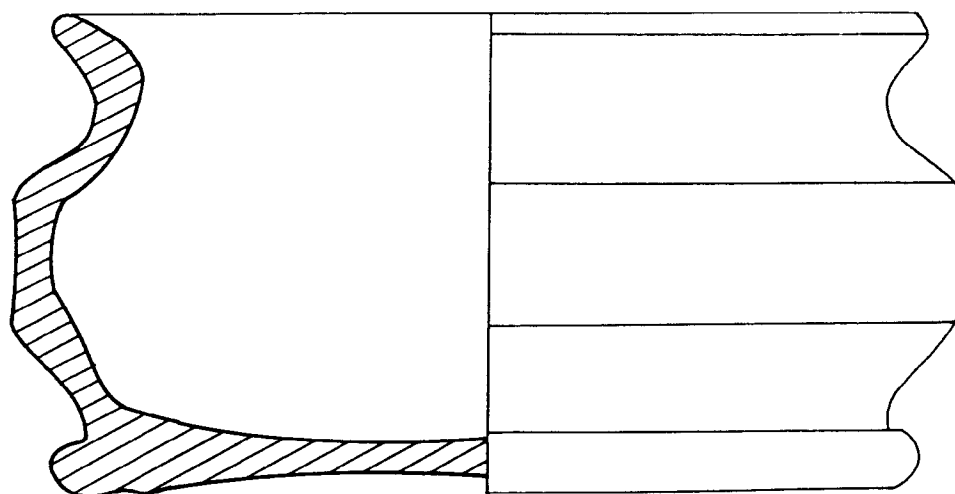

408



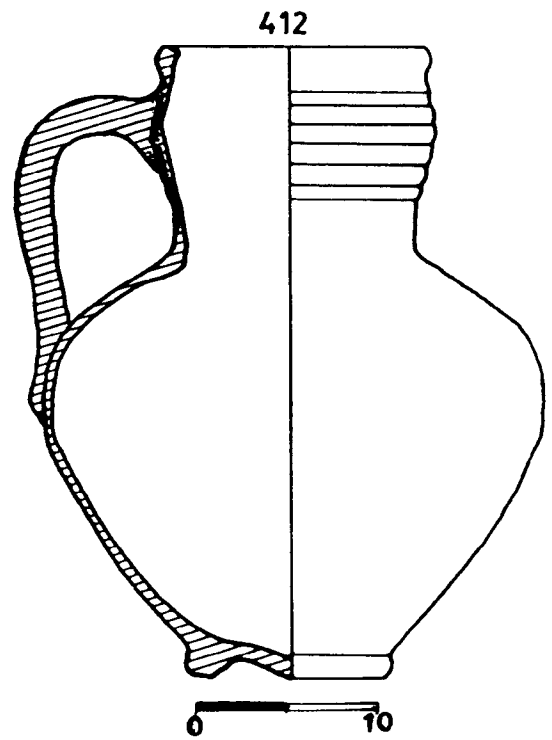
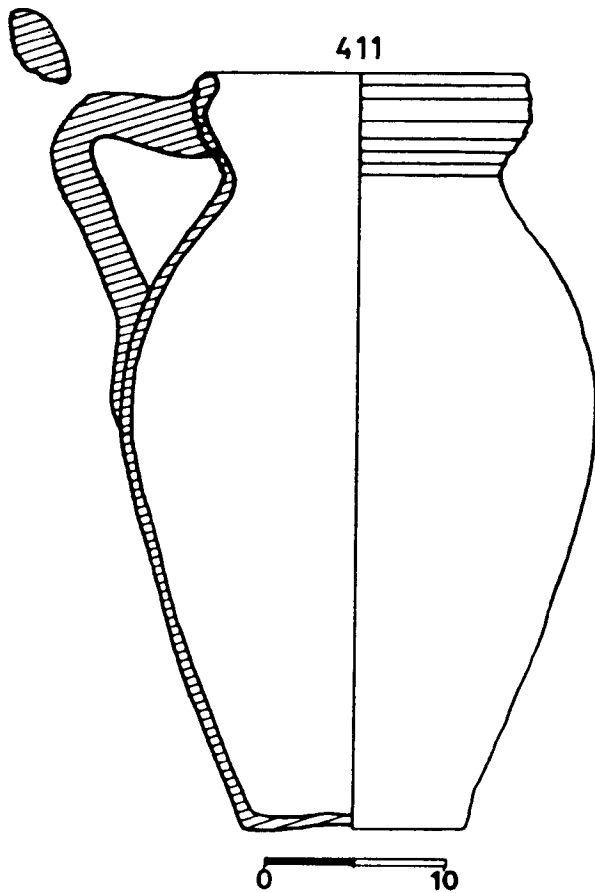
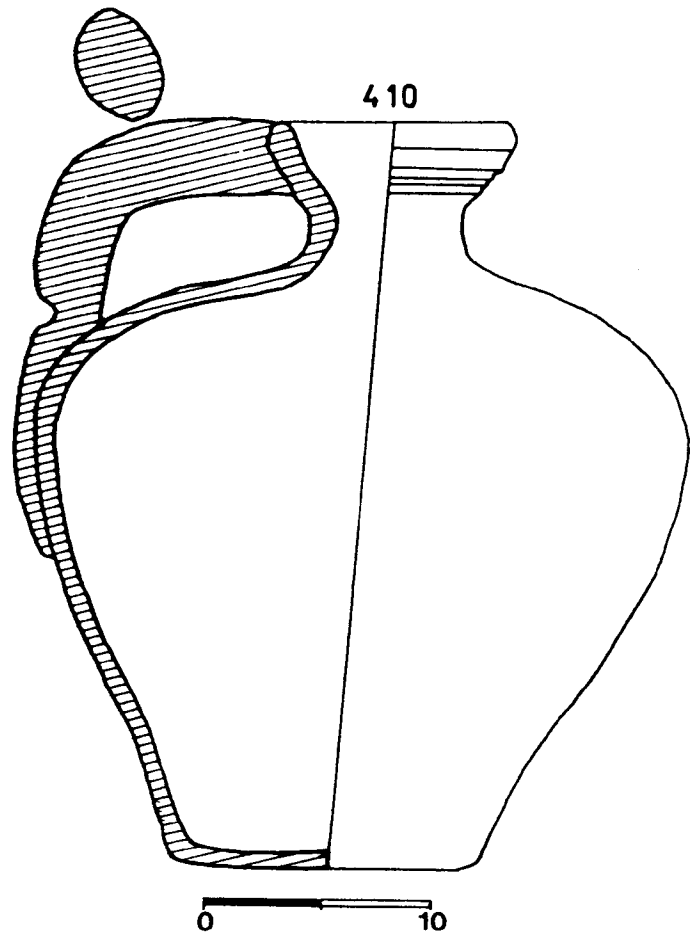
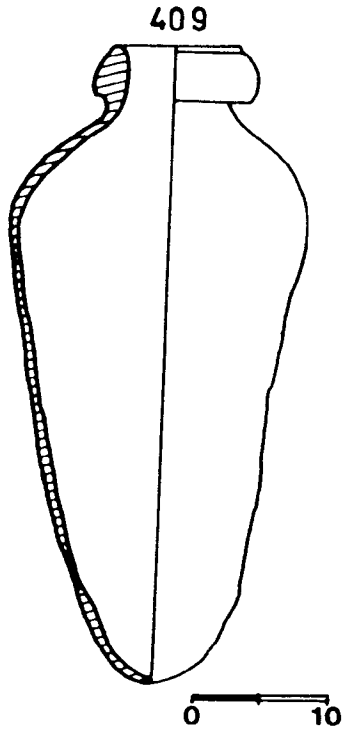

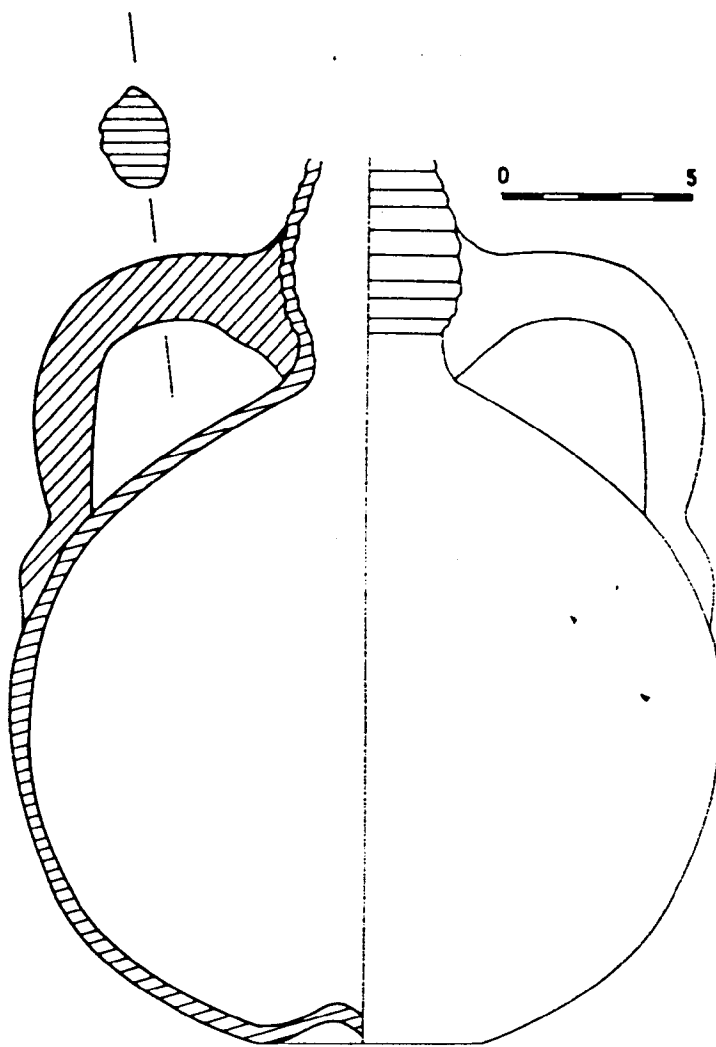

413

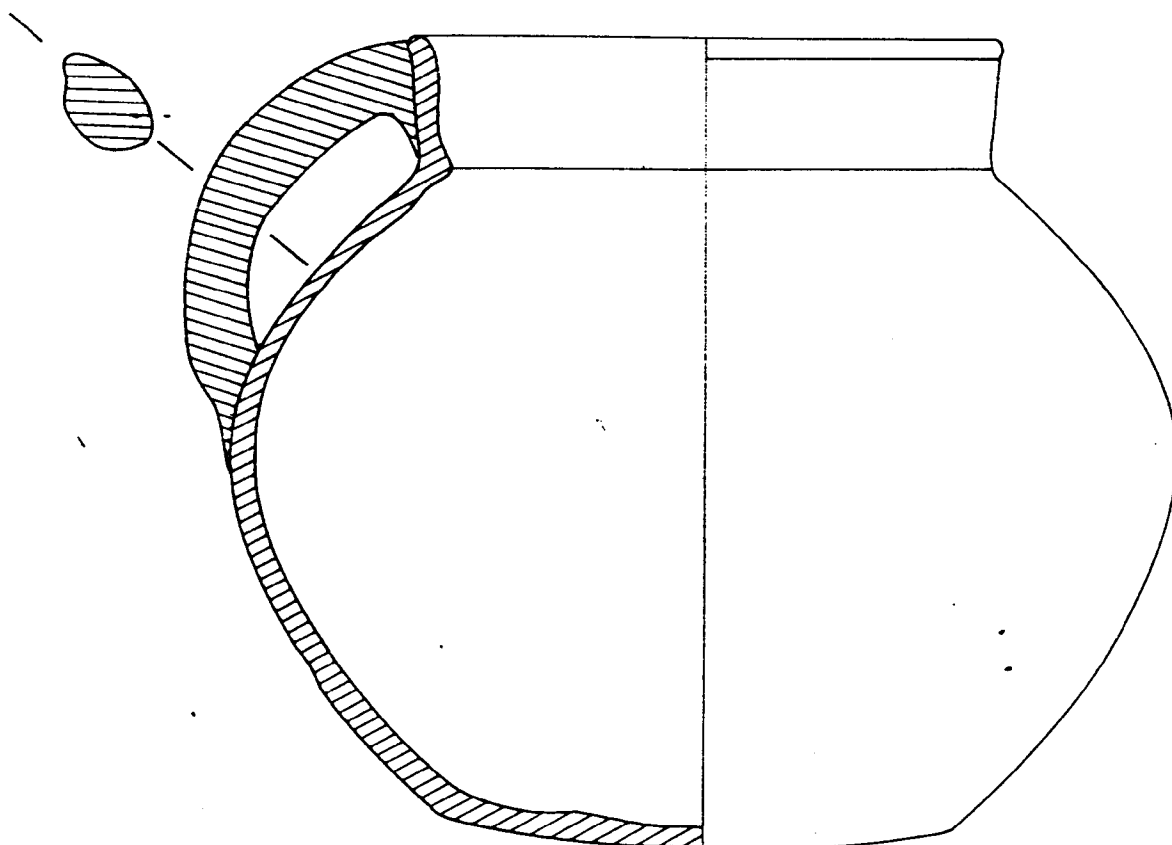

414



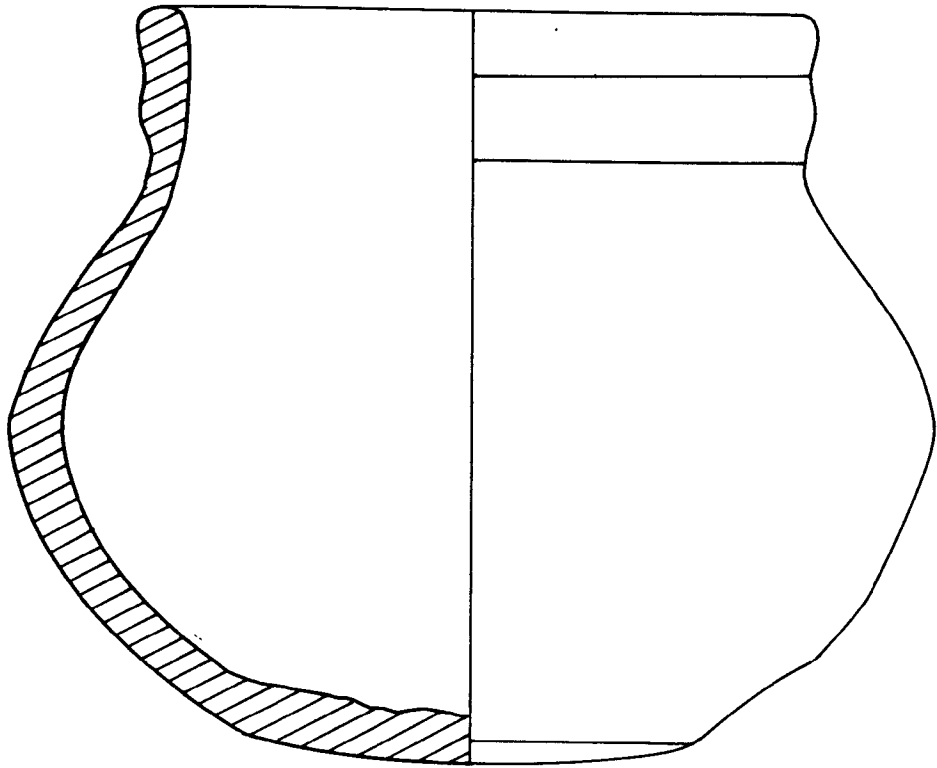

415

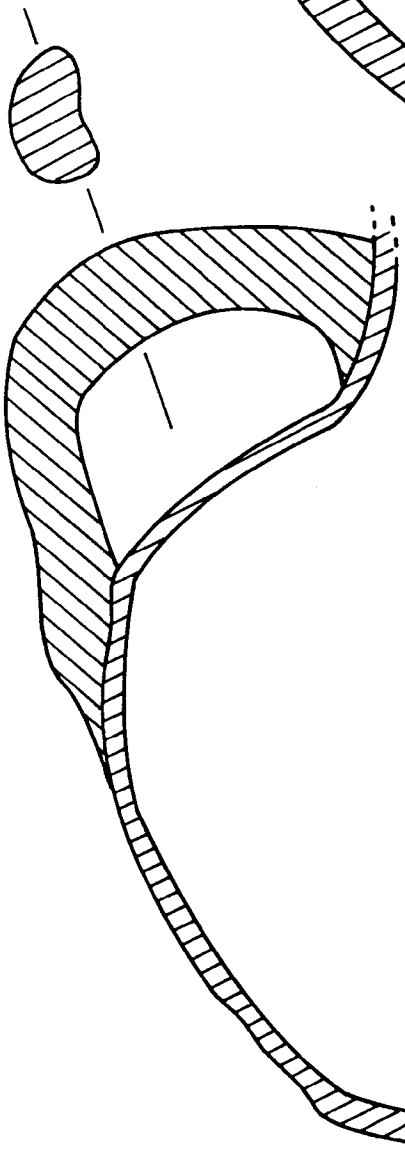

416



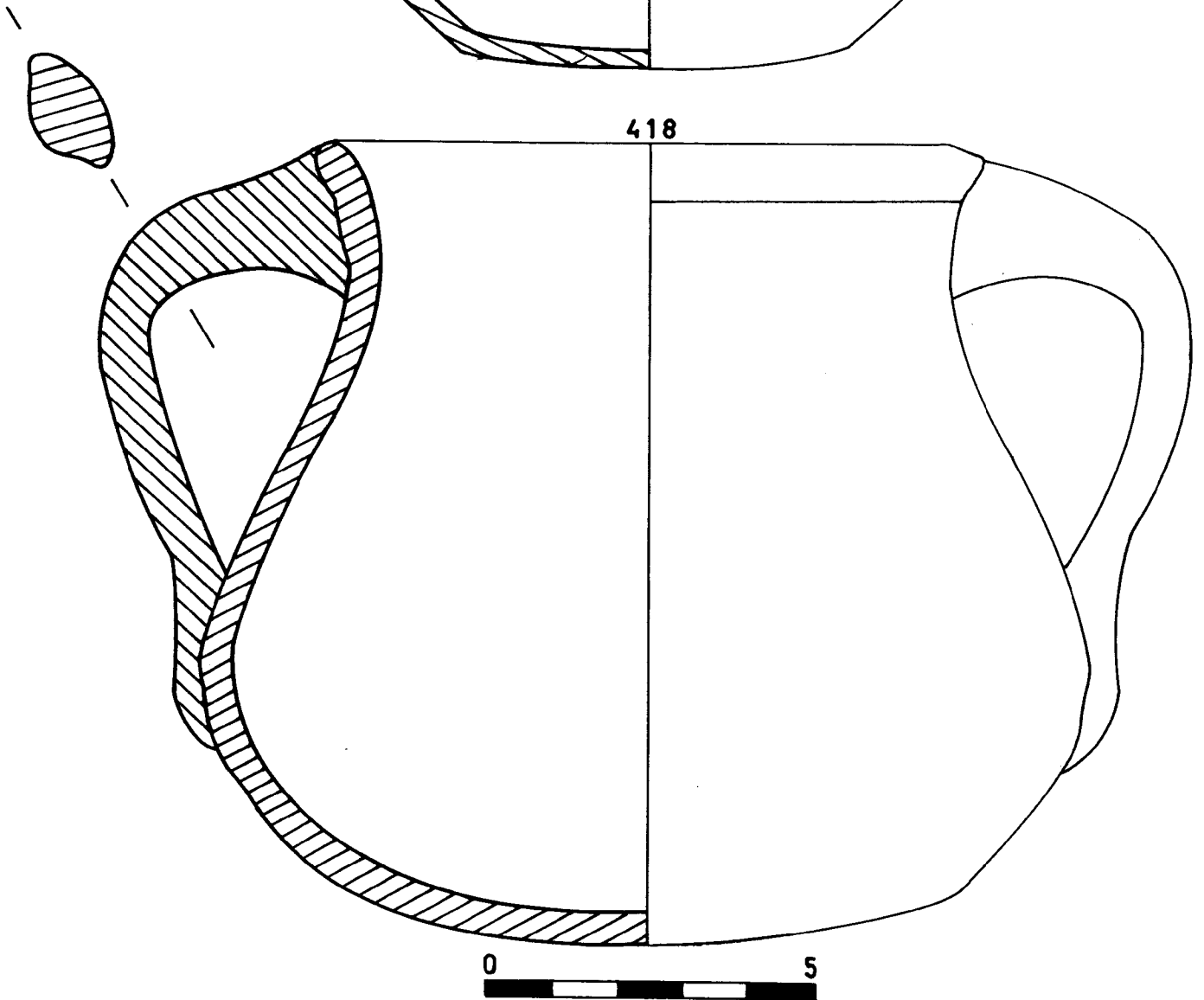
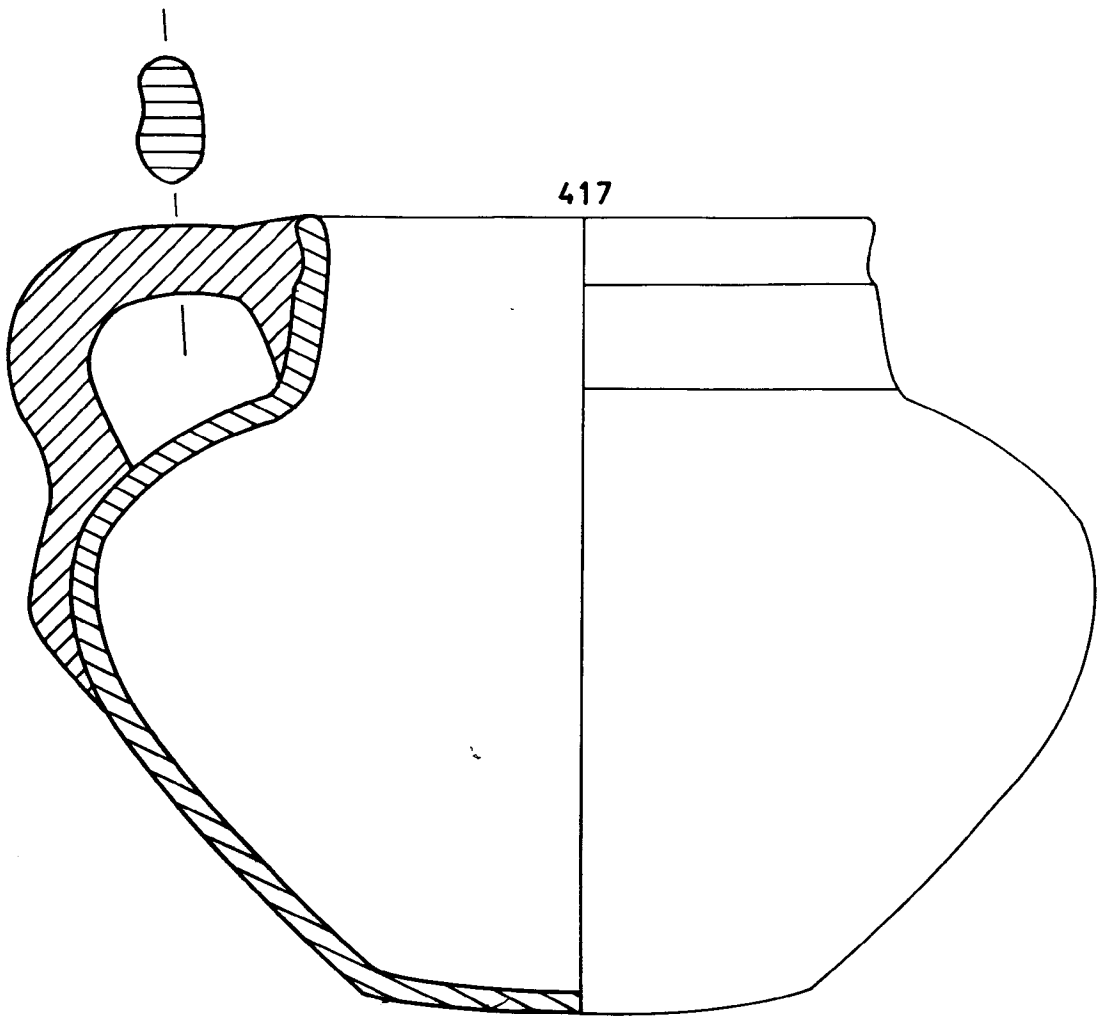

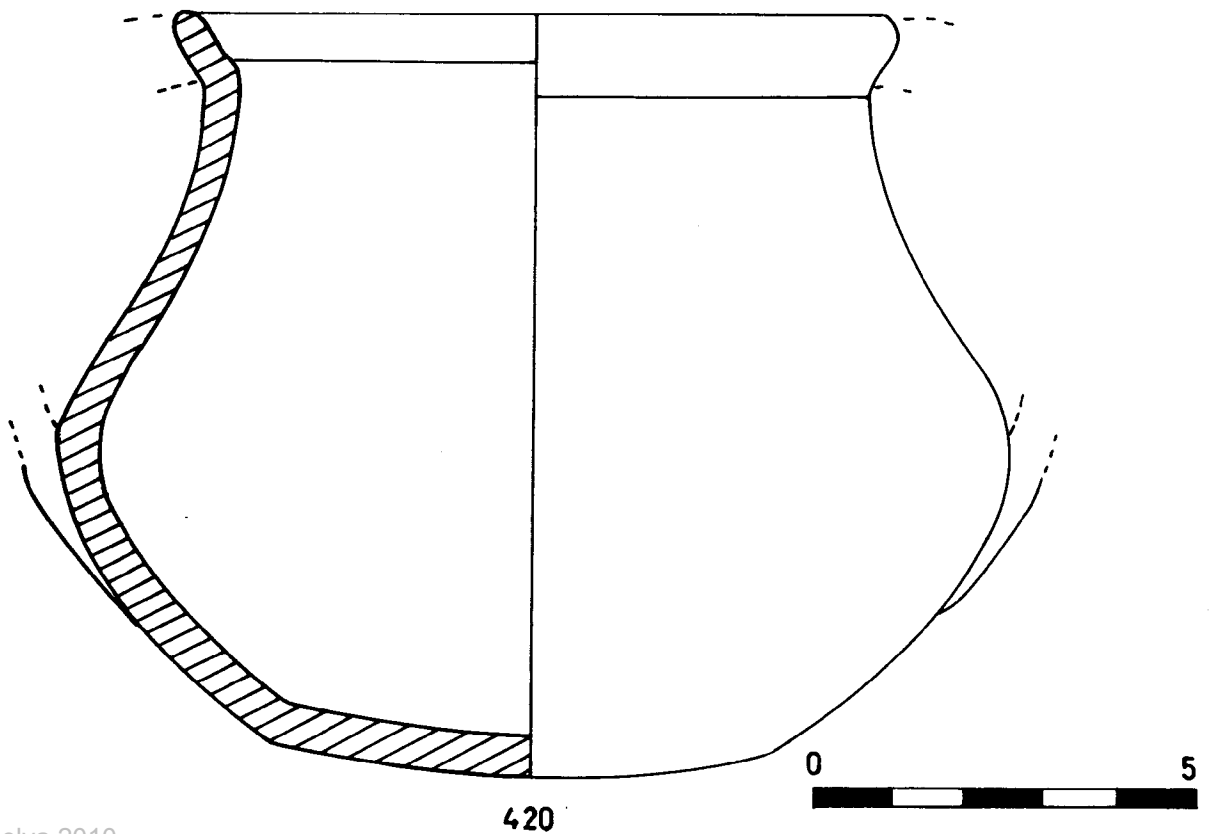
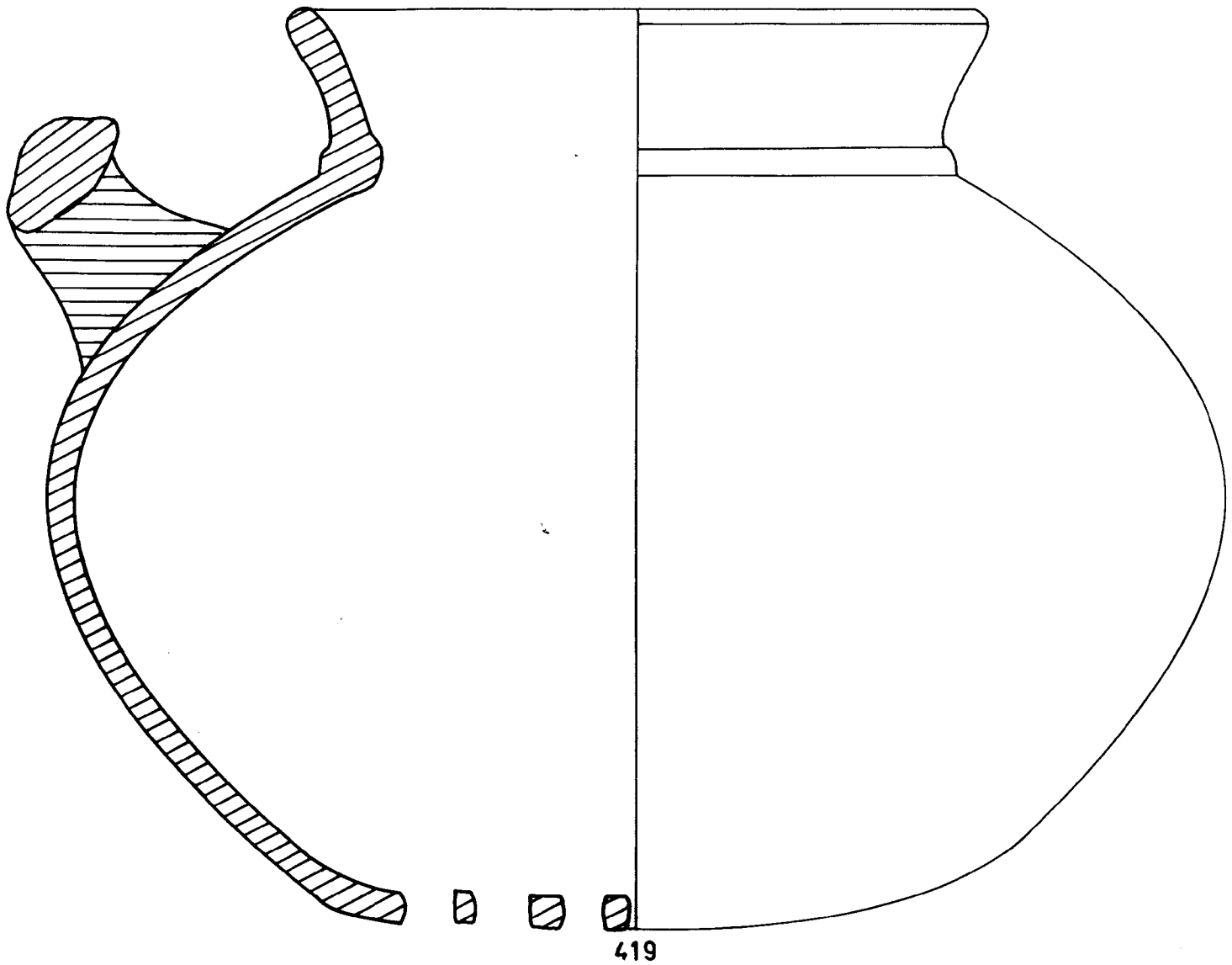

421

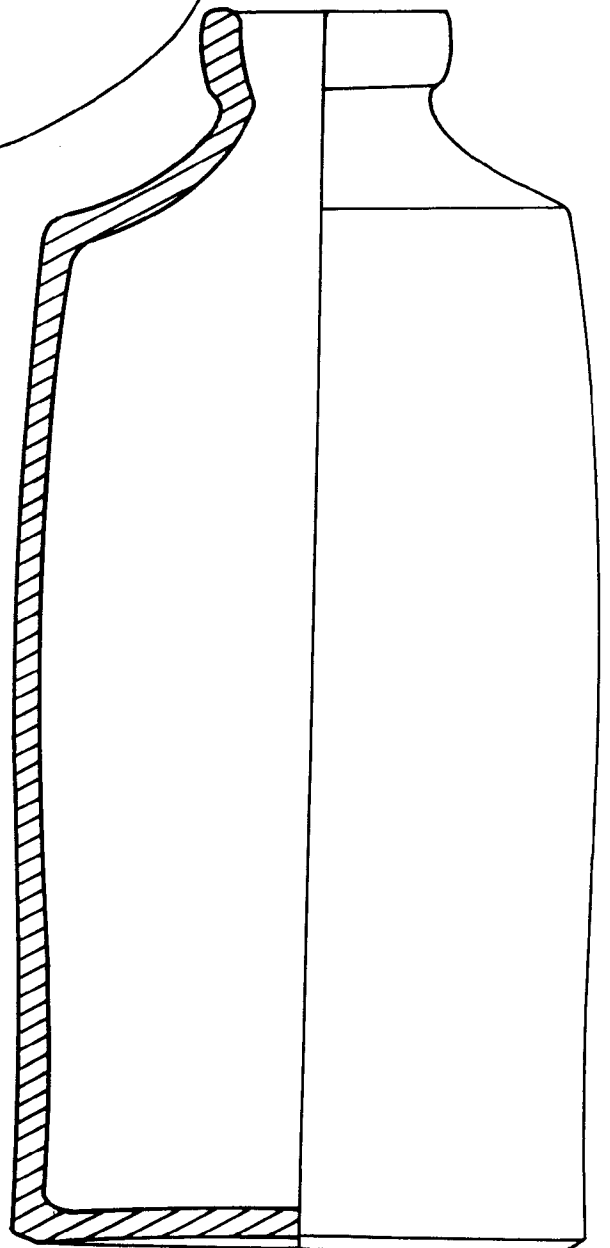
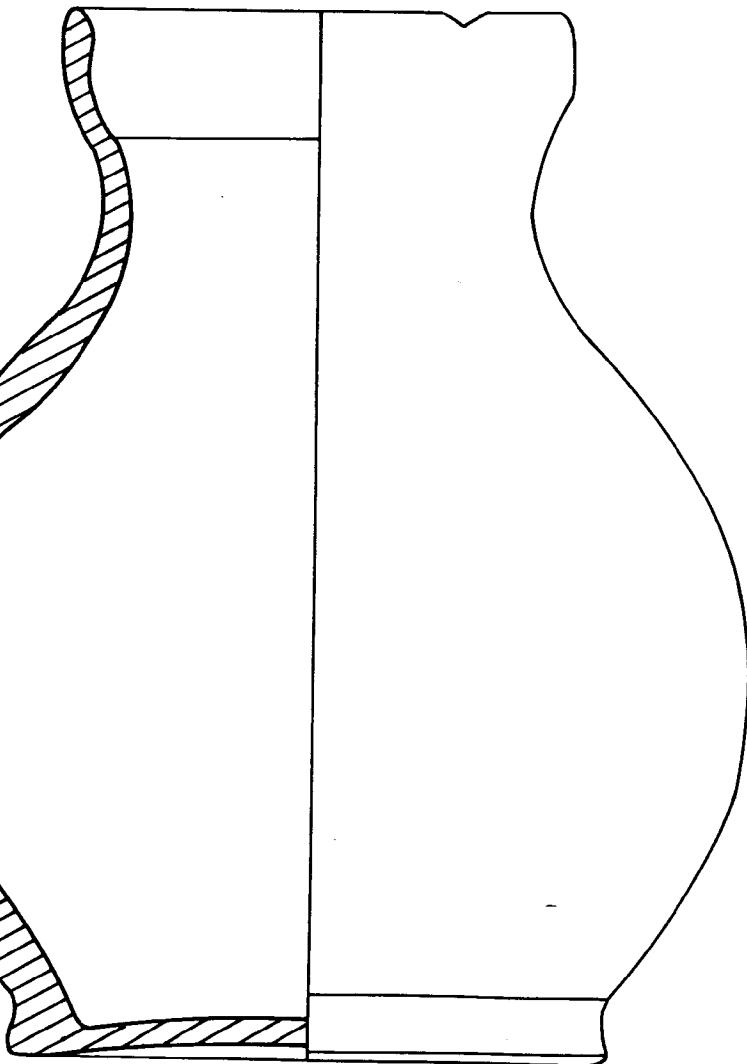
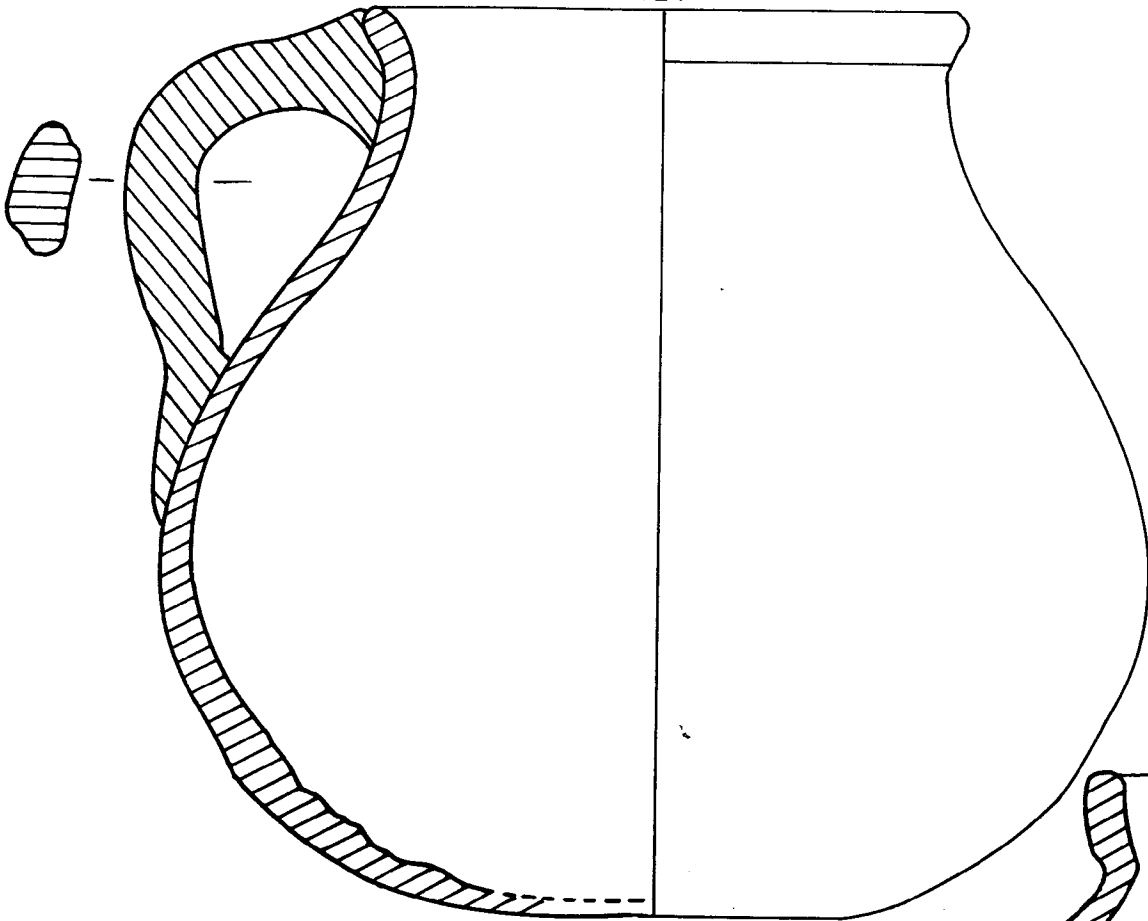

422

0

5

423



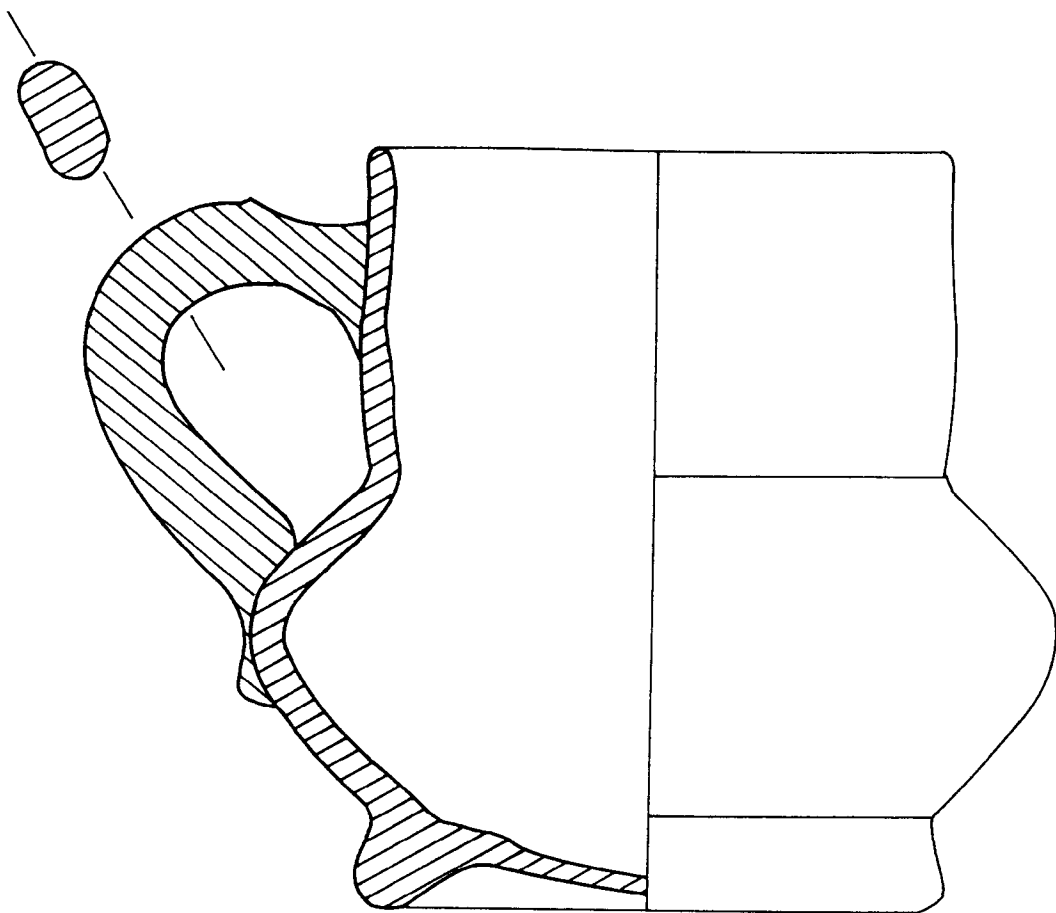

424

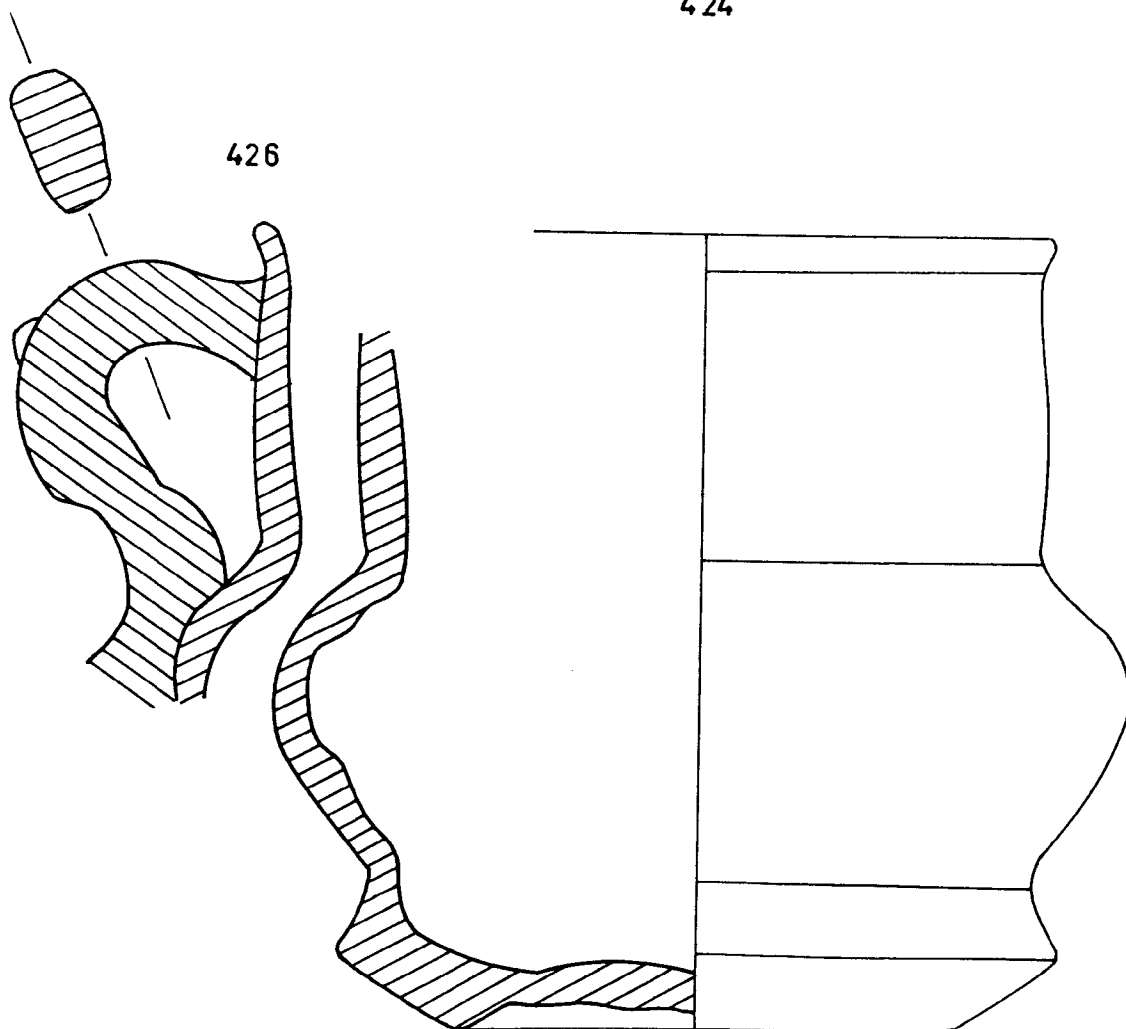

426

425

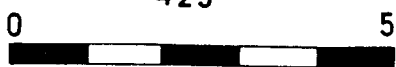

427

428

LAM. 109

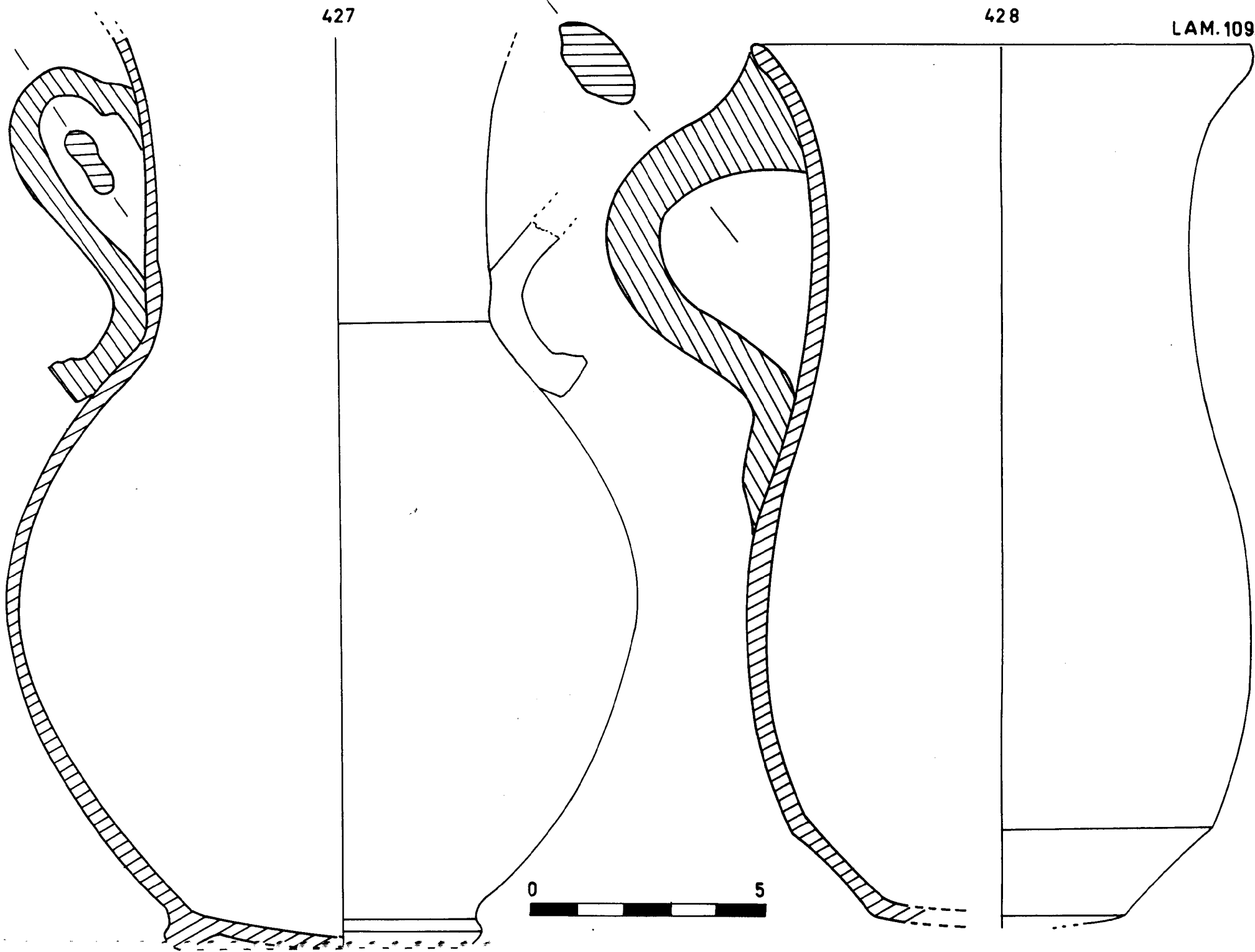

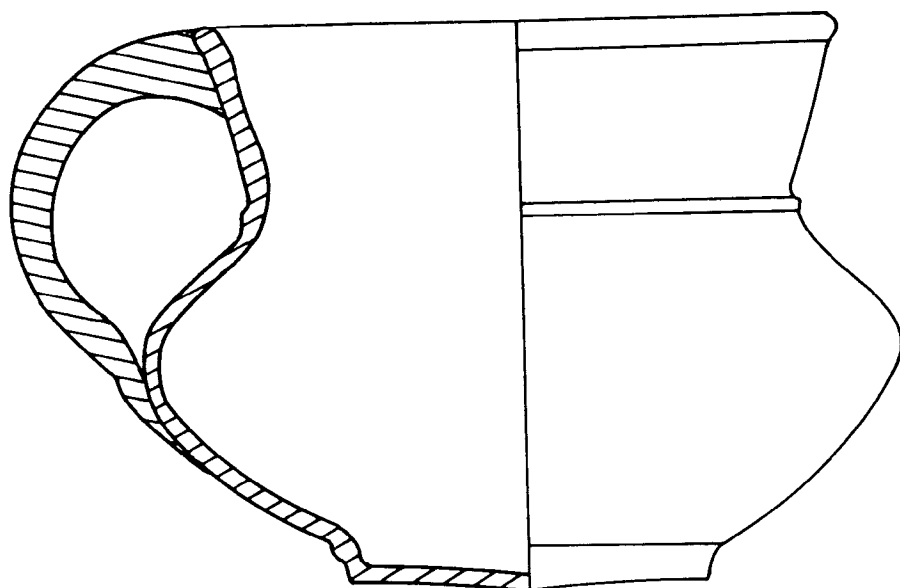

429

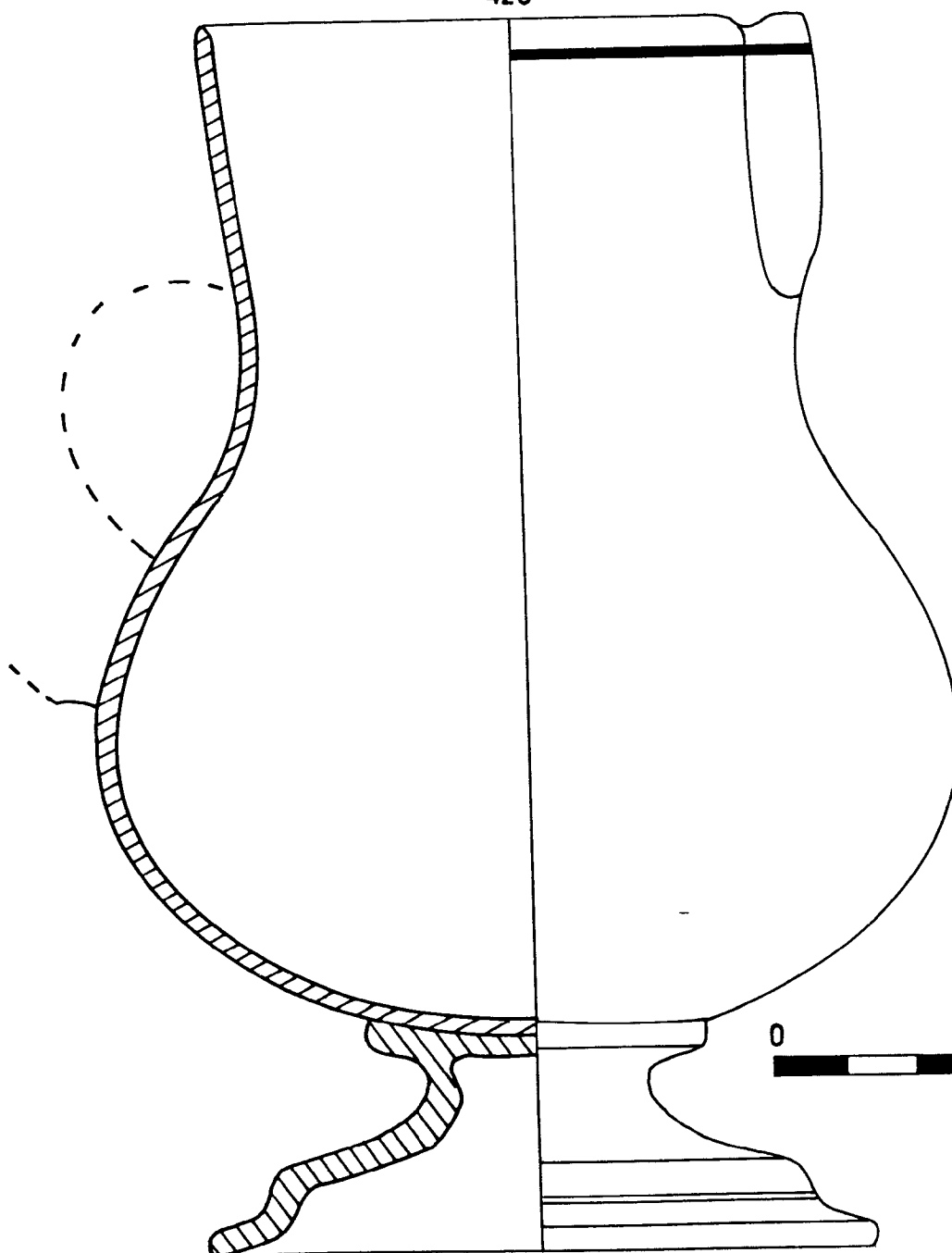

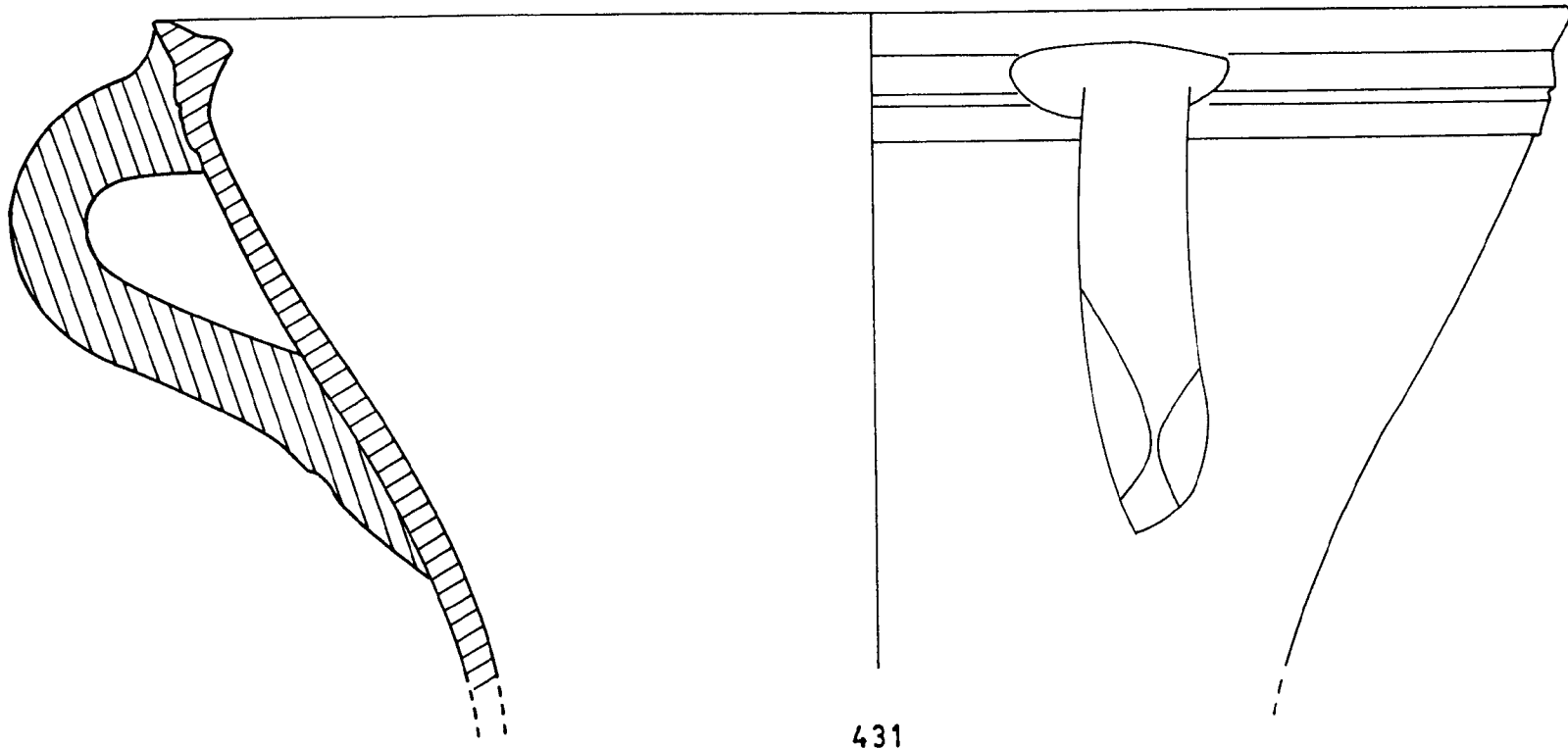

431

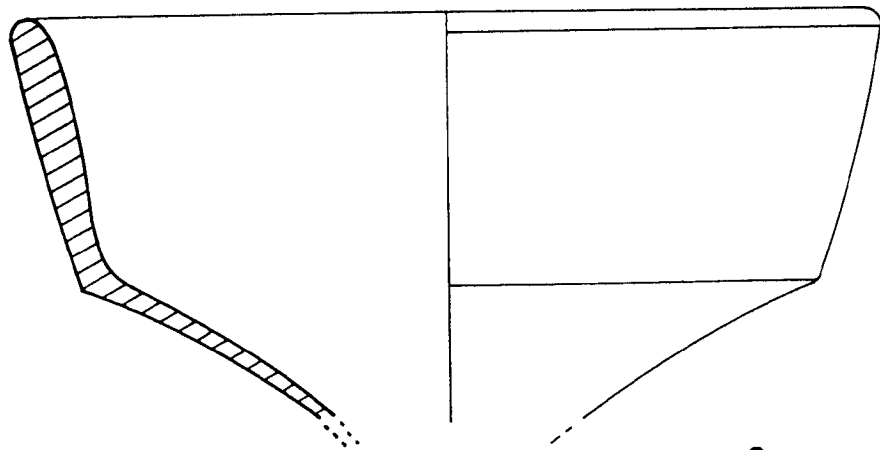

432

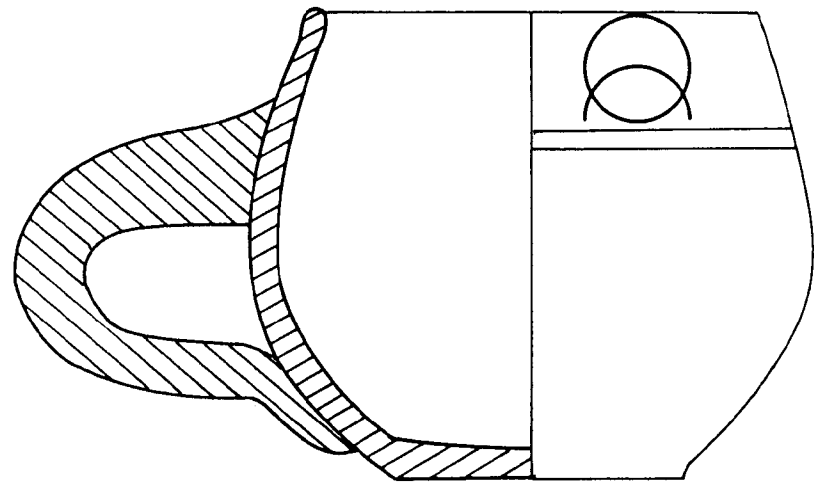

433



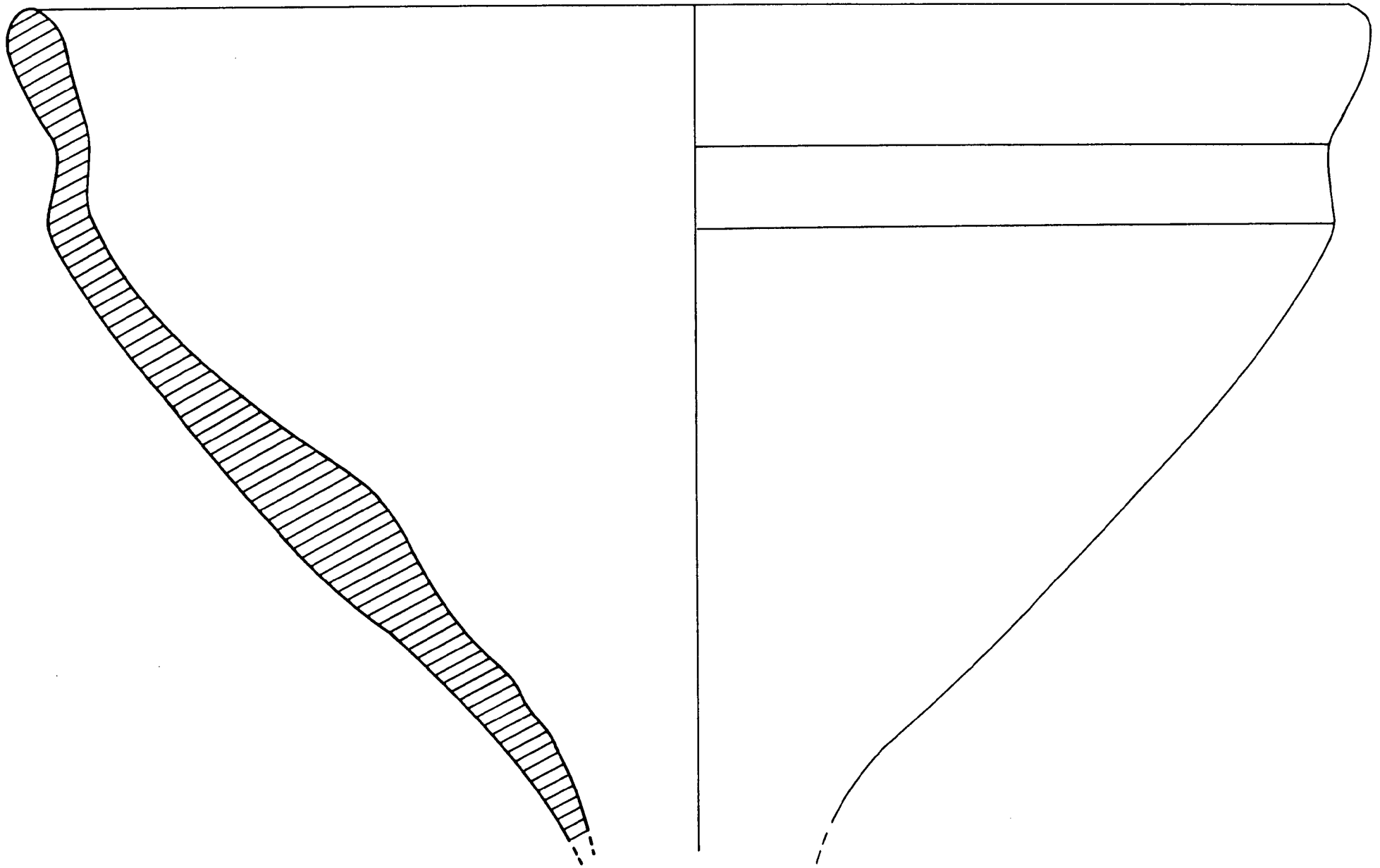

434



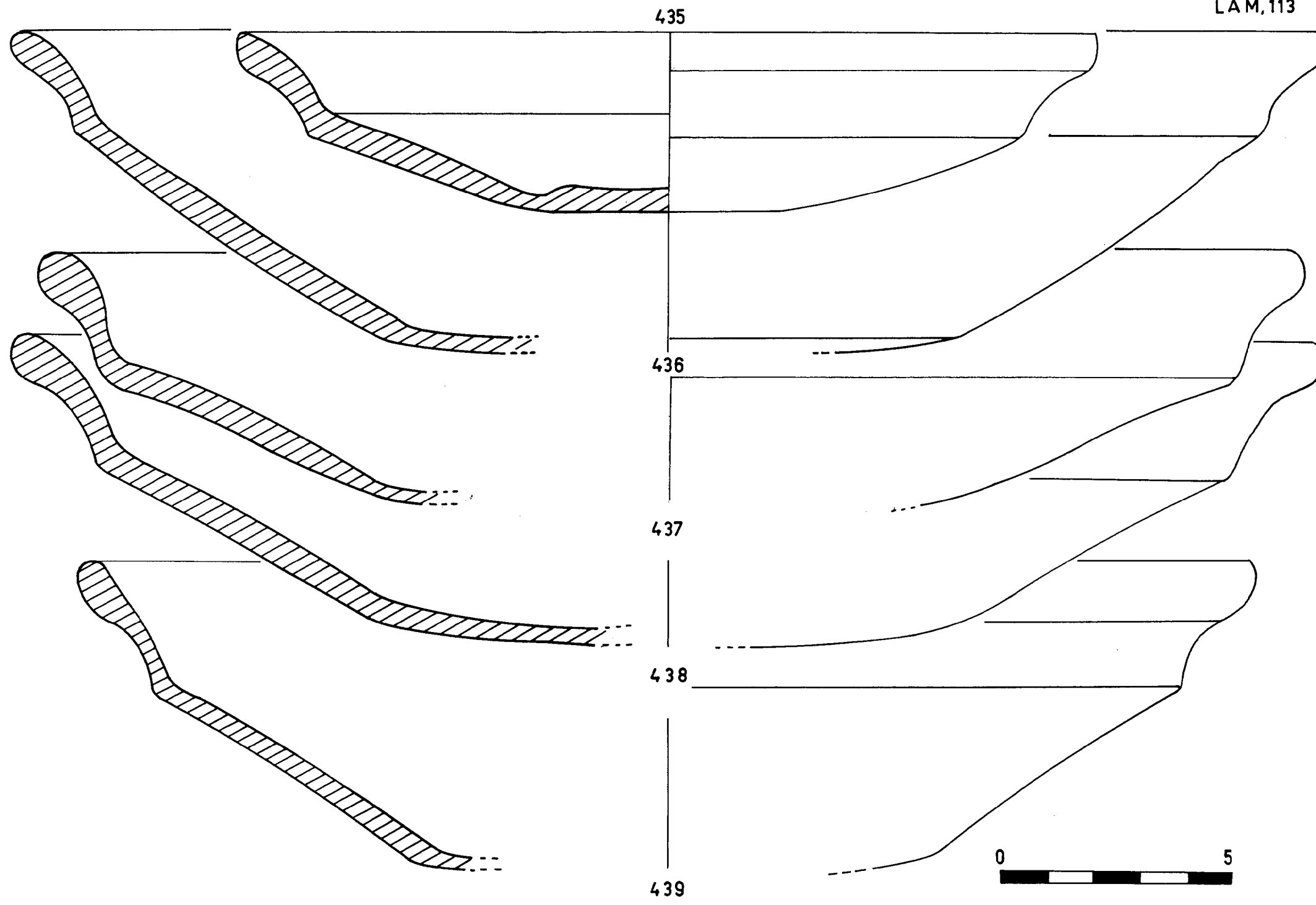

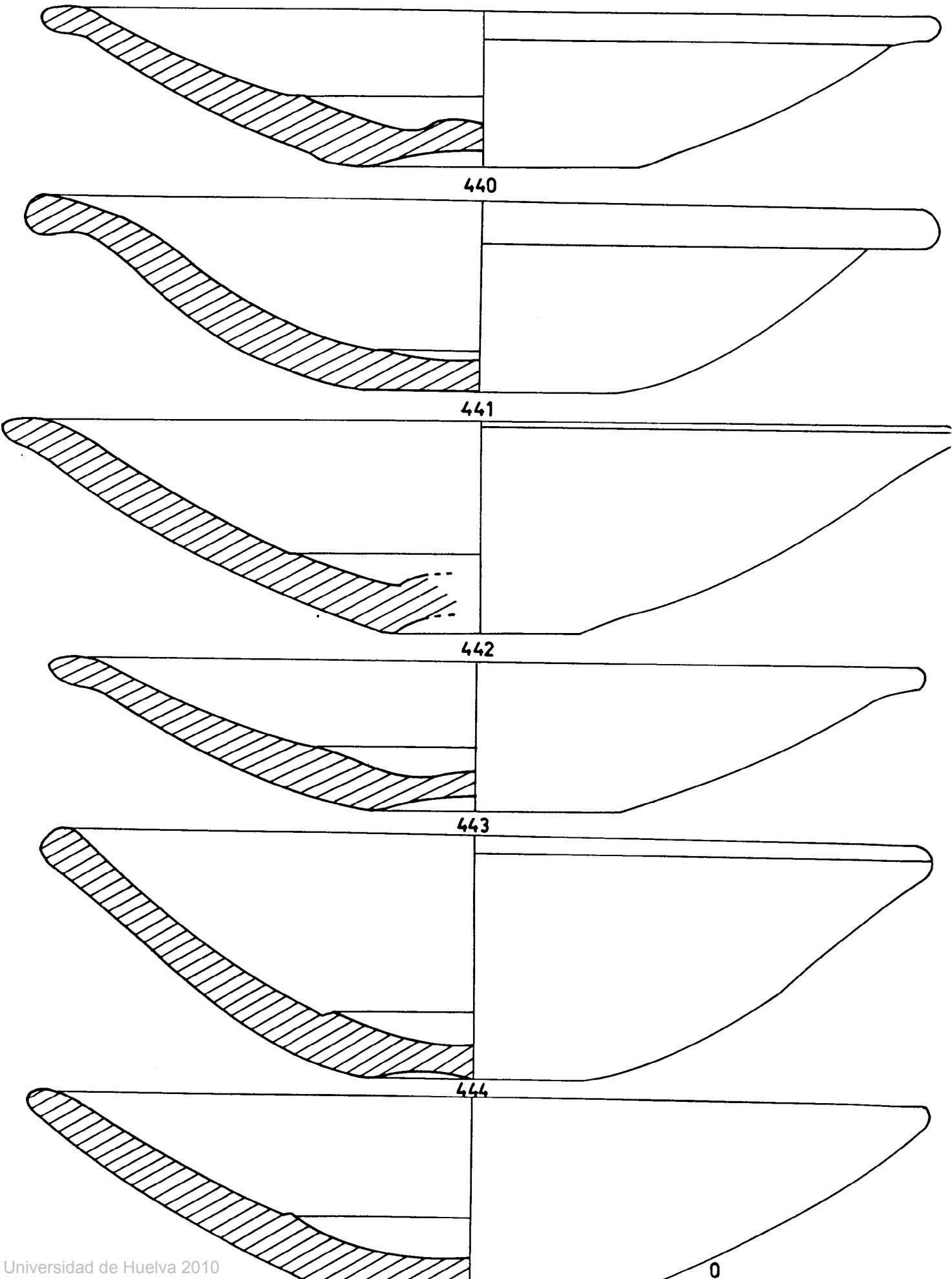

446

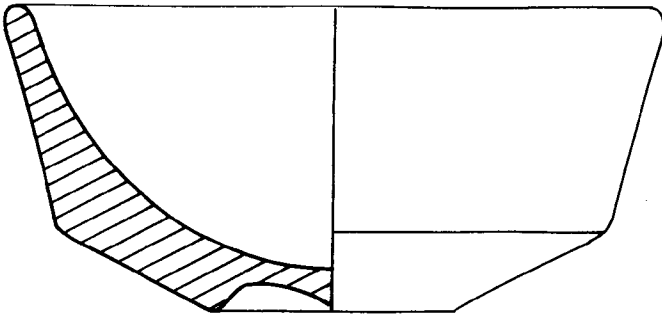

447

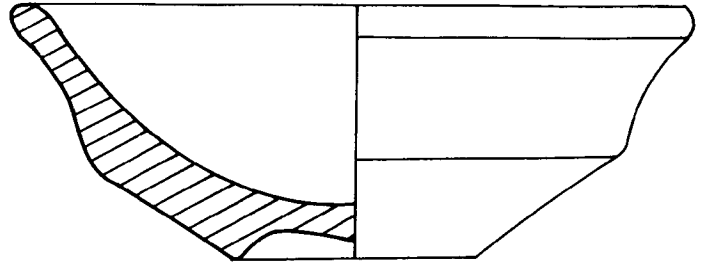

448

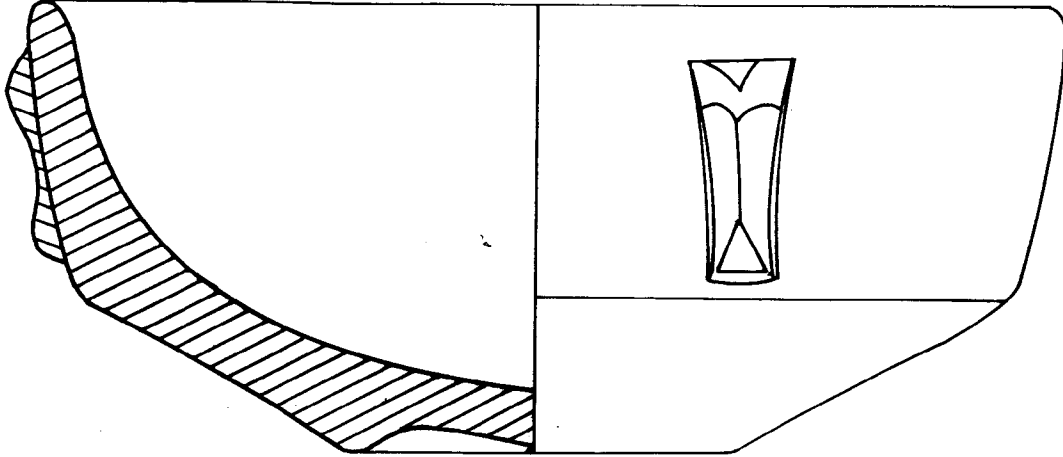

449

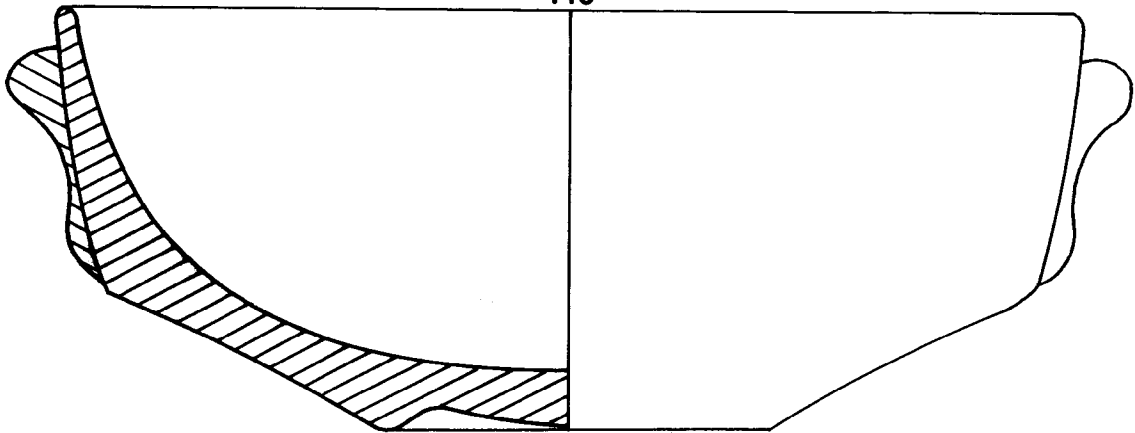

450

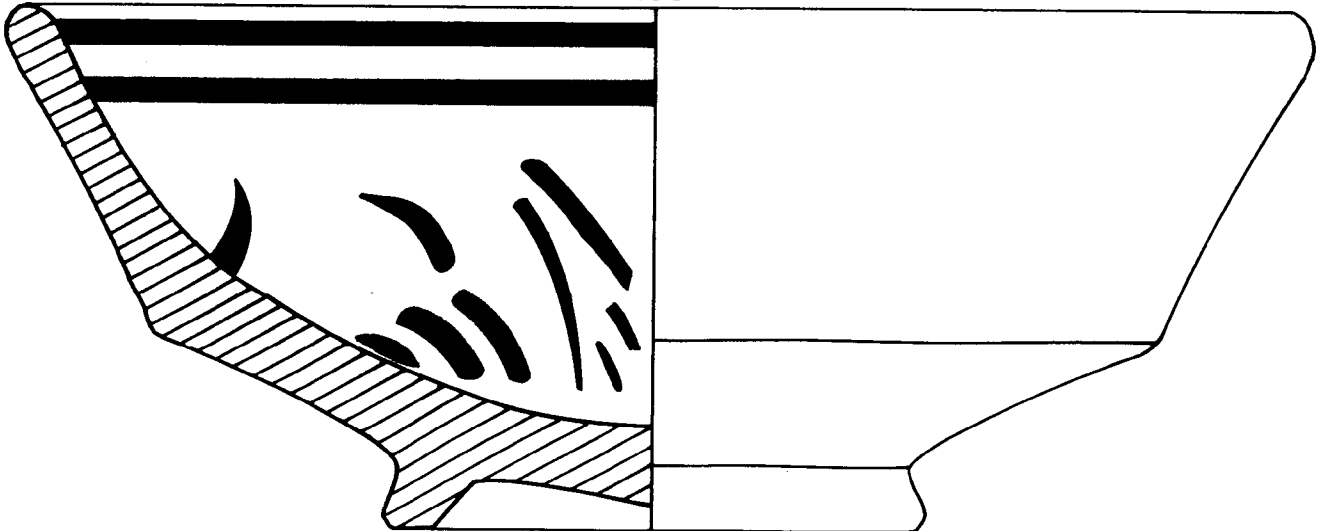

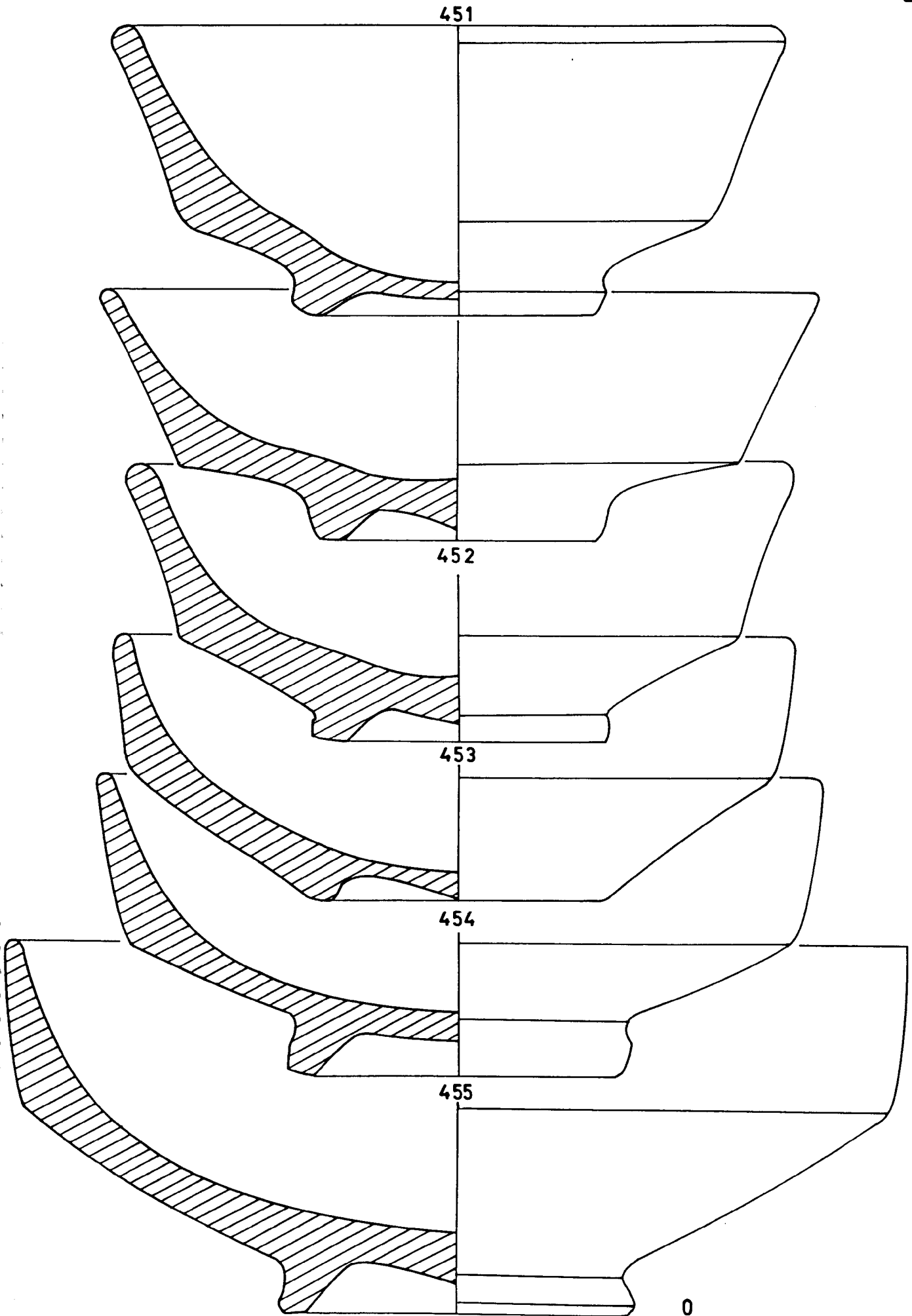

457

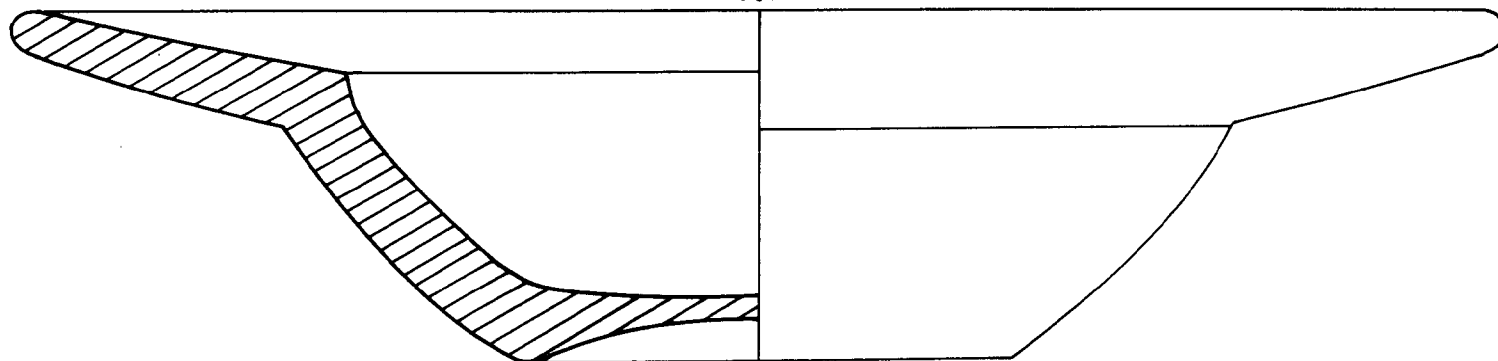

458

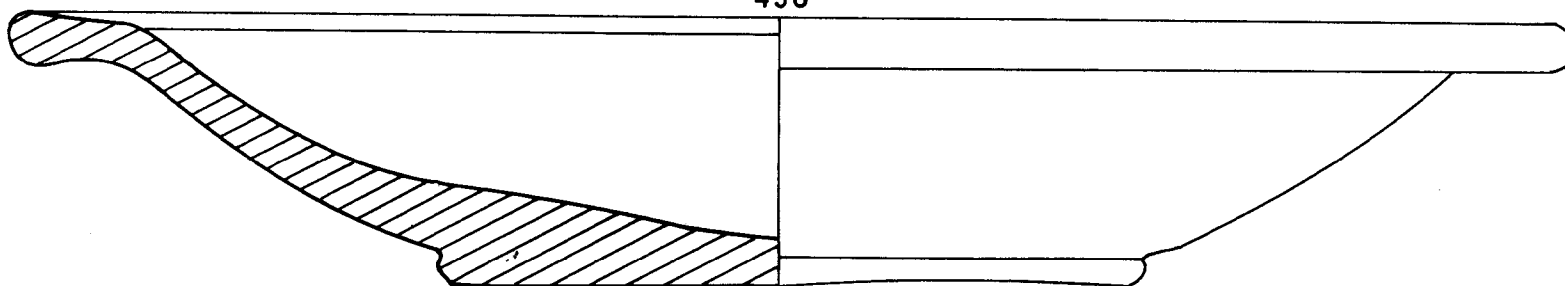

459



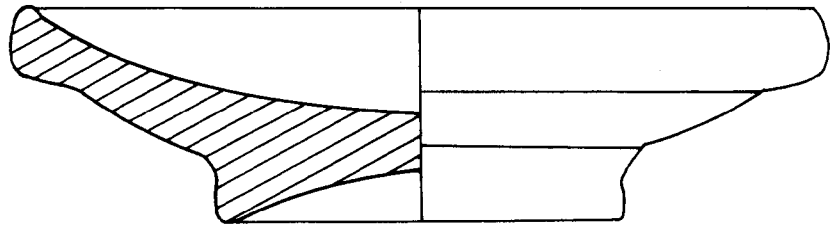

460

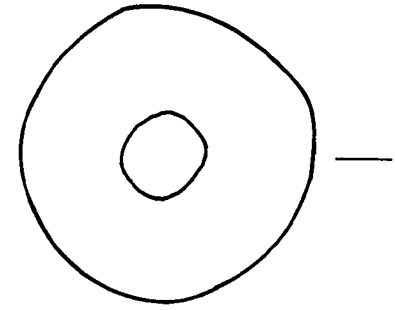
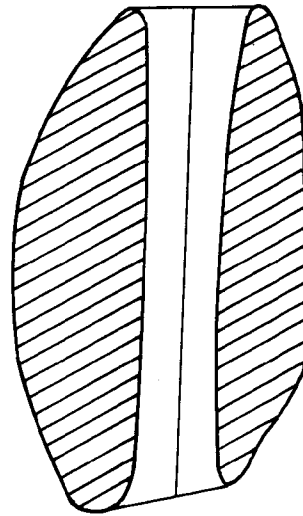

461

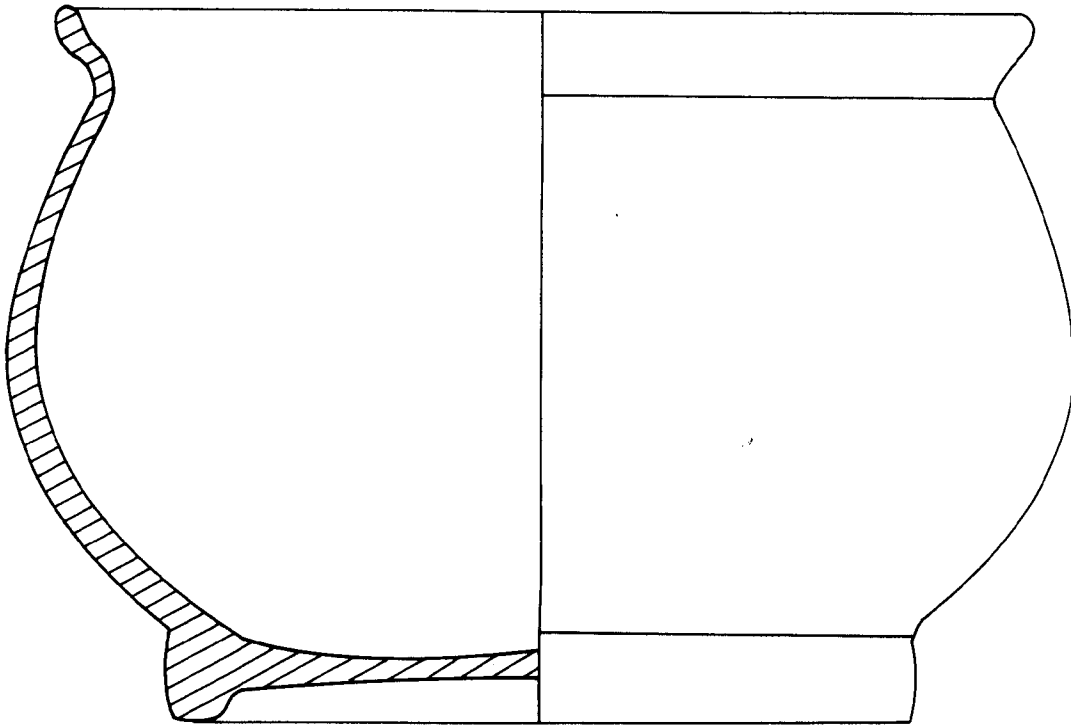

462

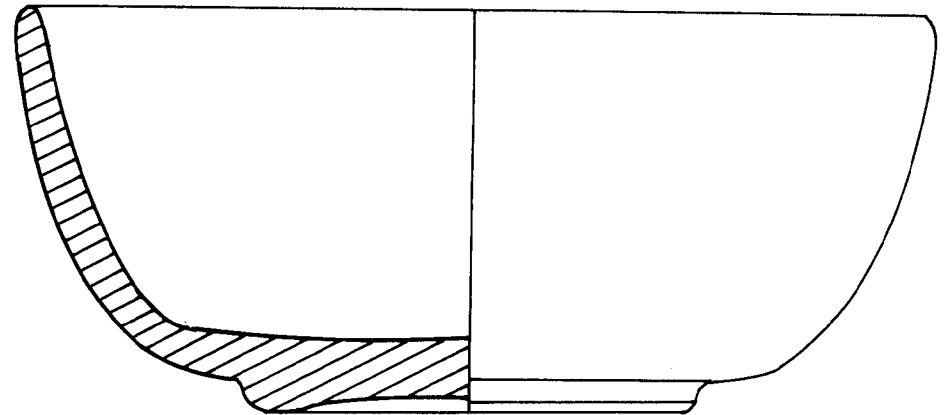

463

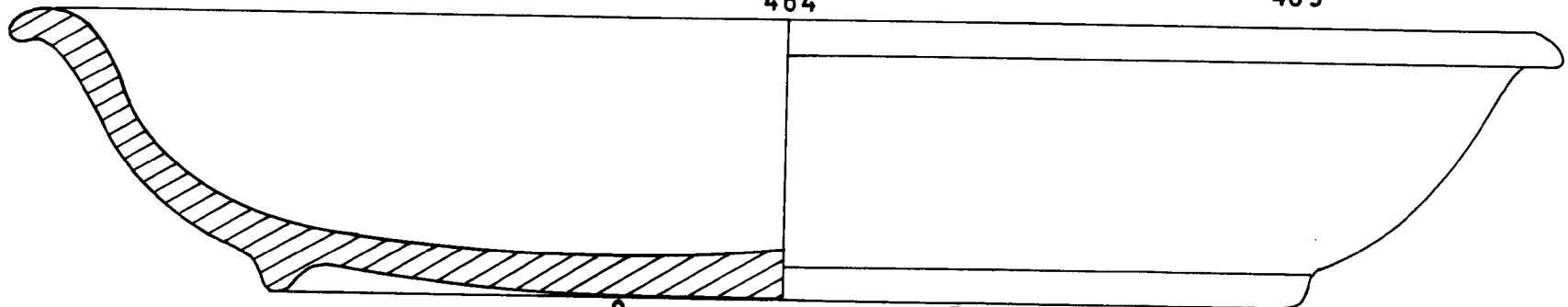

464



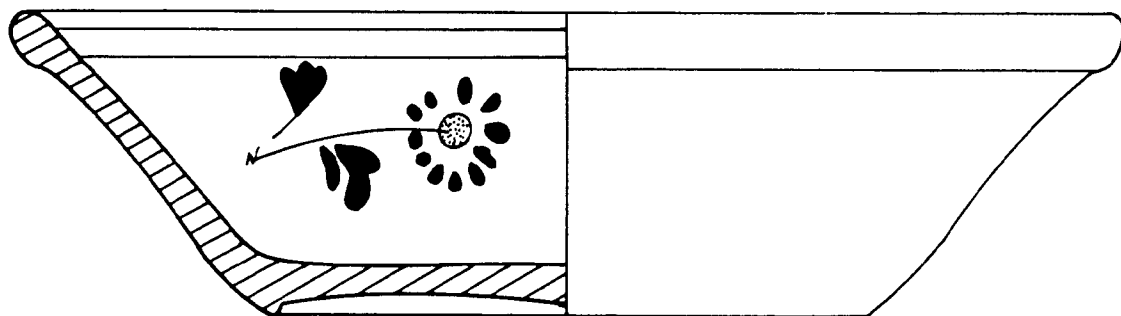

465

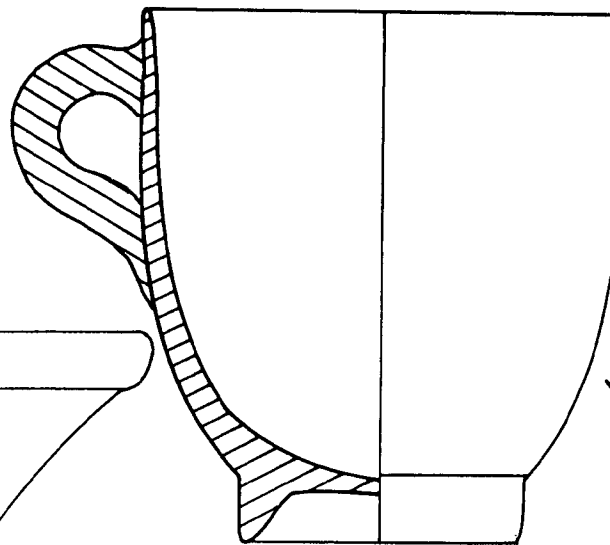

466

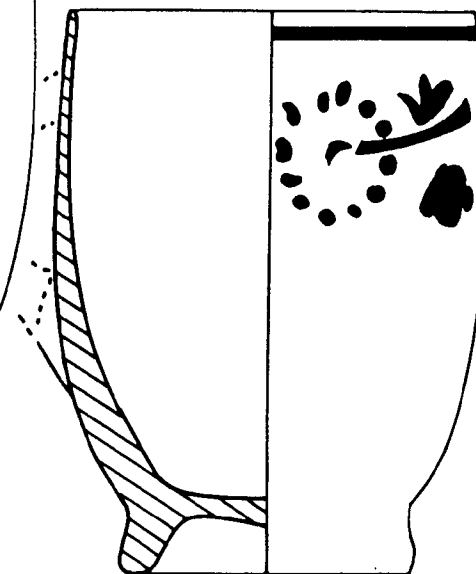

467

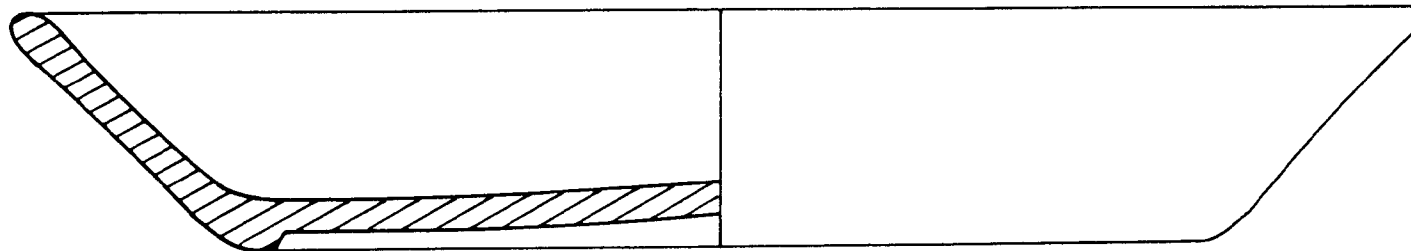

468

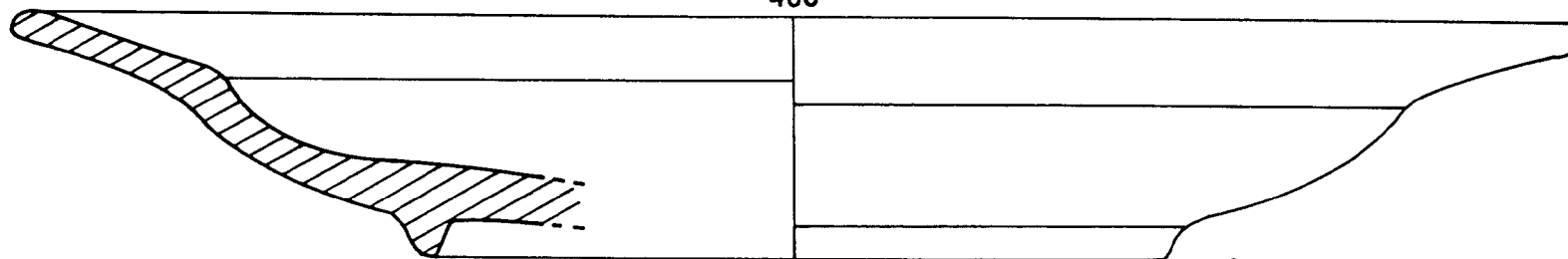

469

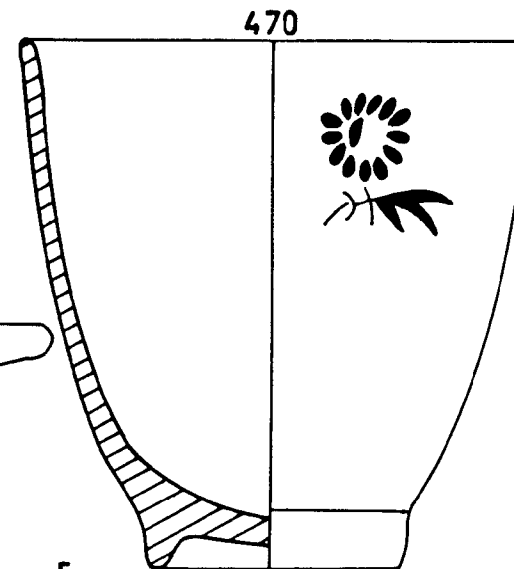

470



471

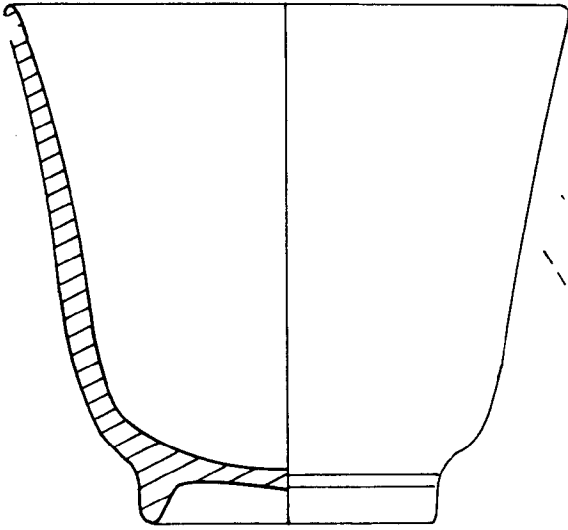

472

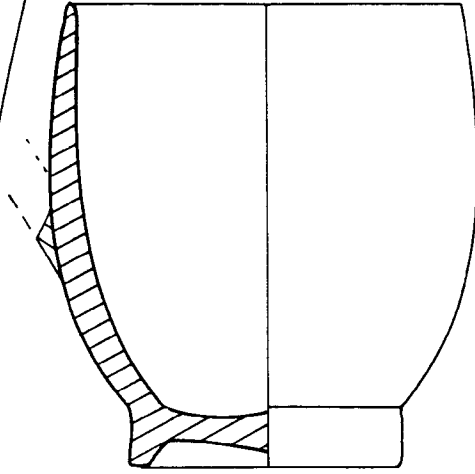

473

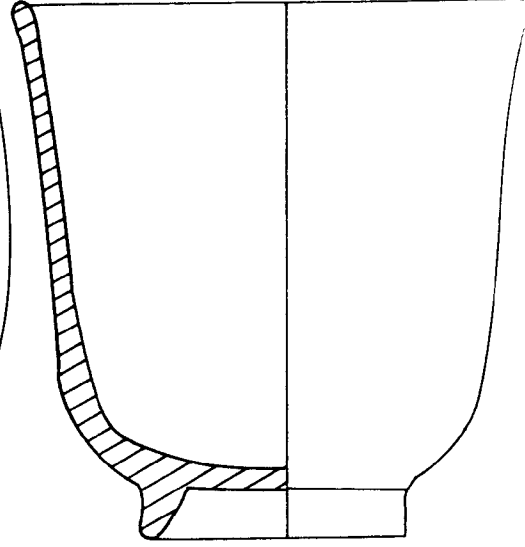

474

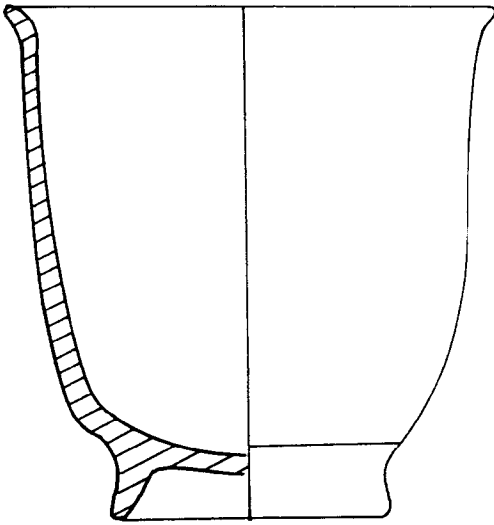

475

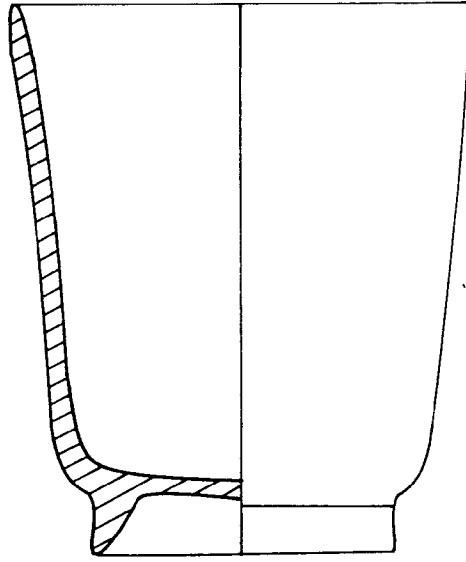

476

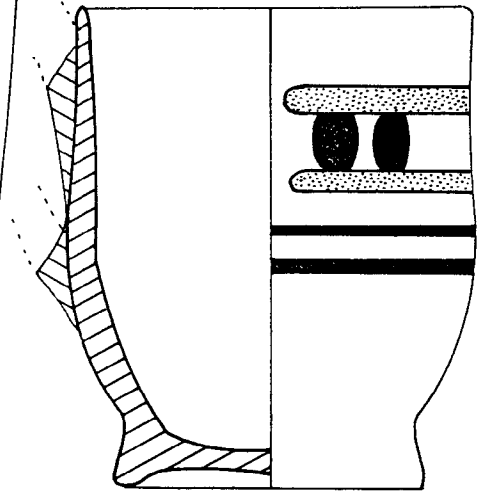

477

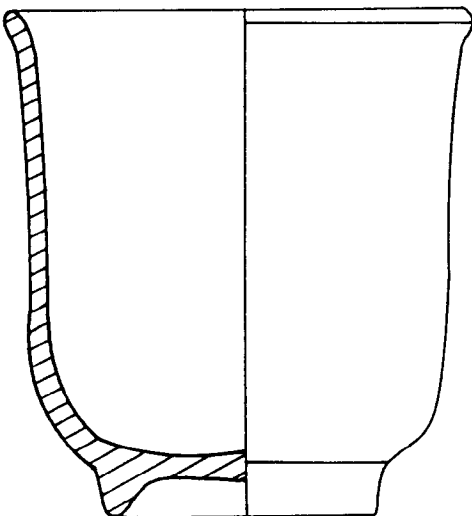

478

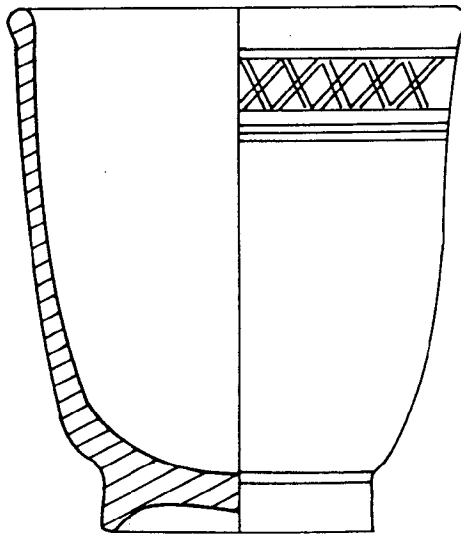

479

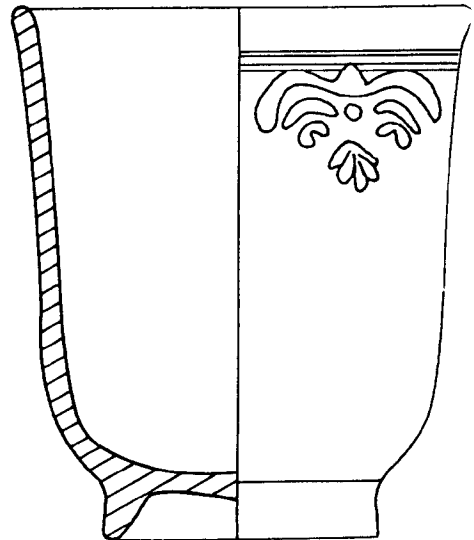

480

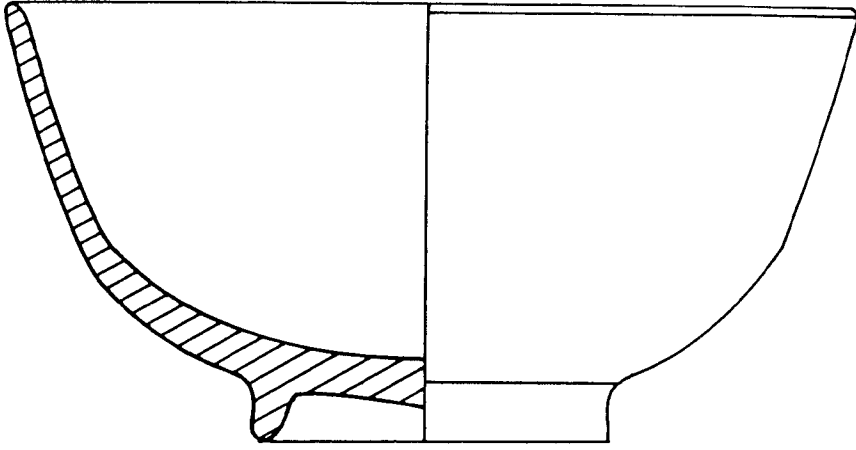

481

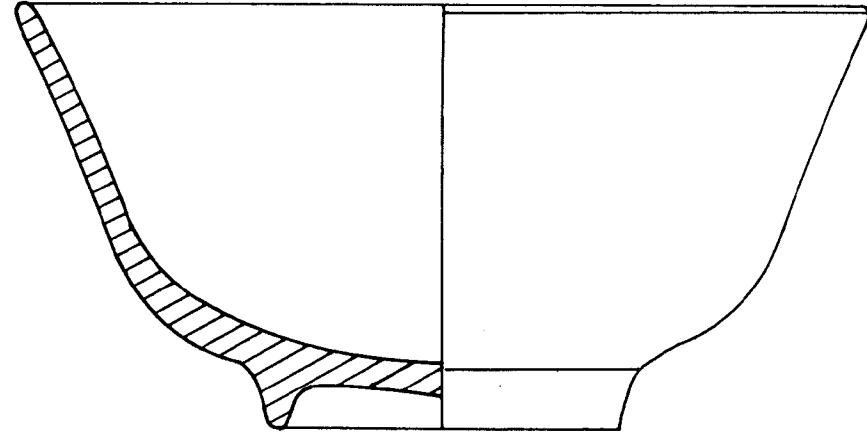

482

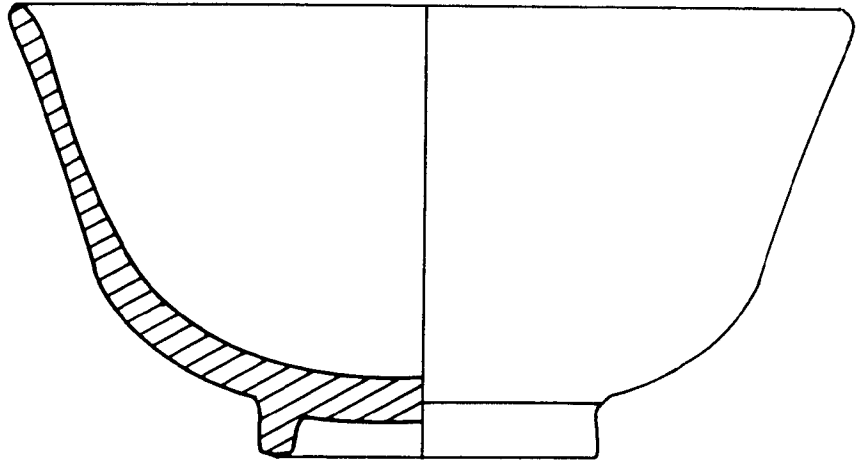

483

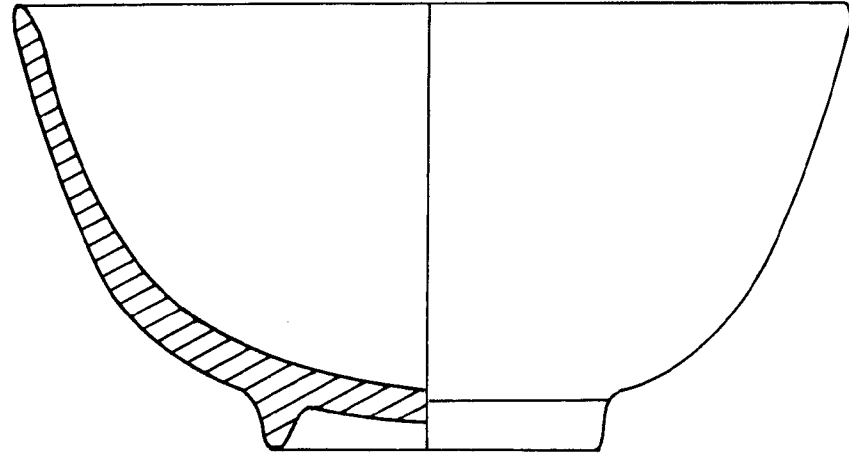

0

5



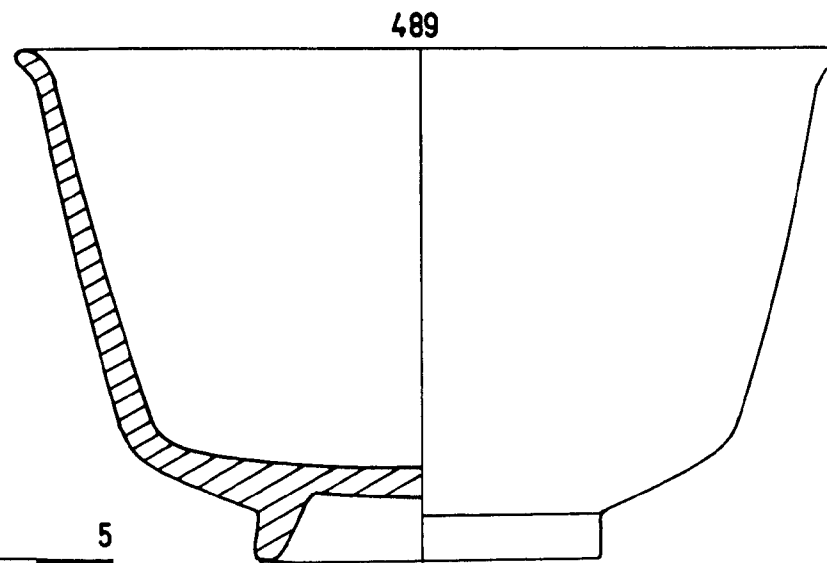
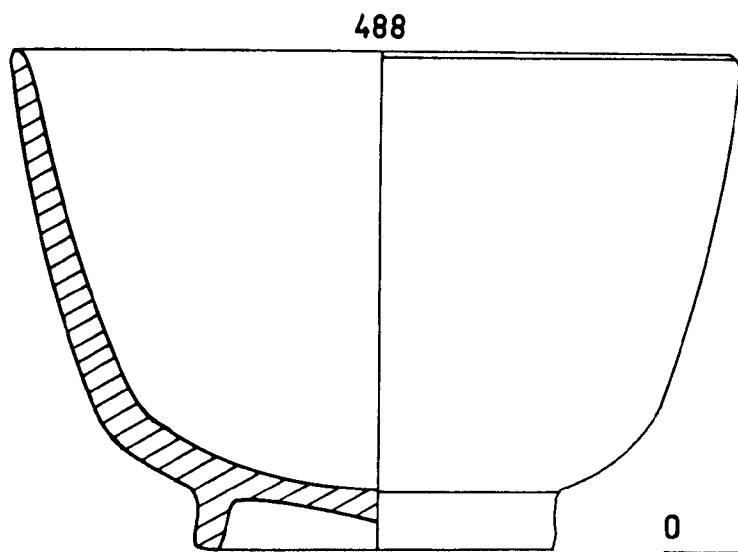
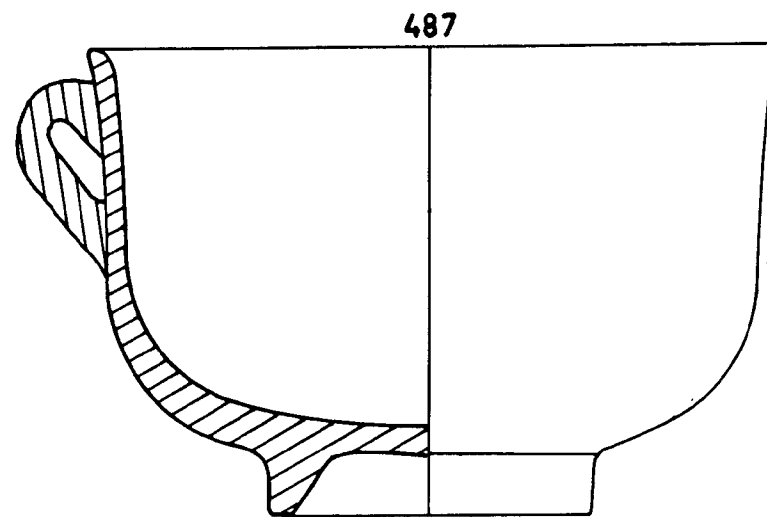
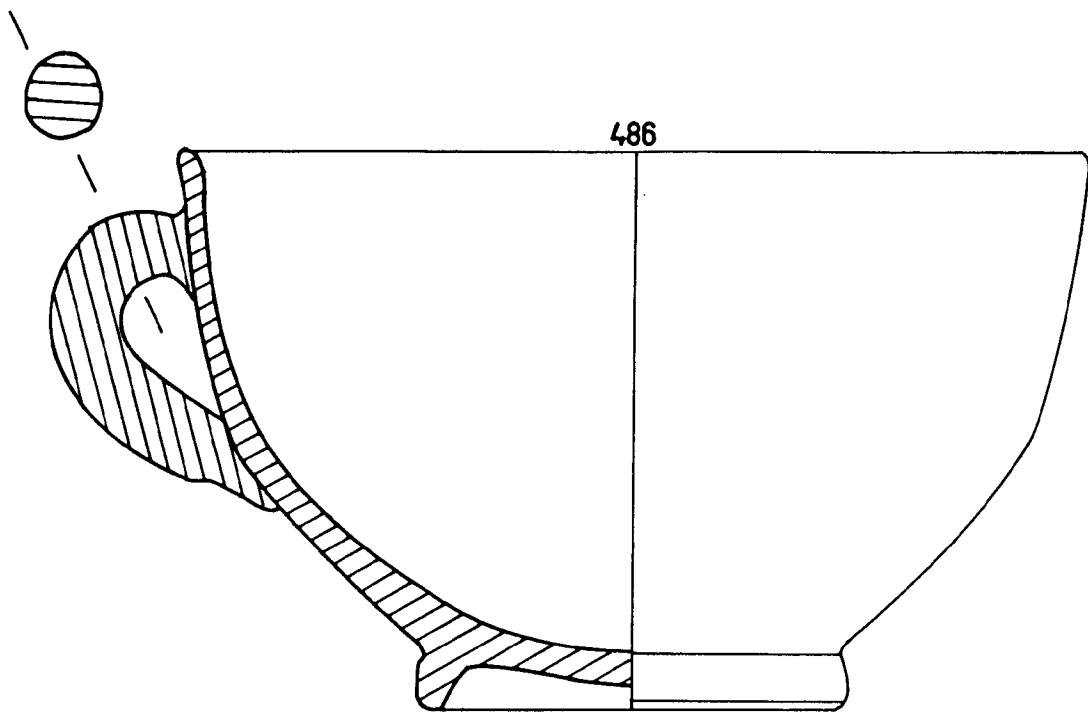

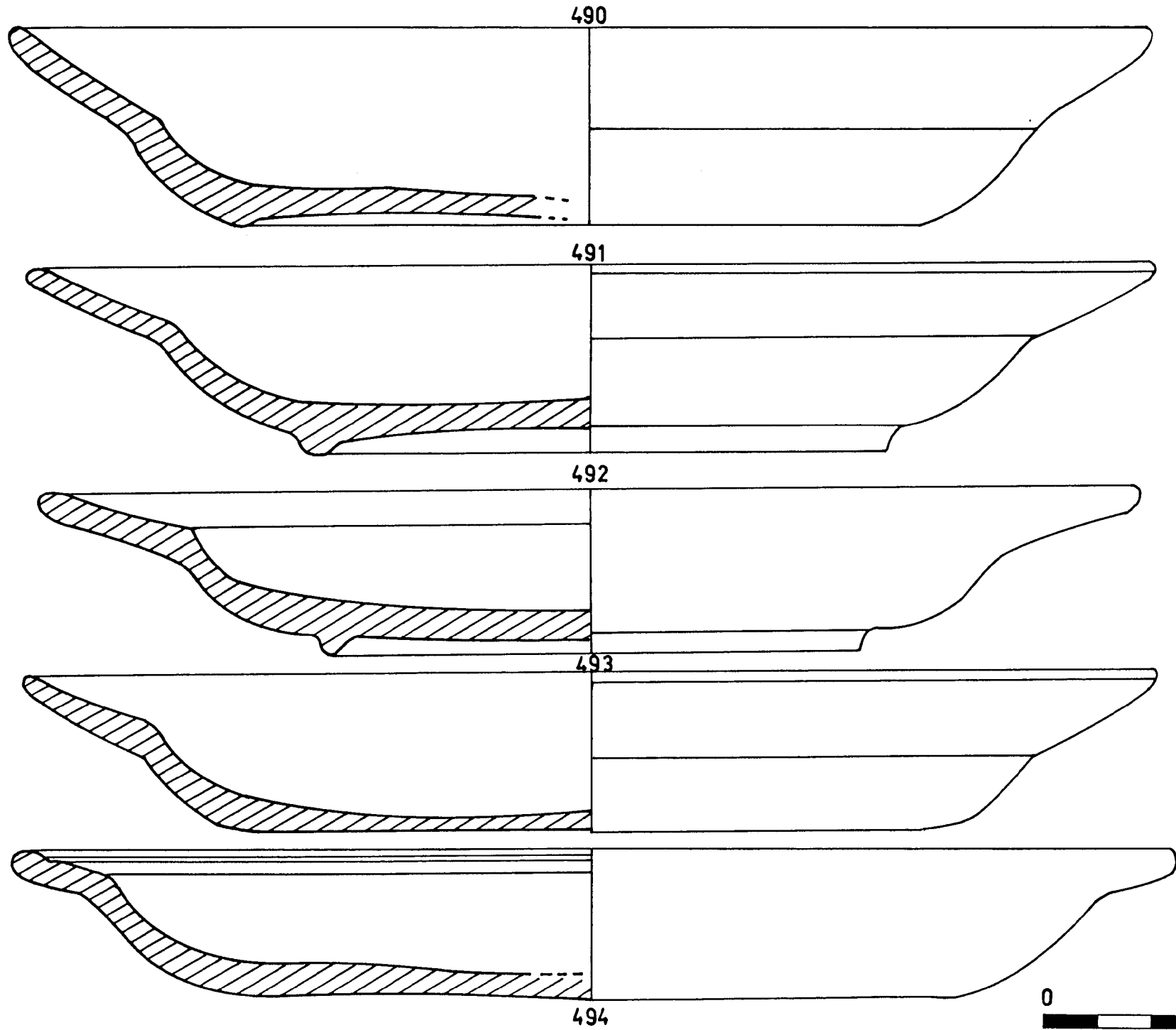



496

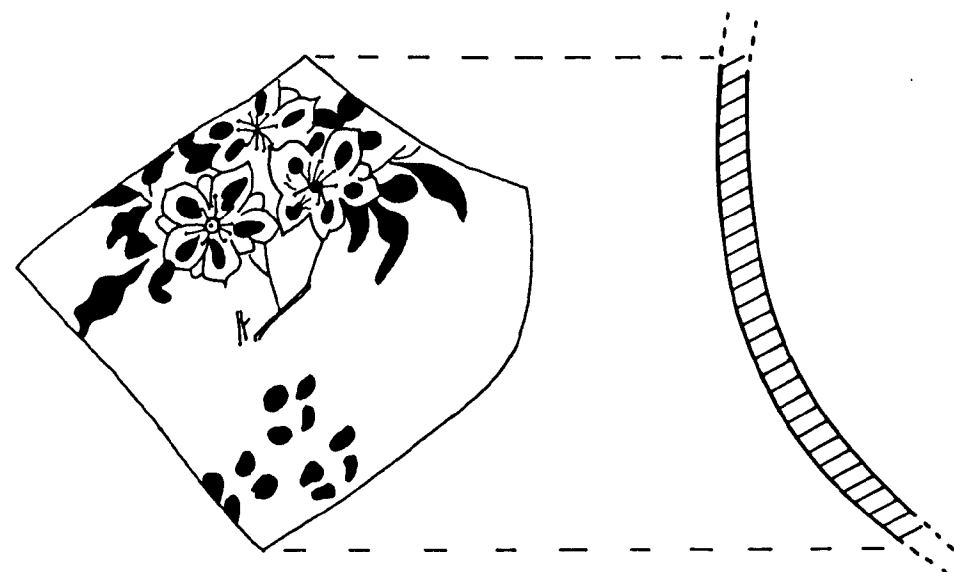

495

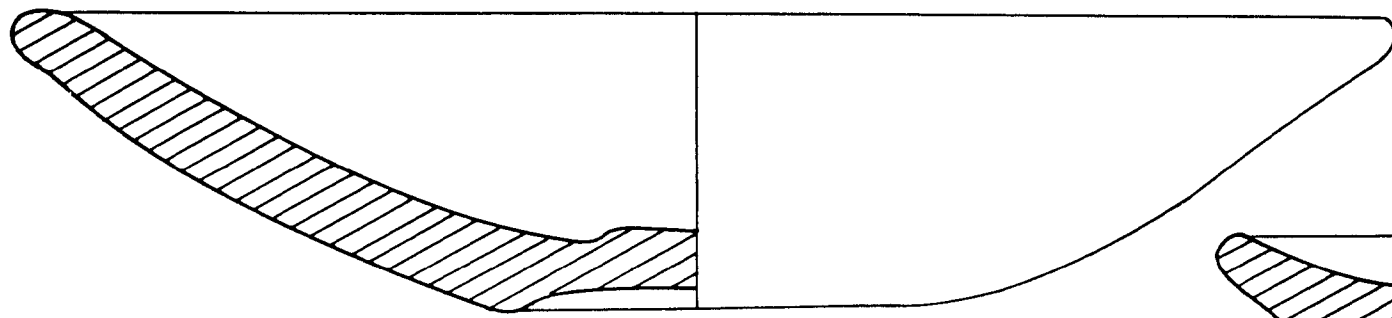
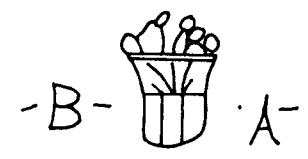

497

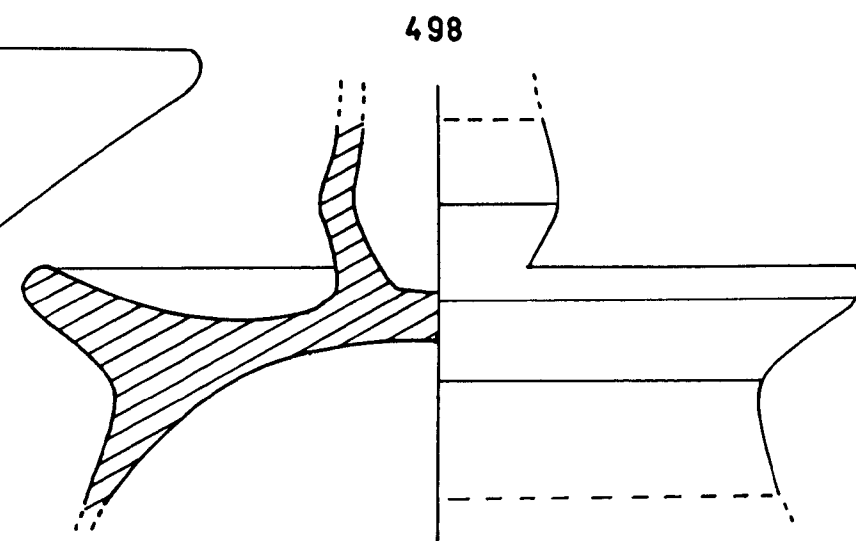

498



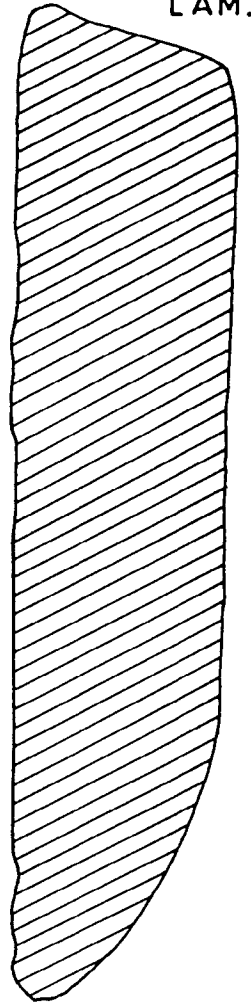
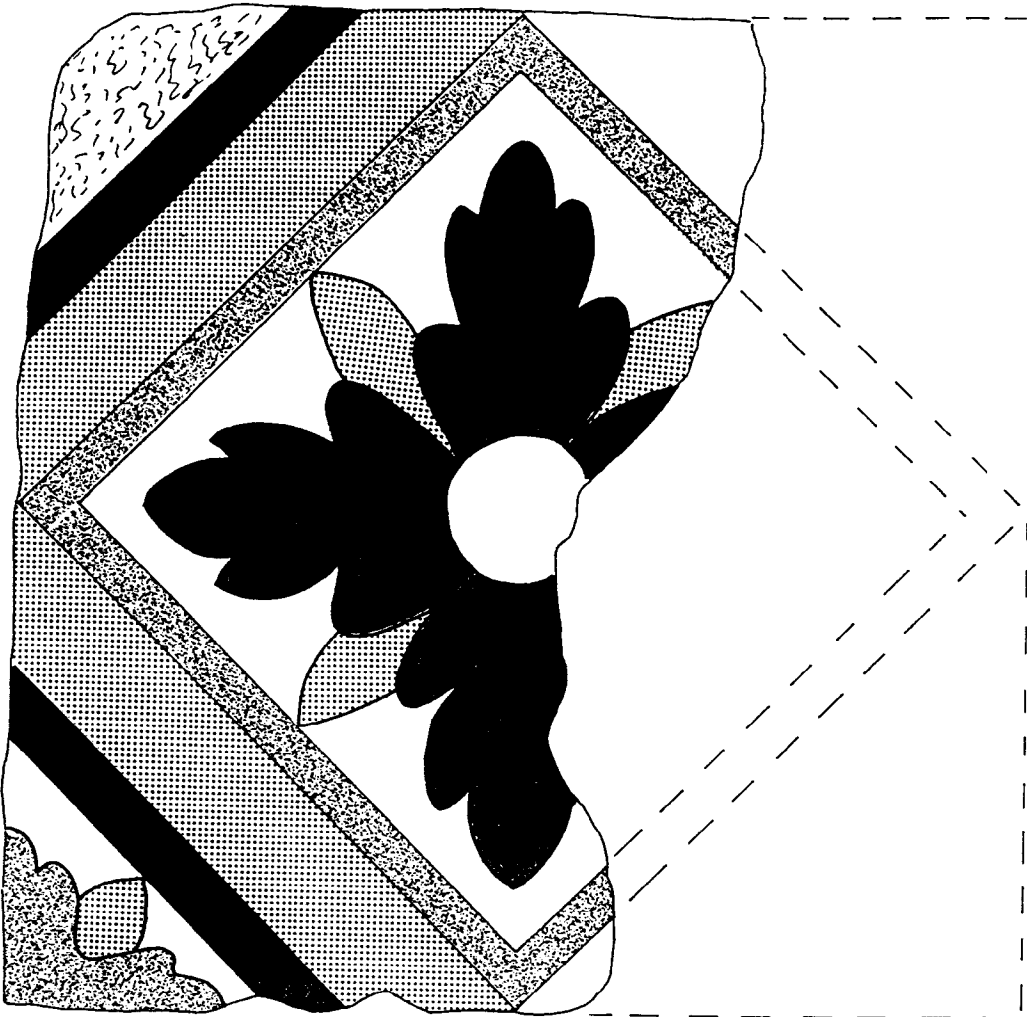

500

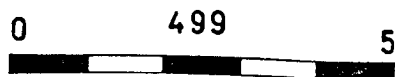
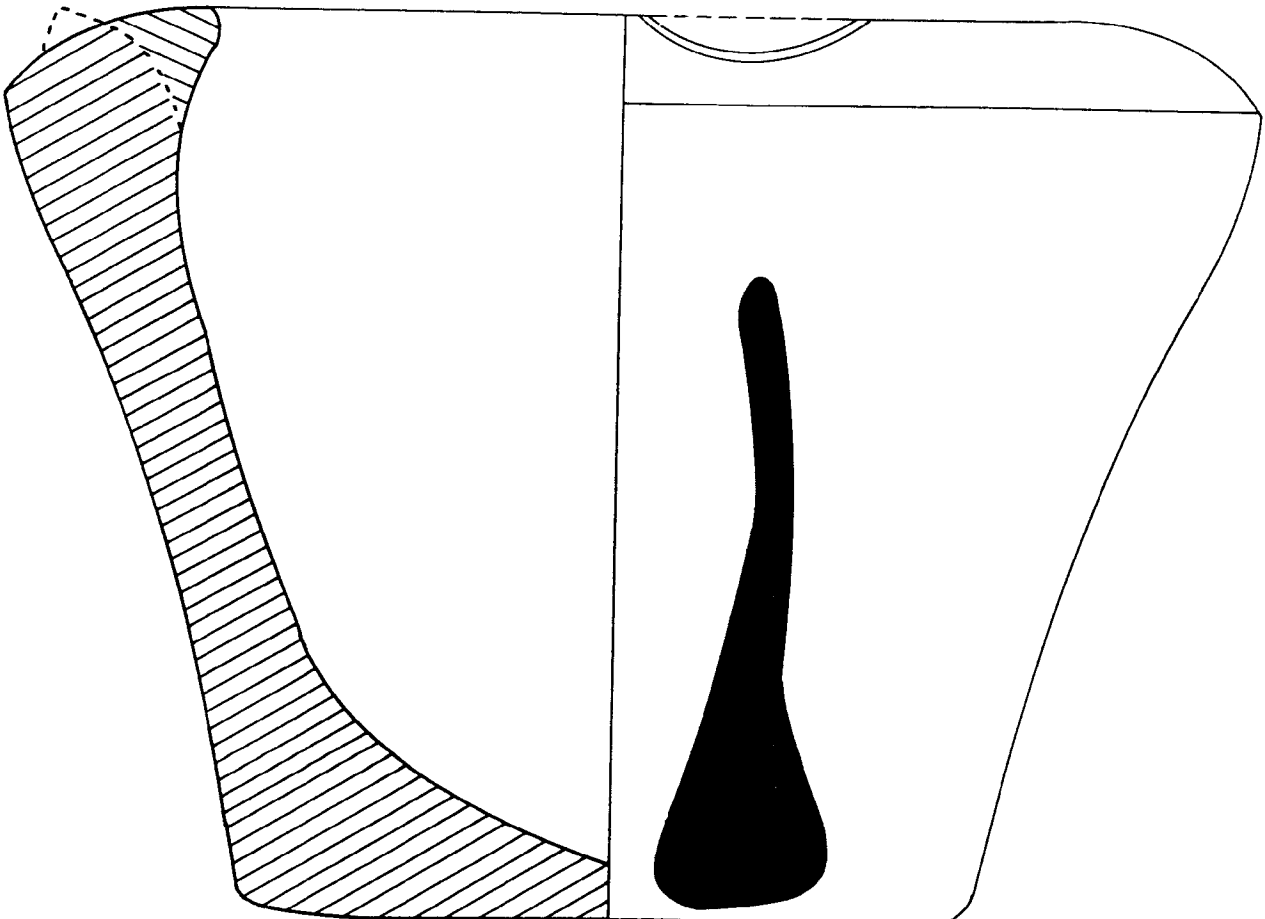

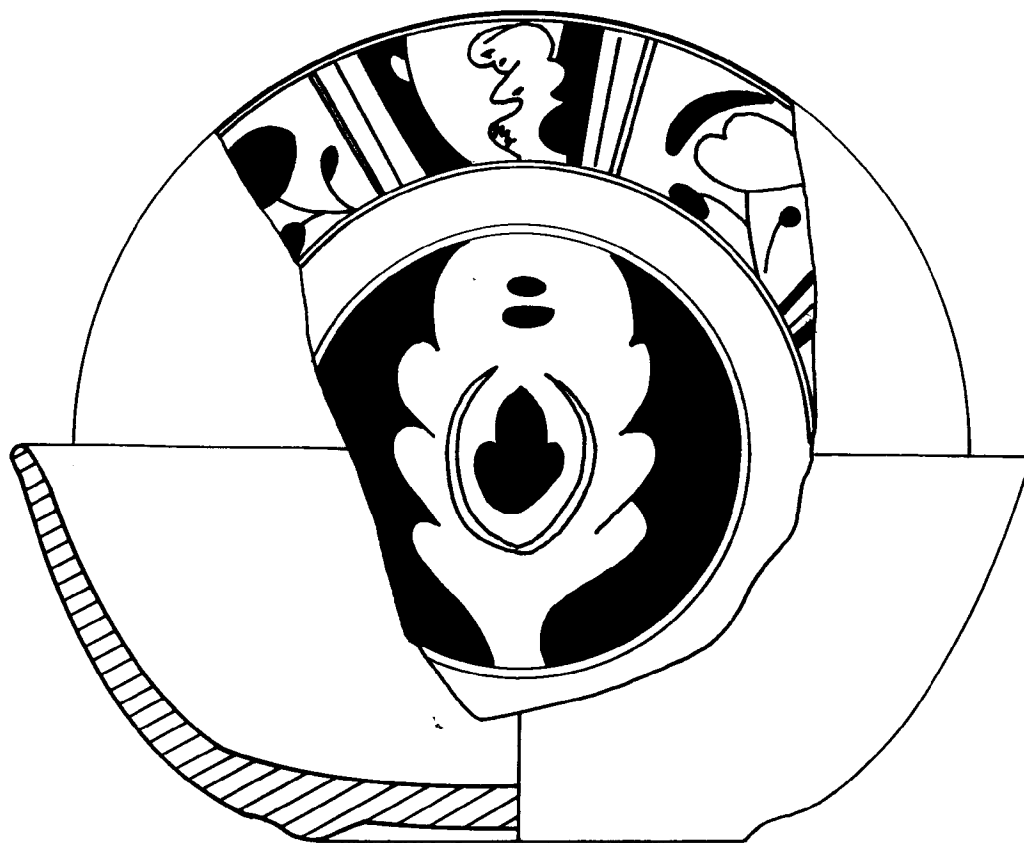

501

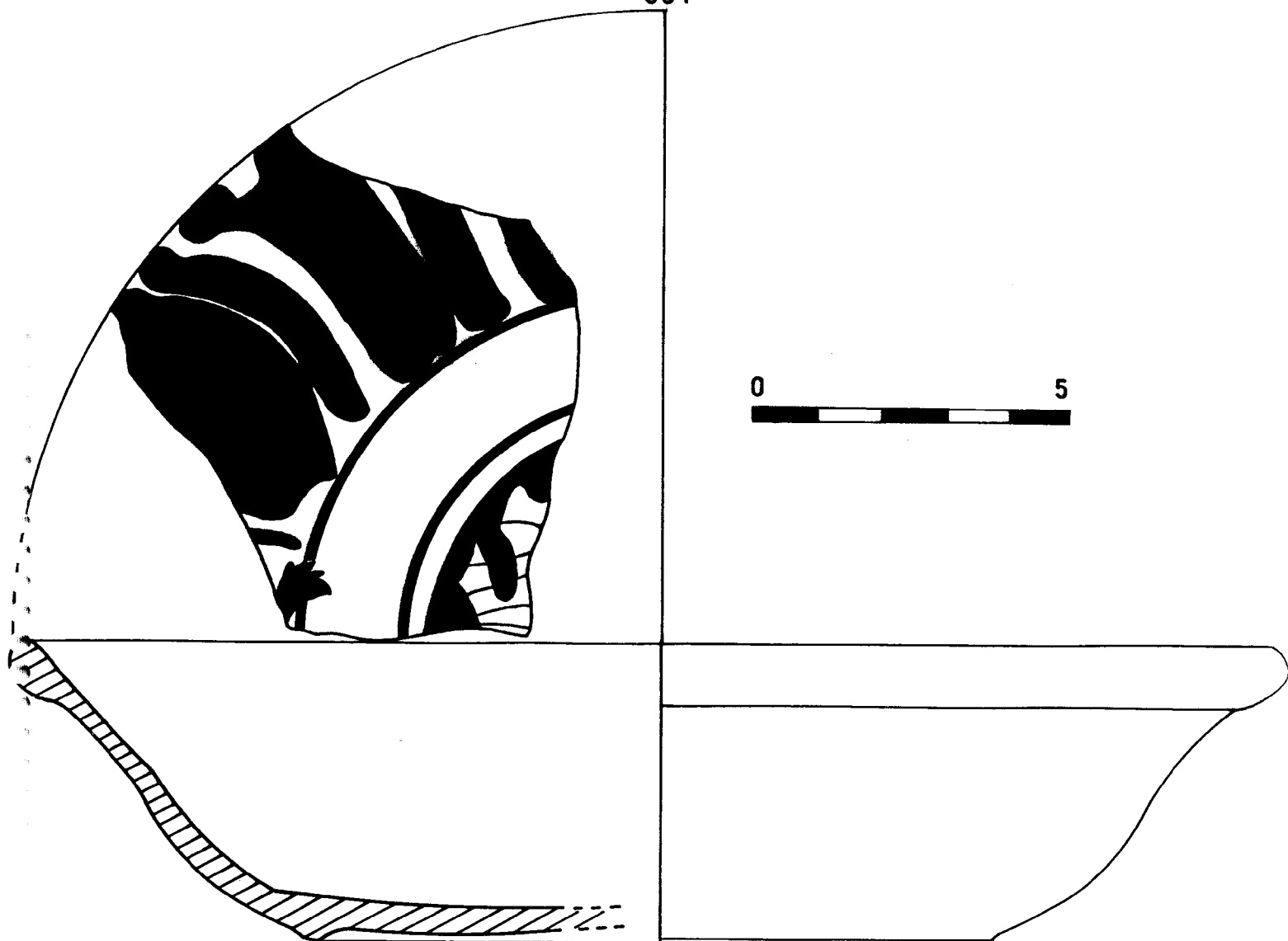

502

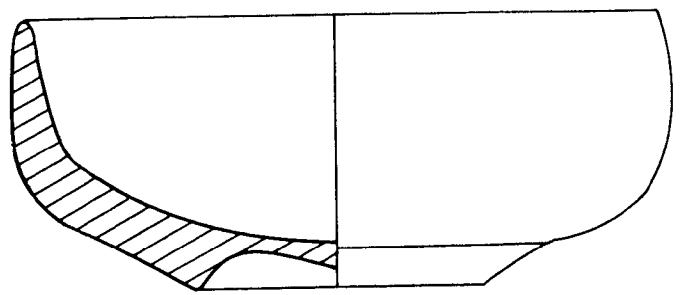

506

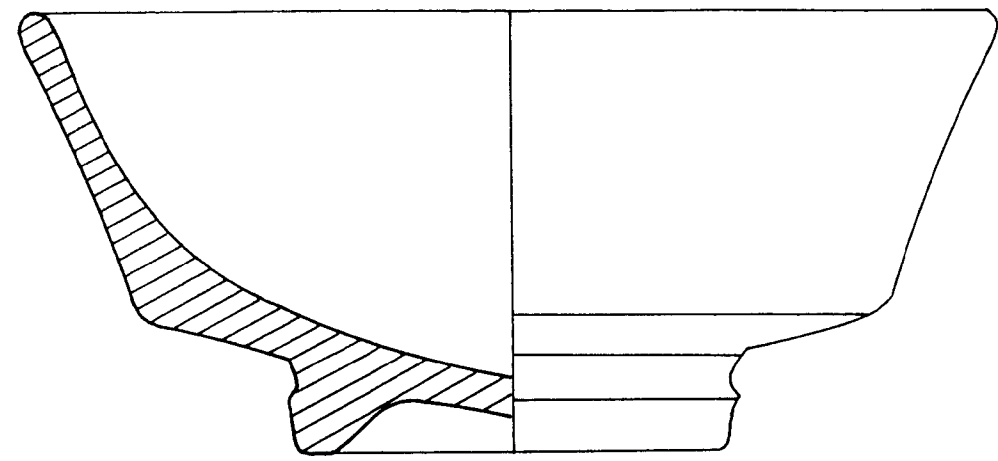

503

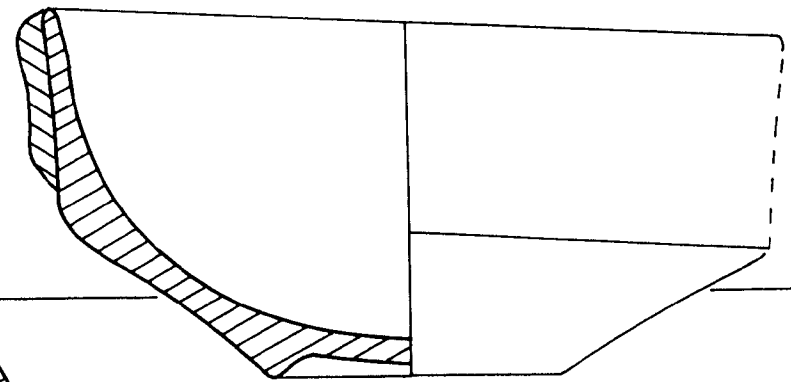

507

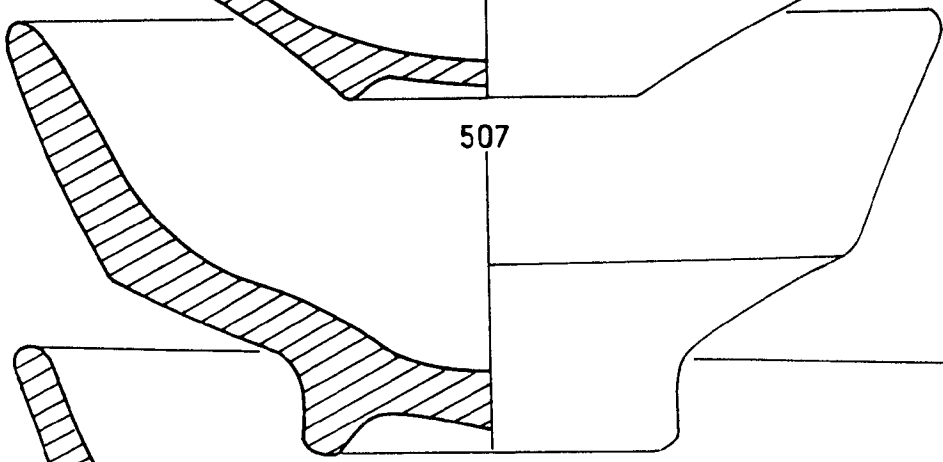

508

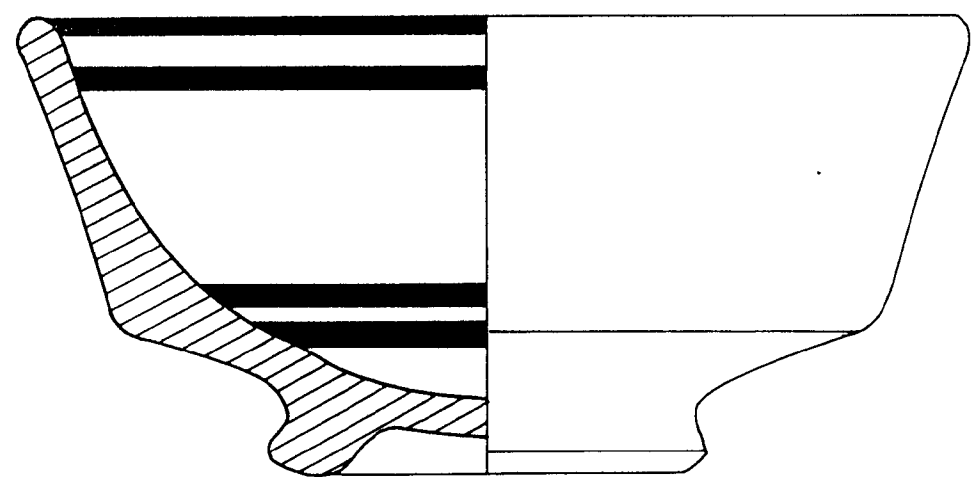

504

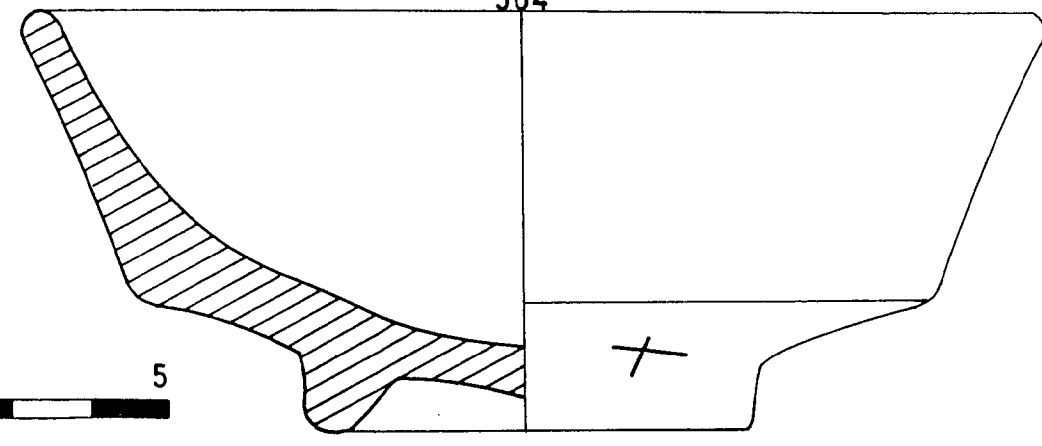
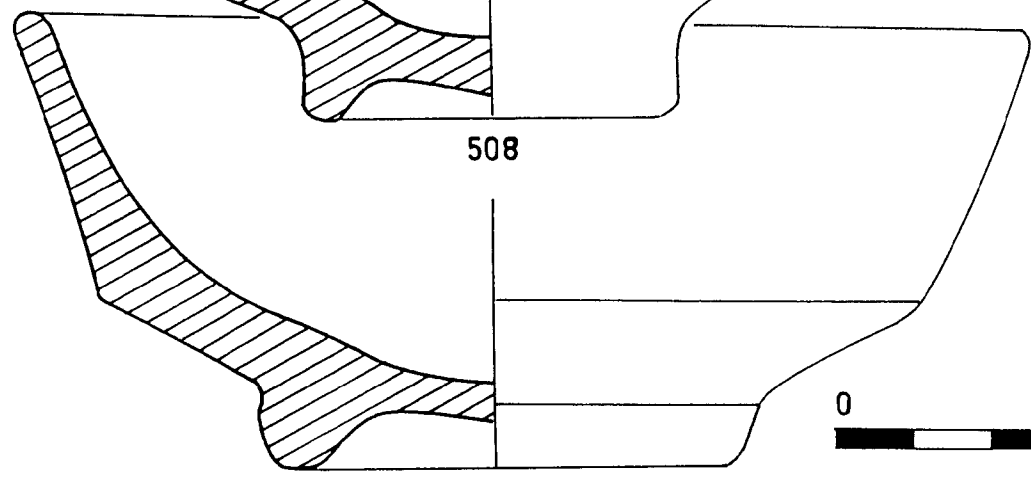

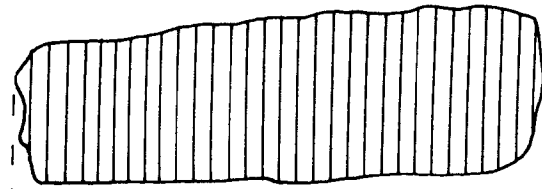

510

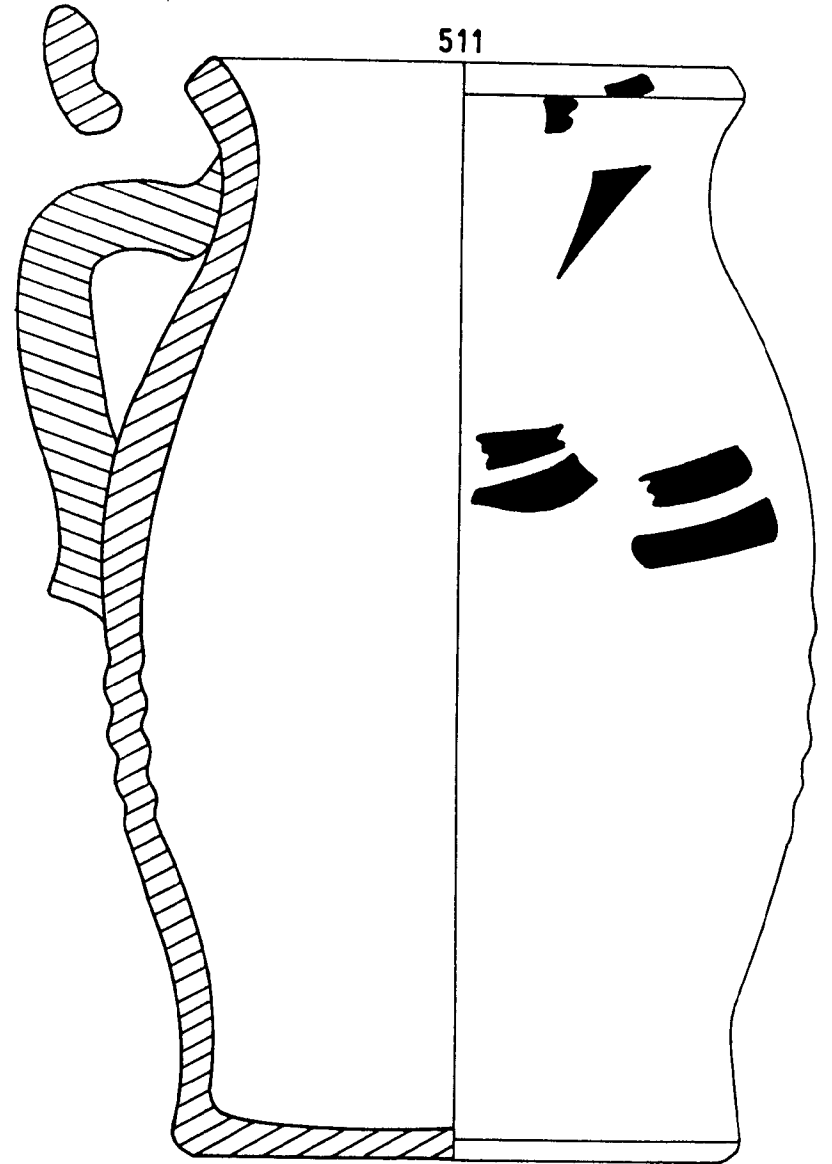
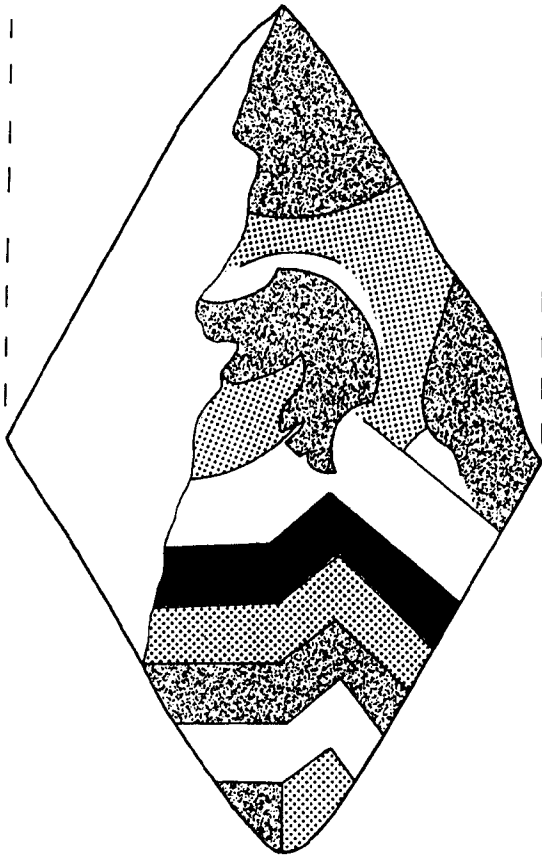

511



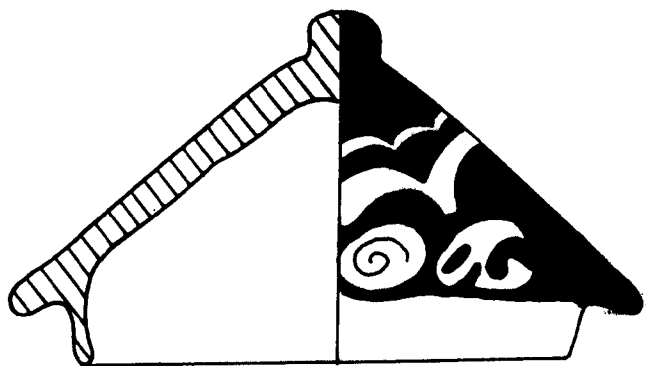

512

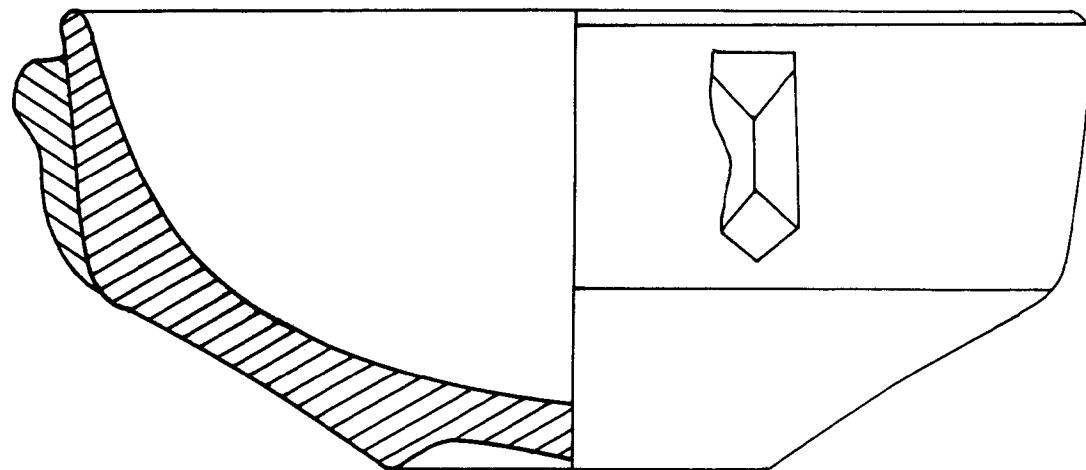

514

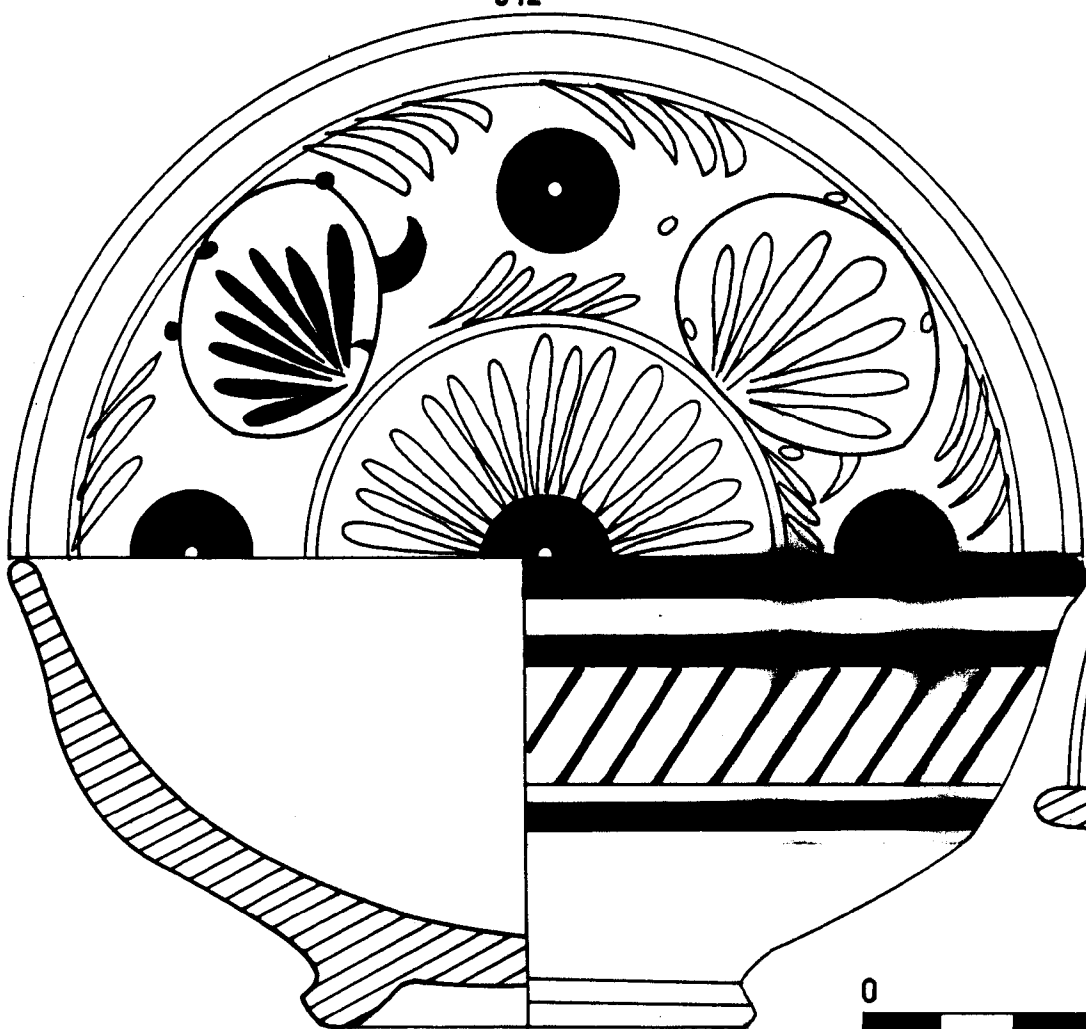

513

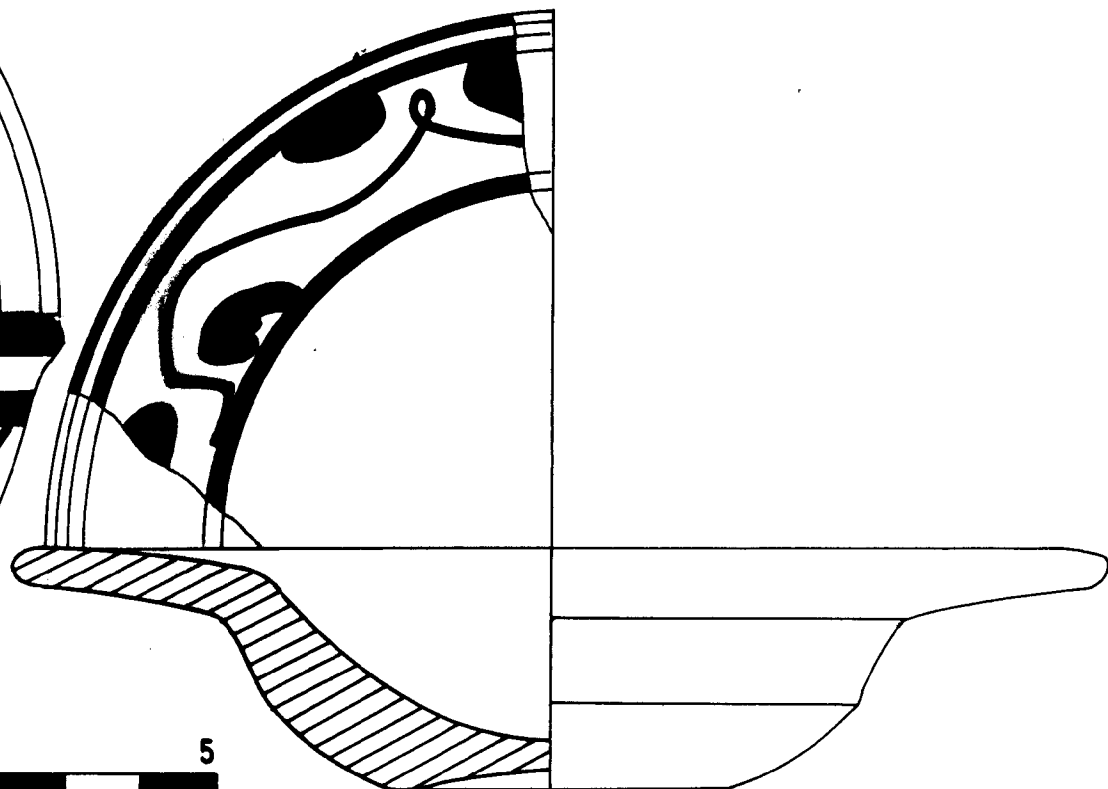

515

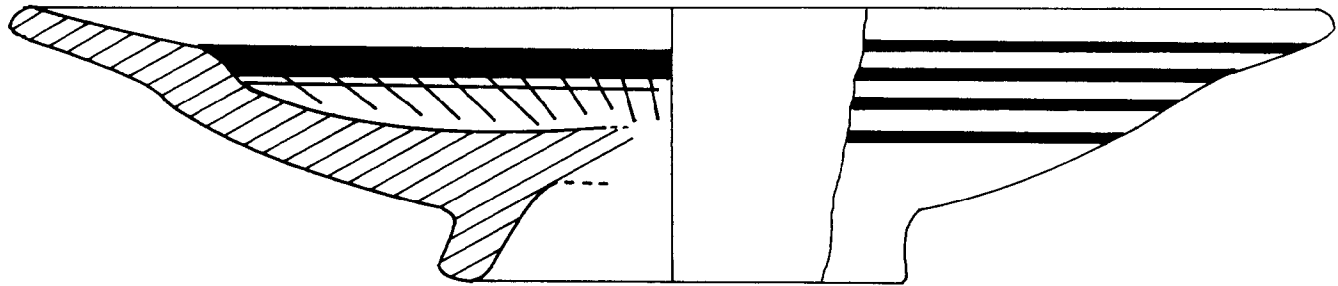

516

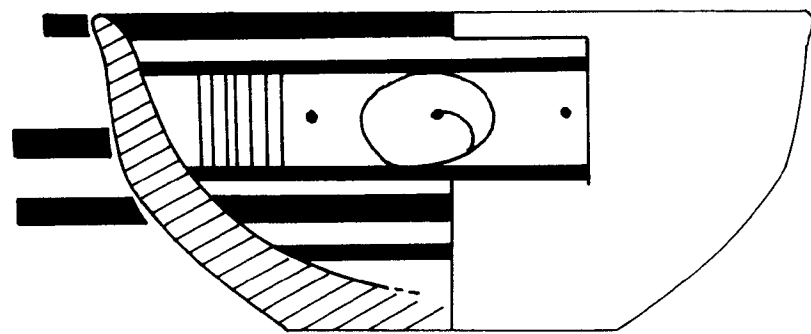
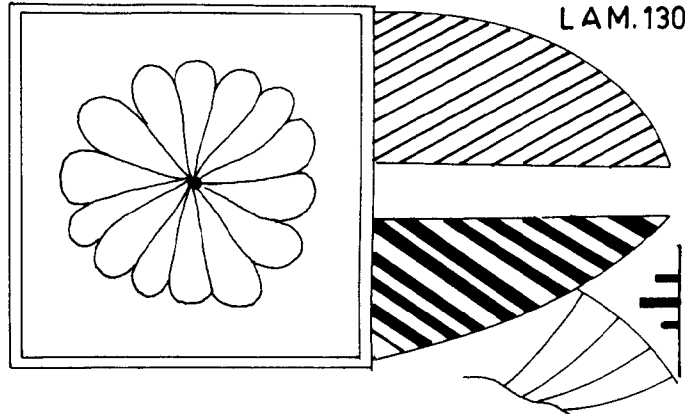

517

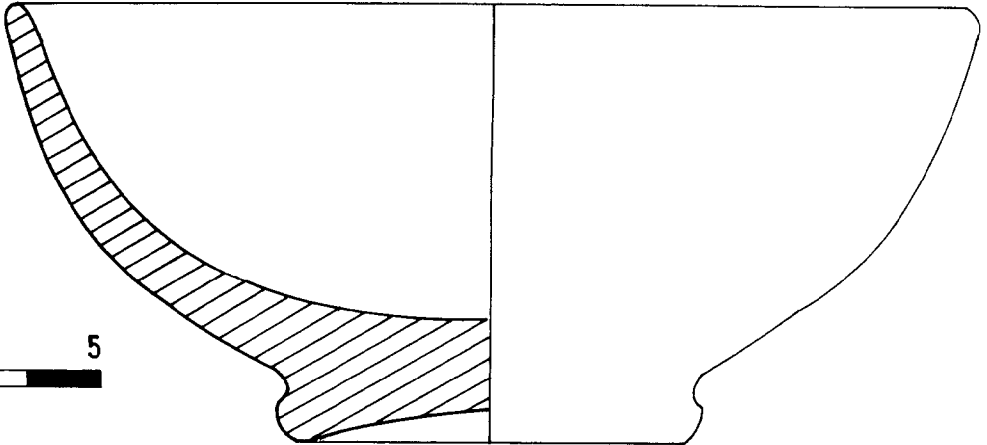

518

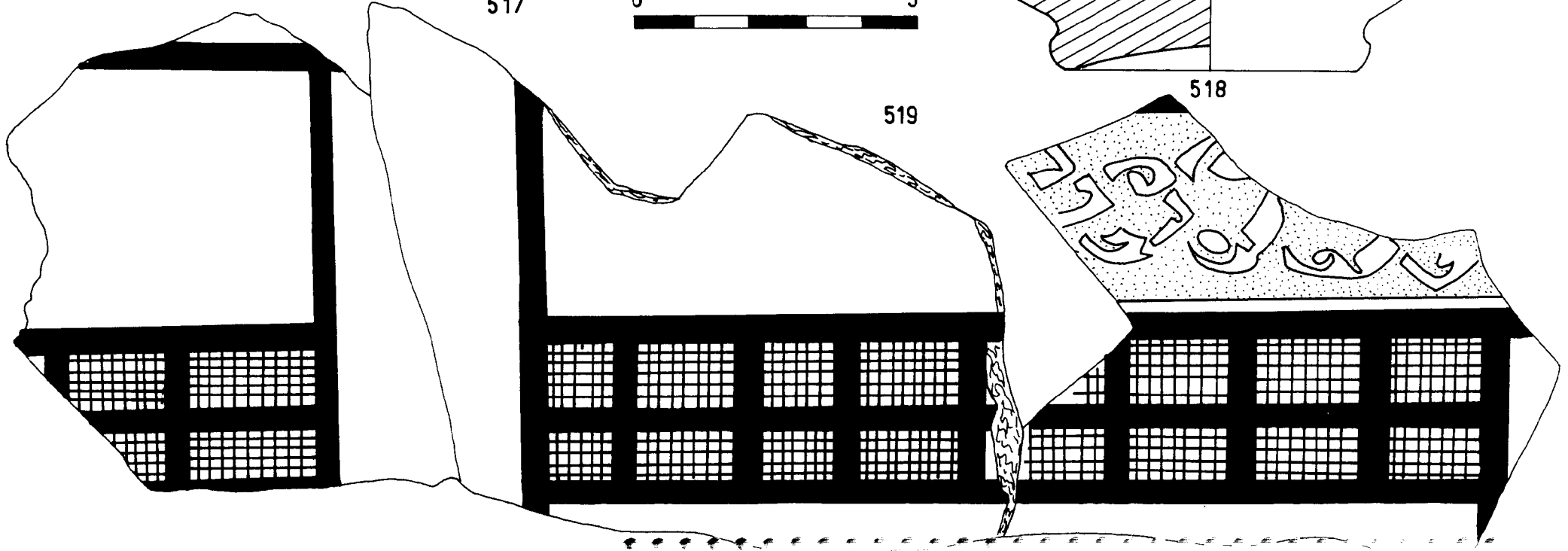

519

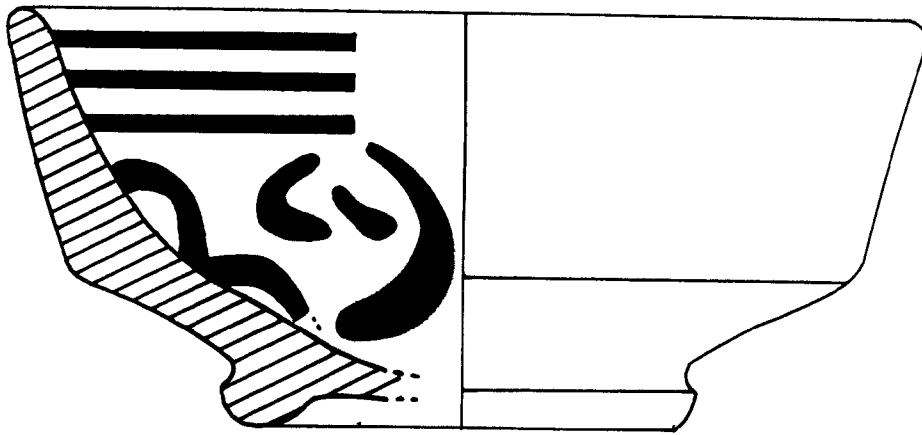

520

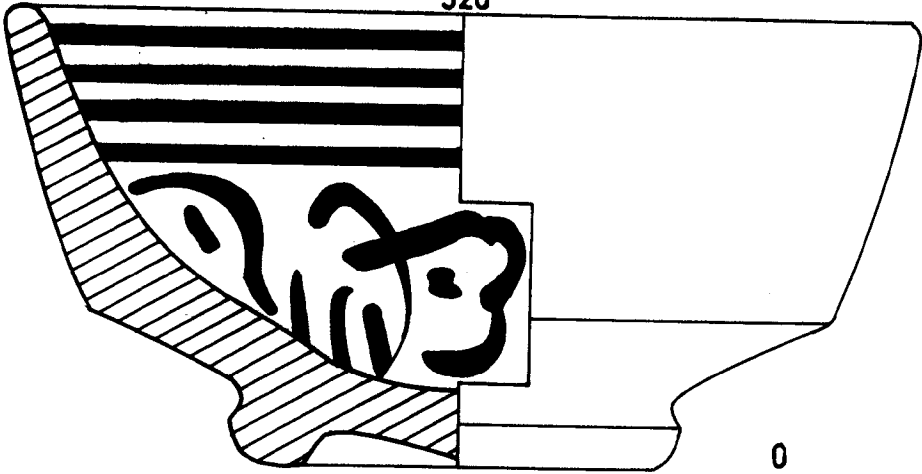

521

522

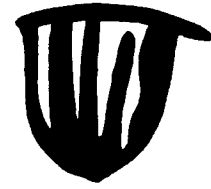
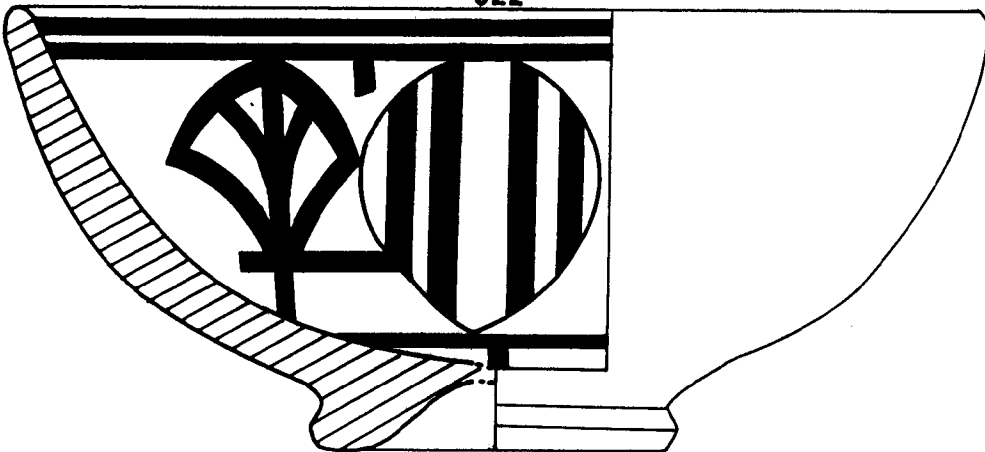

523

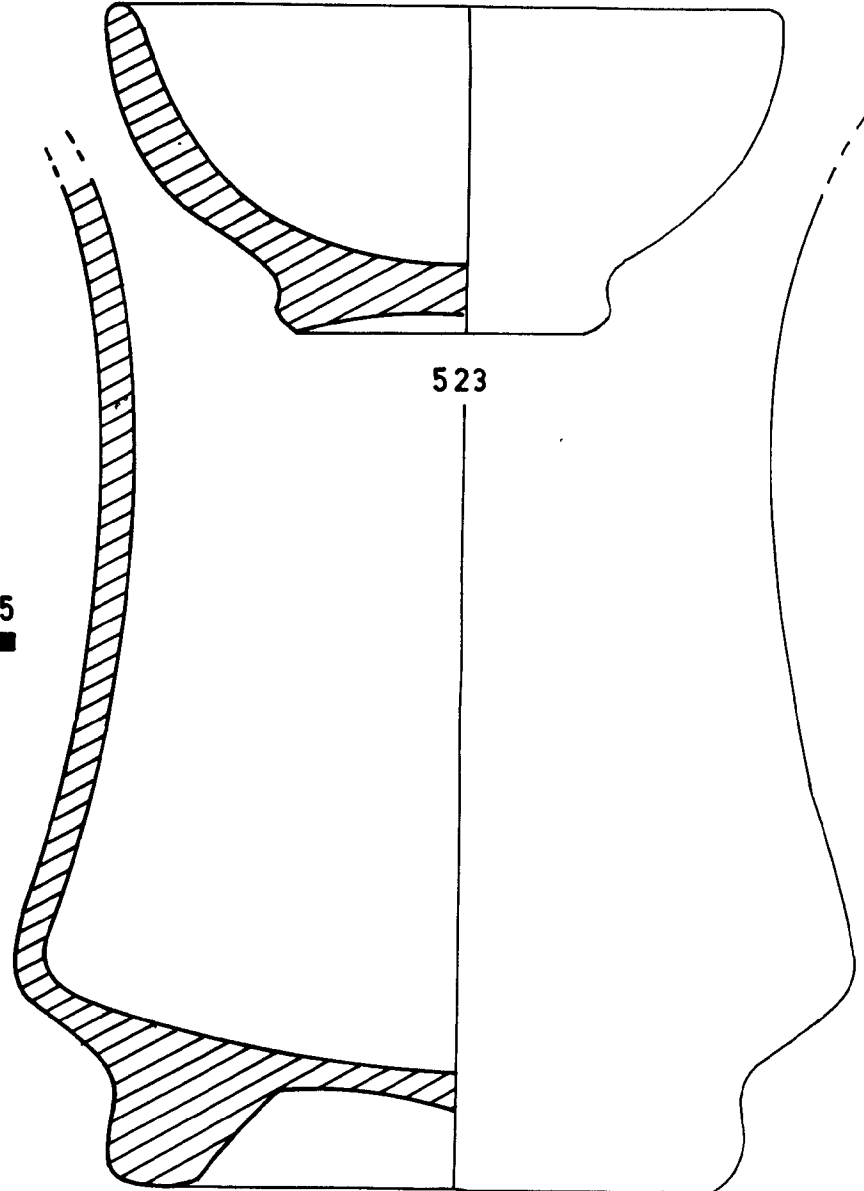

523

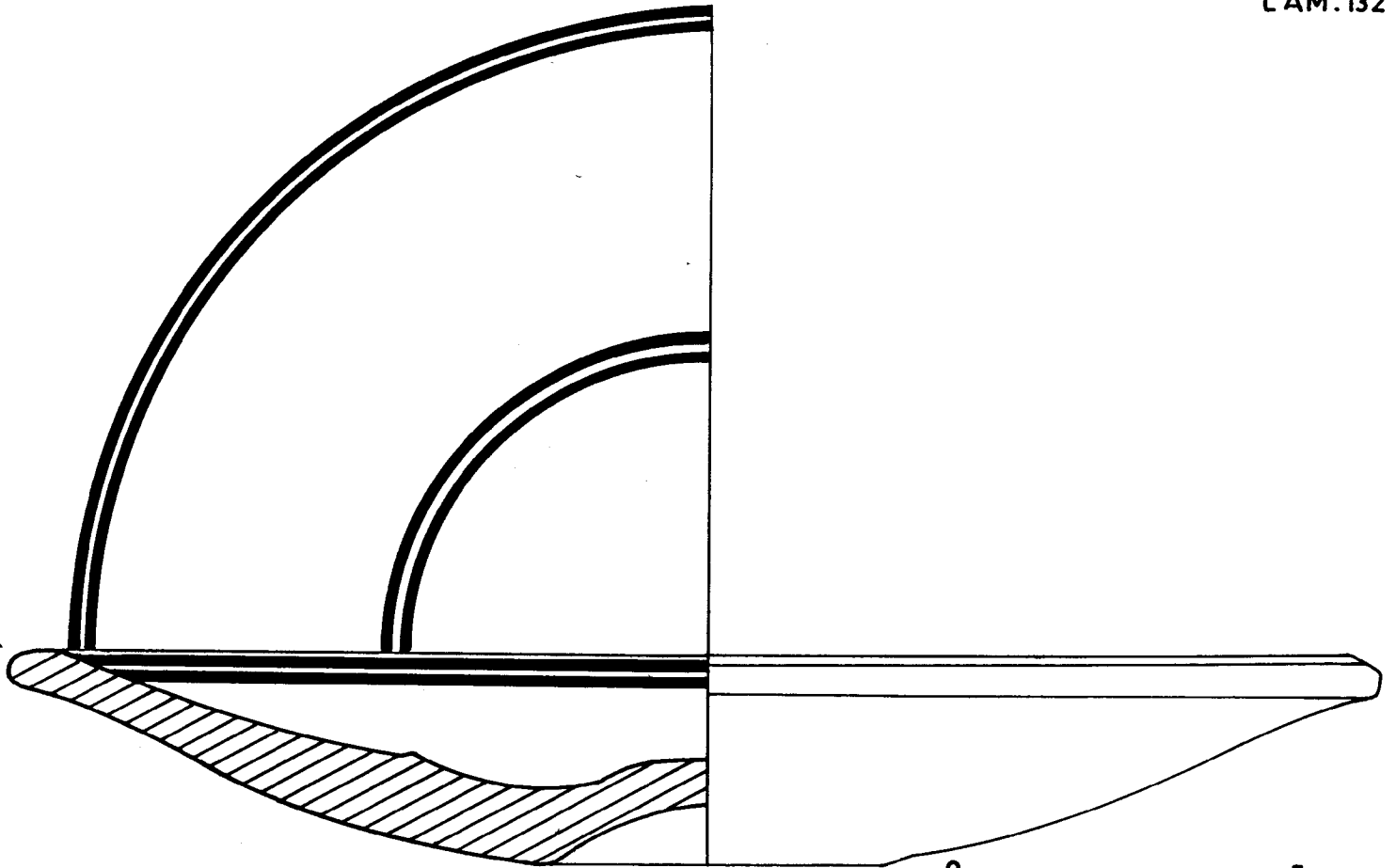

525

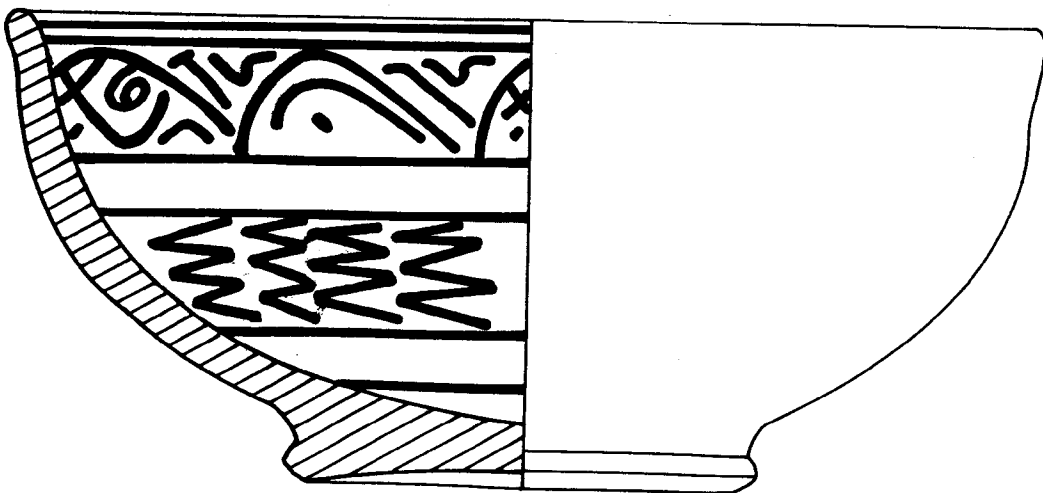

526

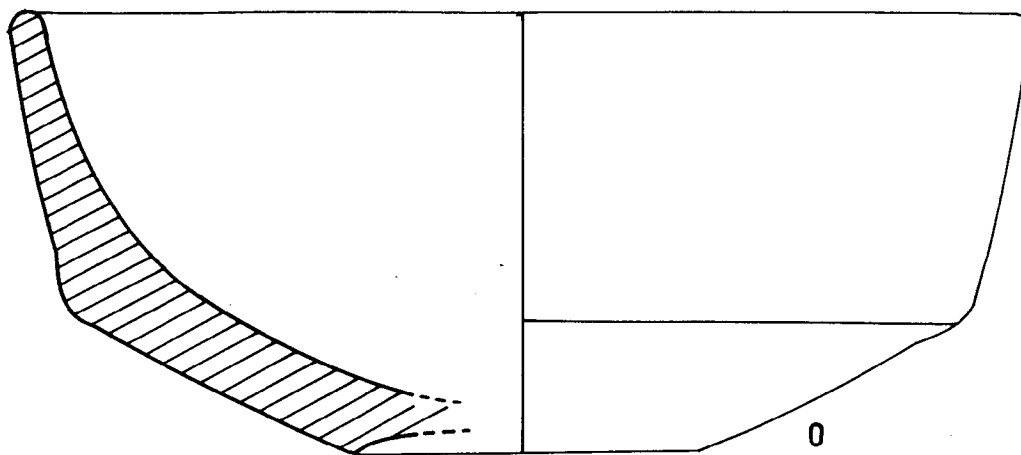

527



530

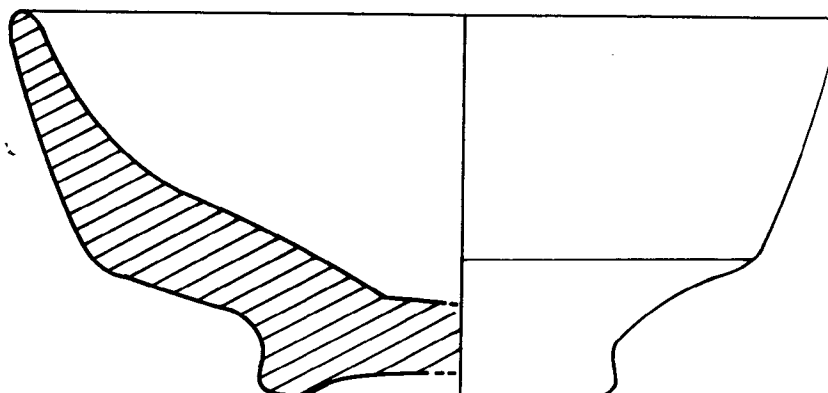
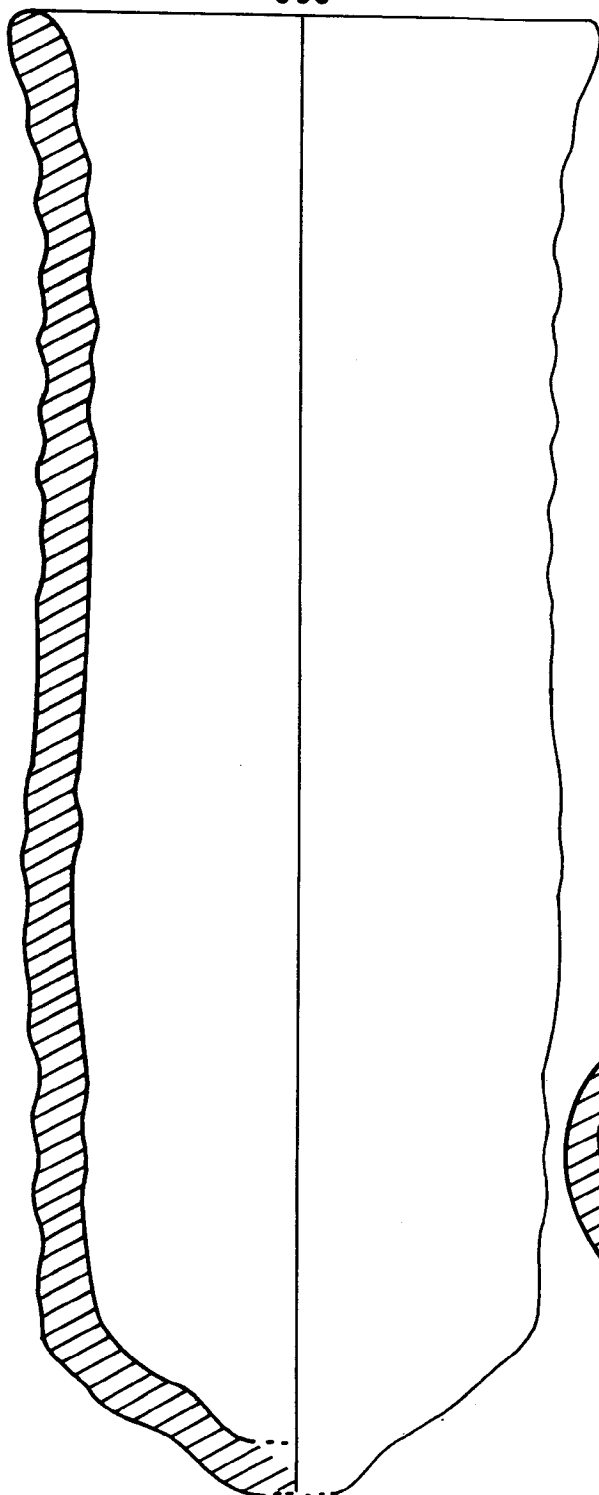

528

529

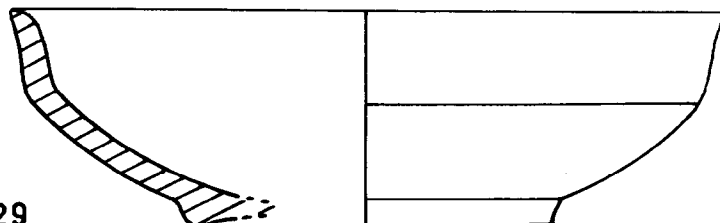

531

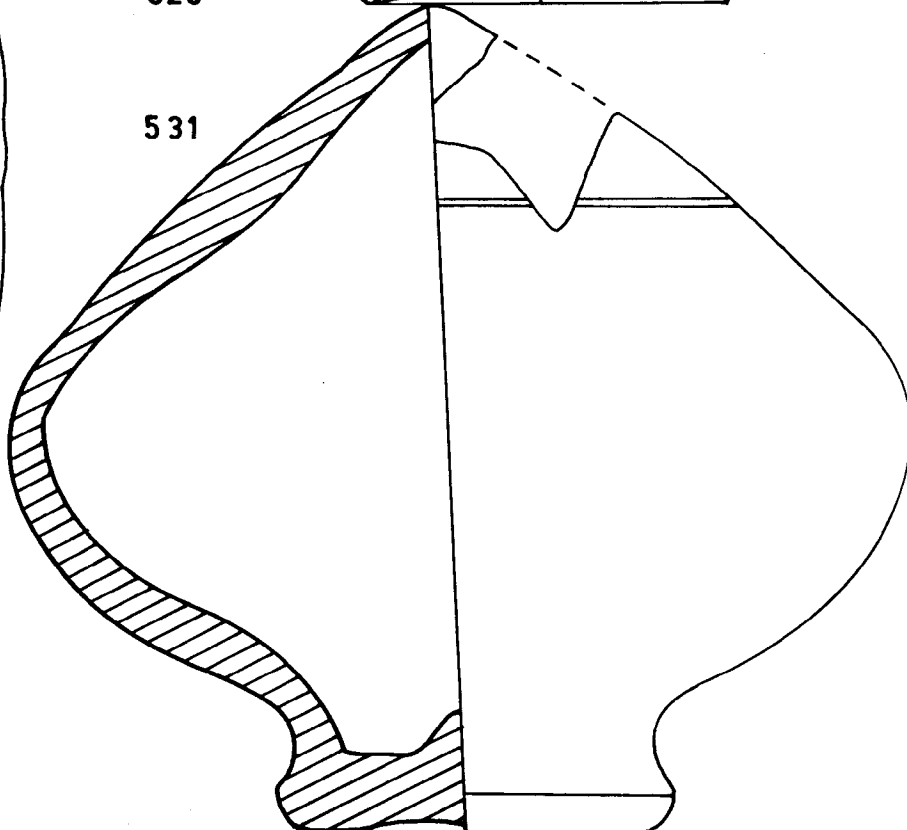

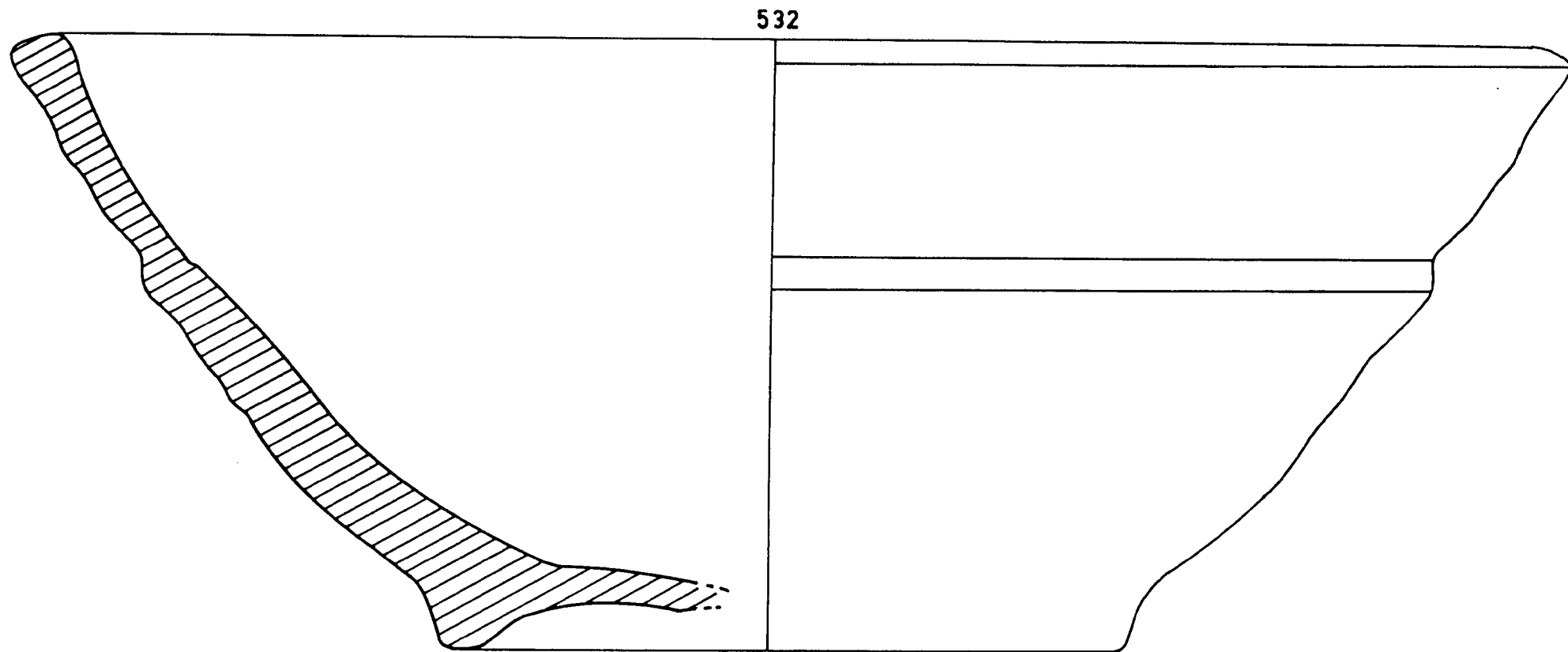

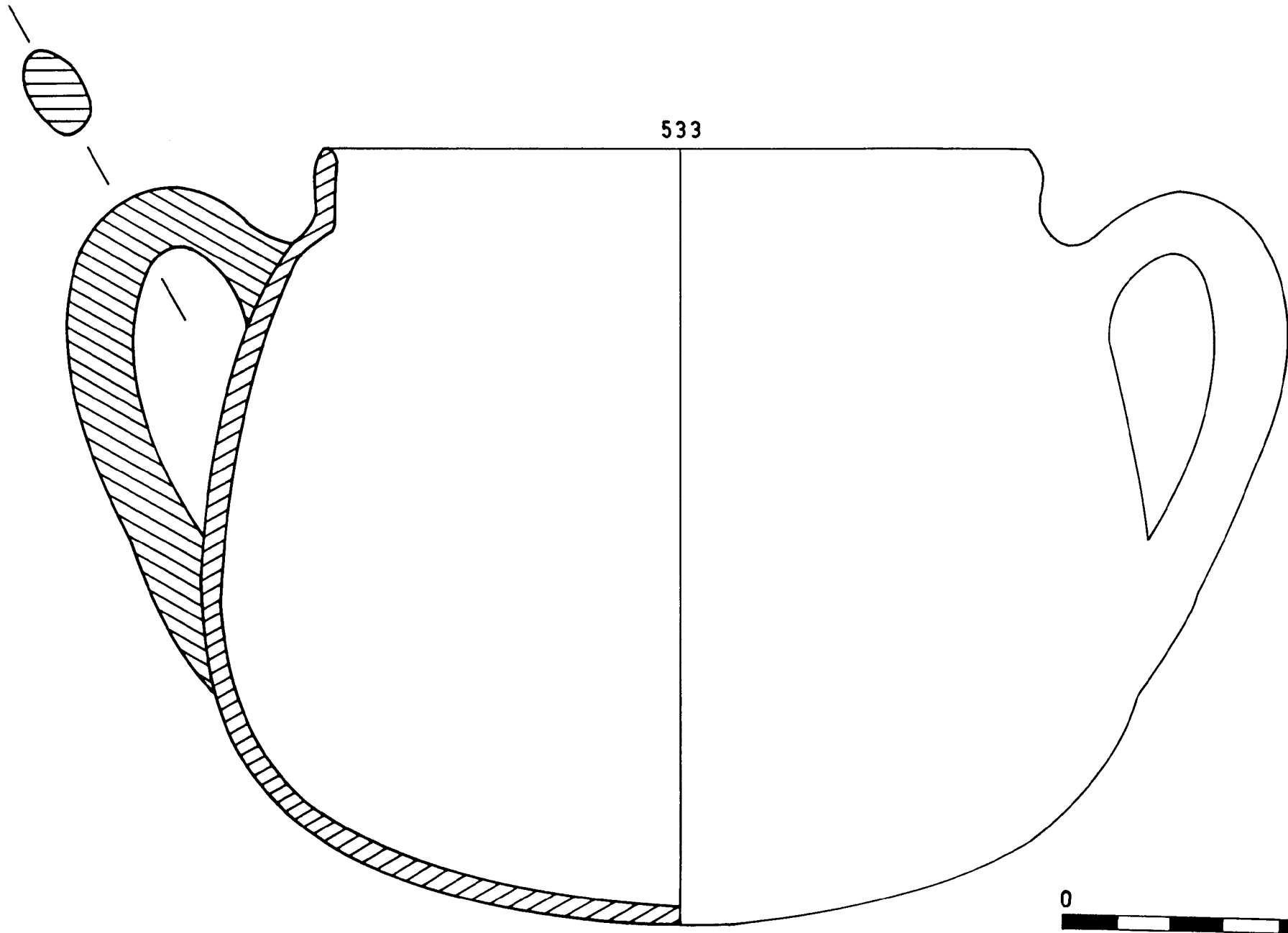

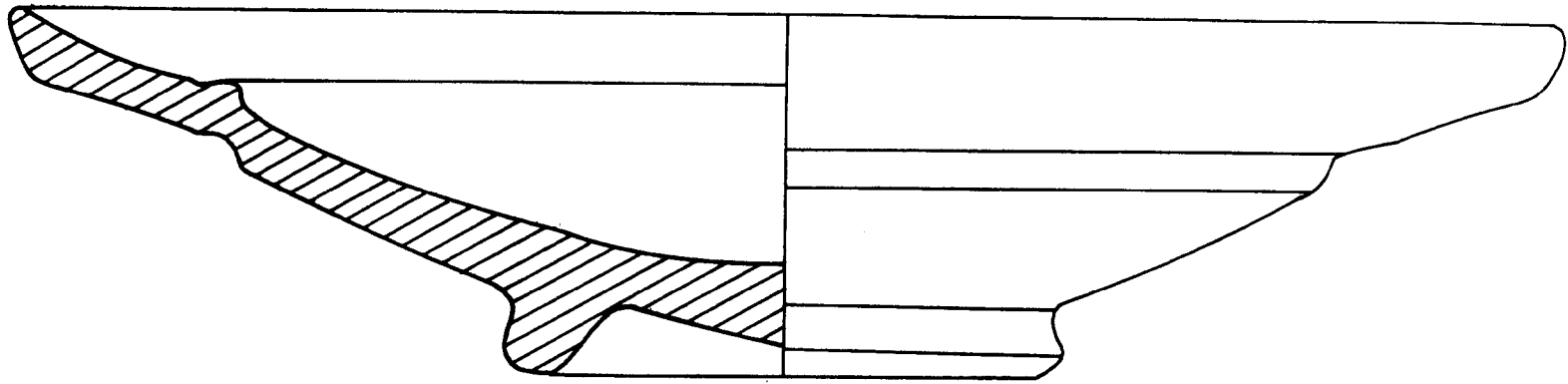

534

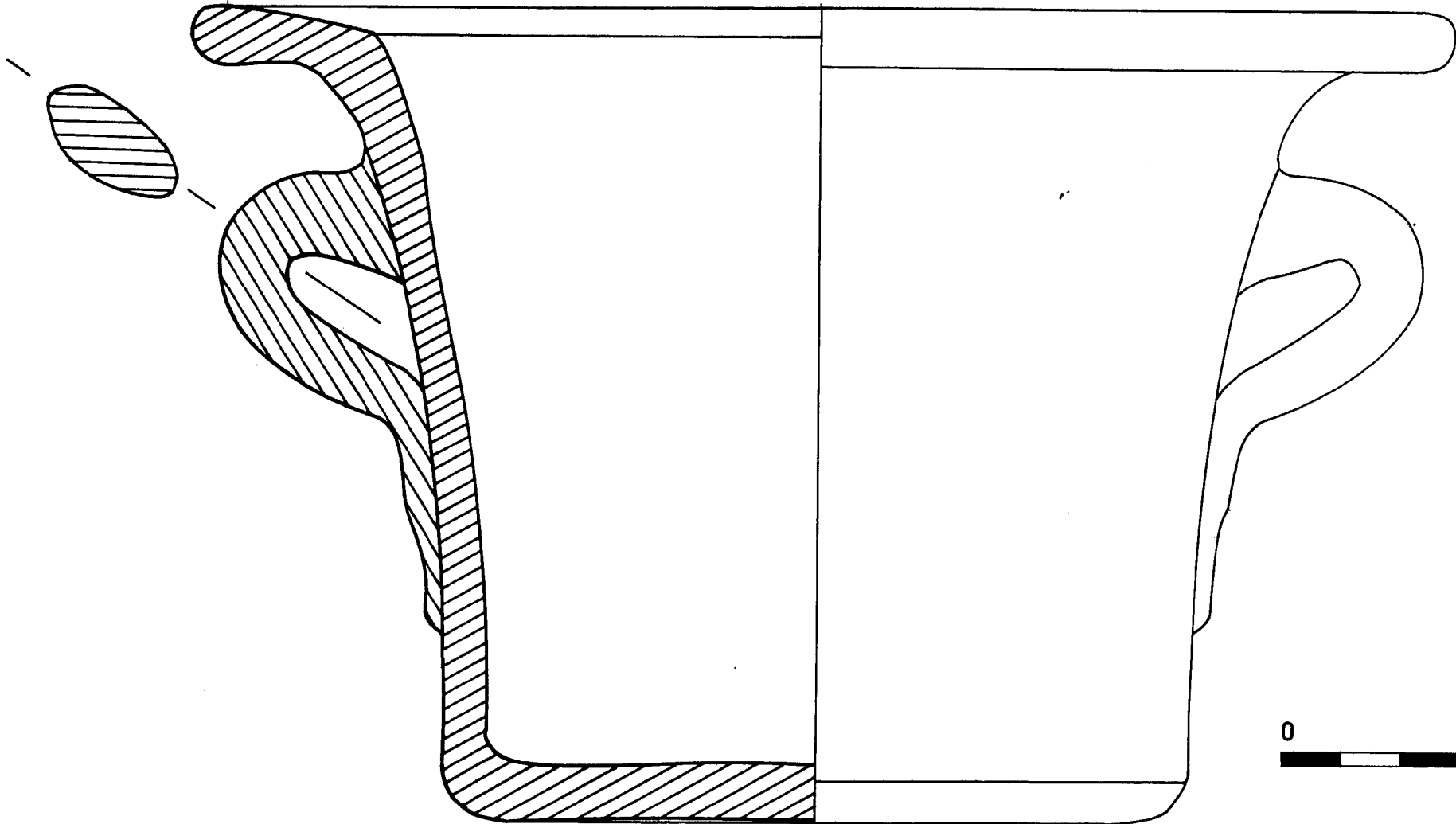

536

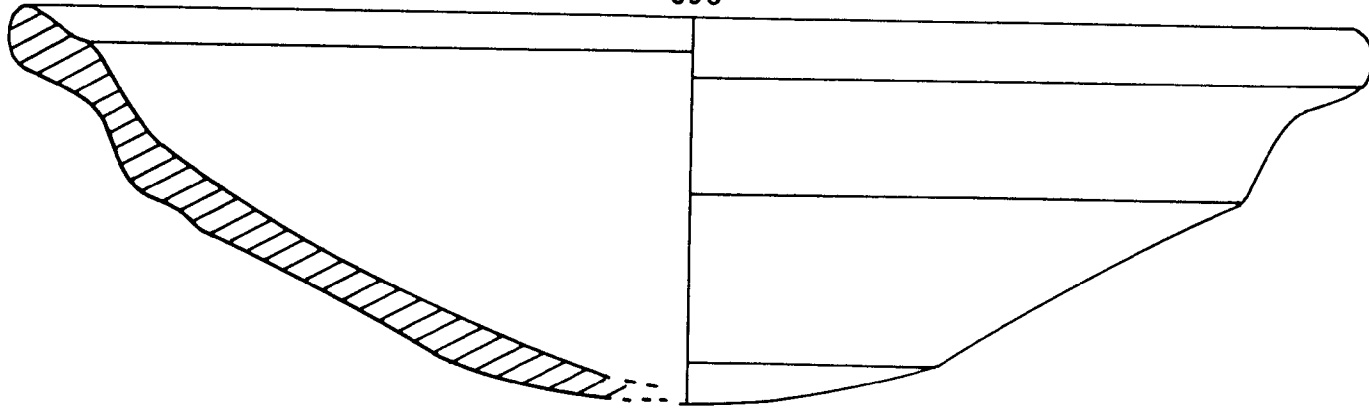

537

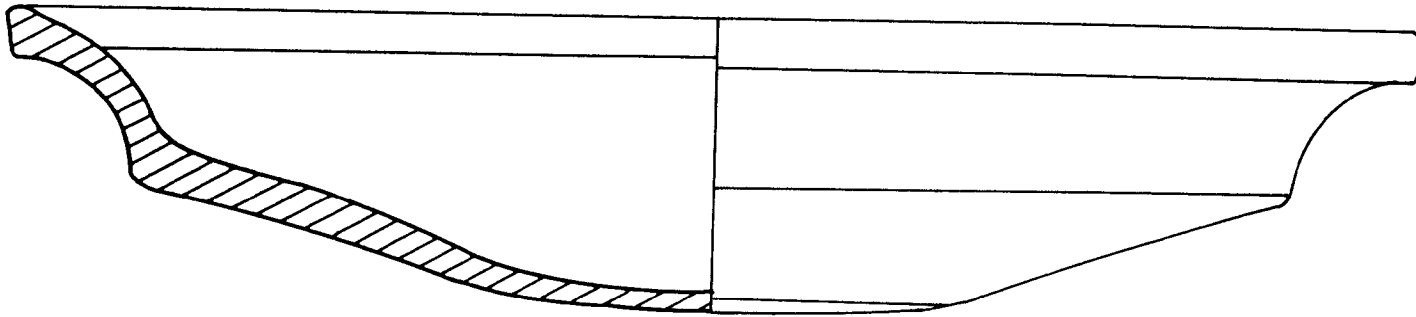

538

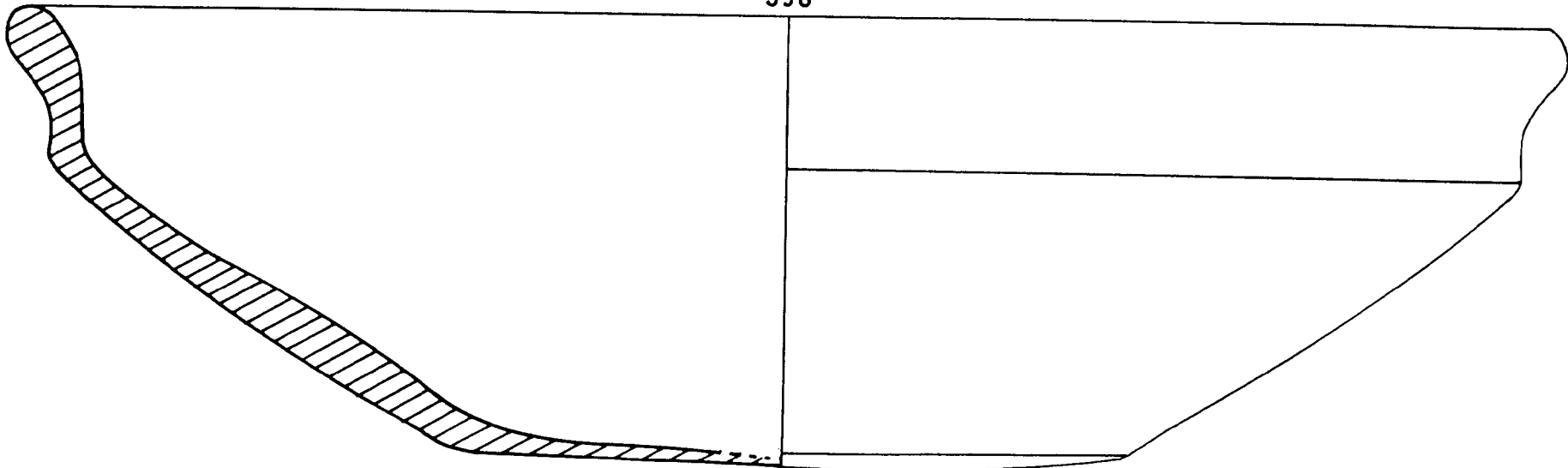

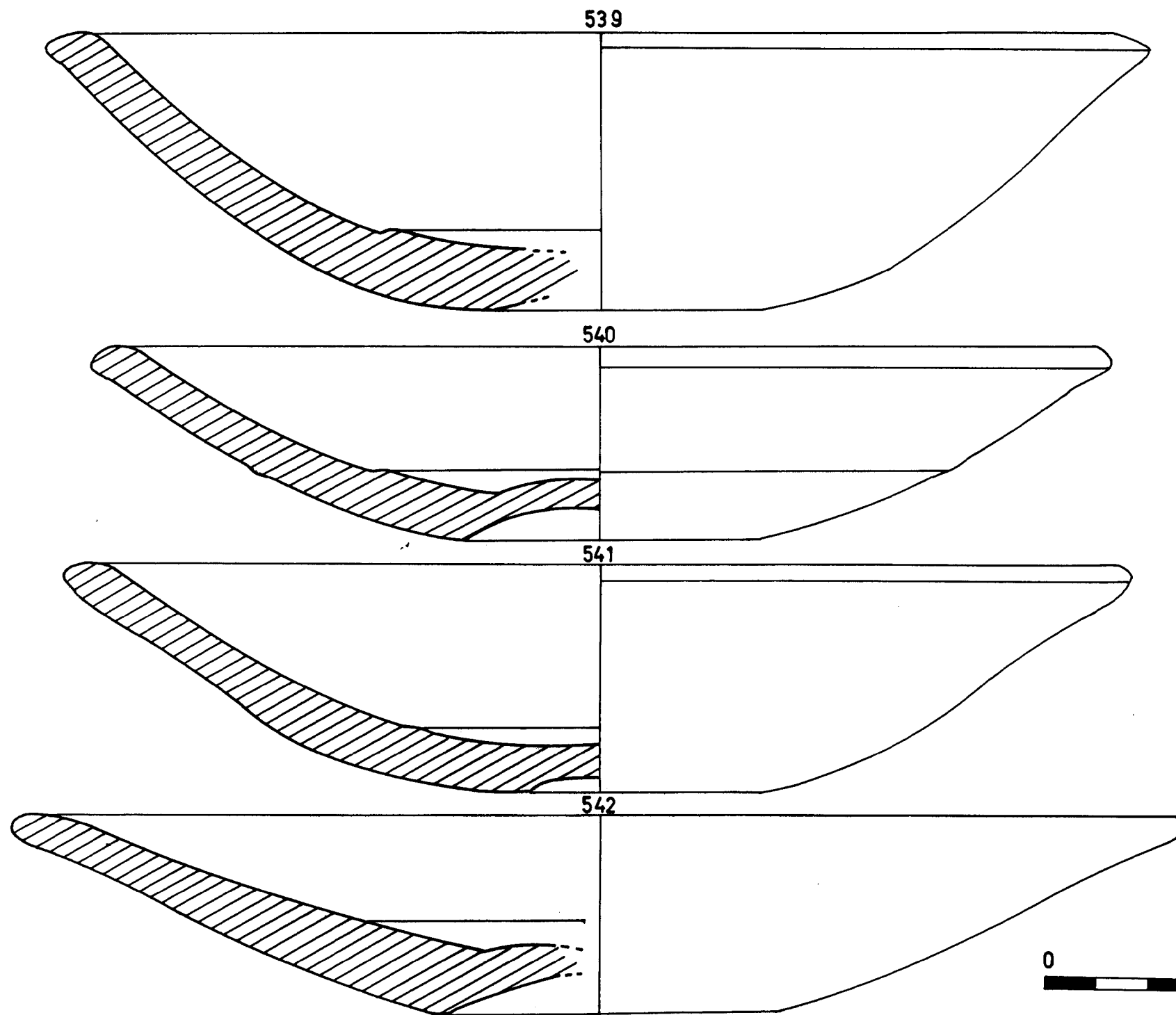

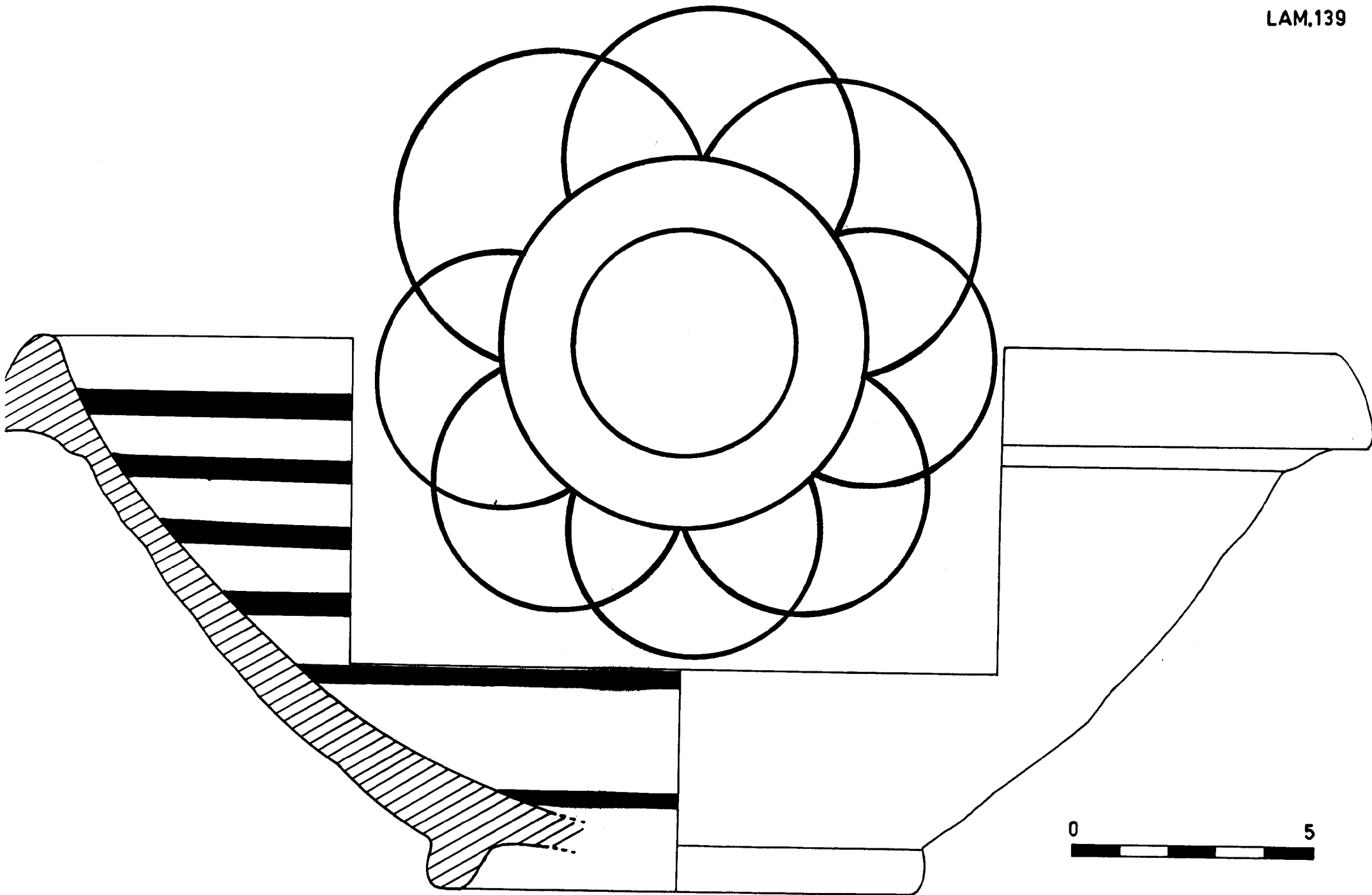

543

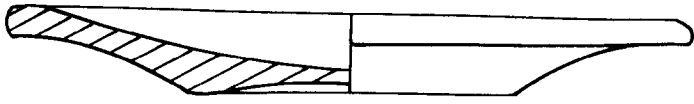

544

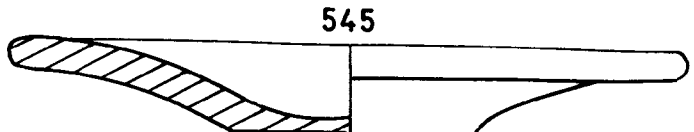

545

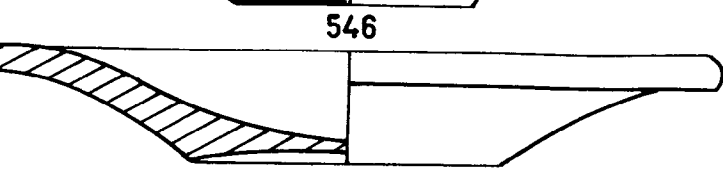

546

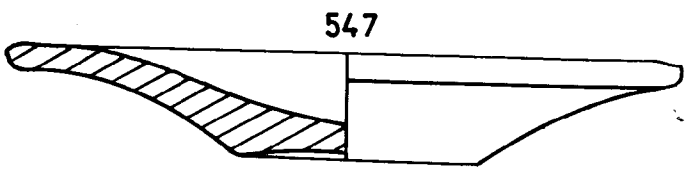

547

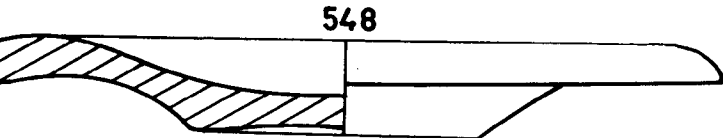

548

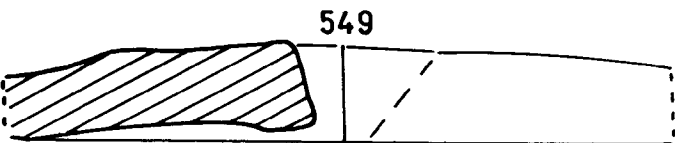

549

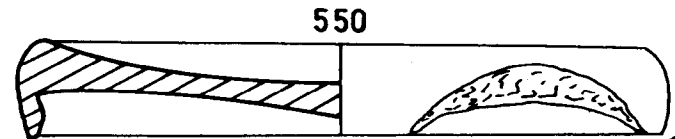

550

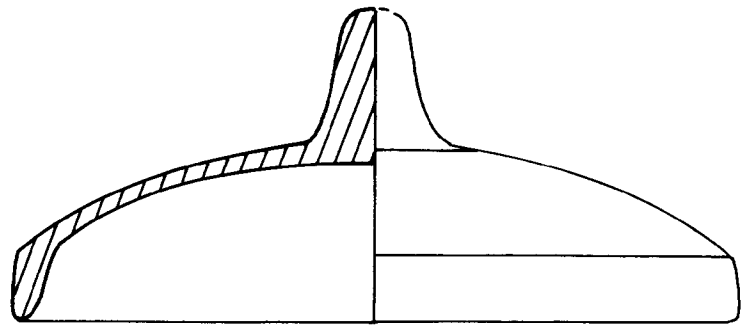

551

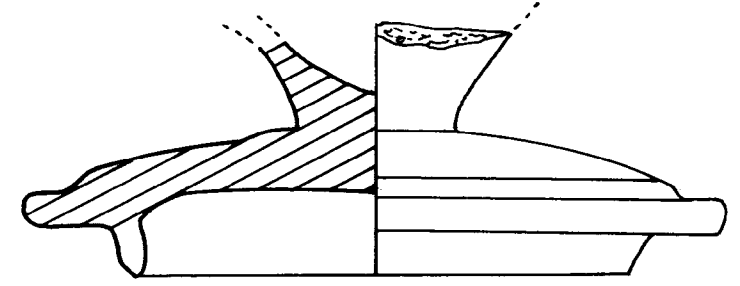

552

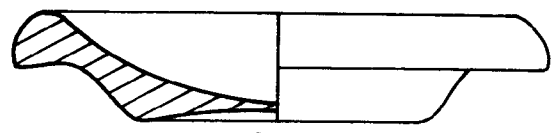

553

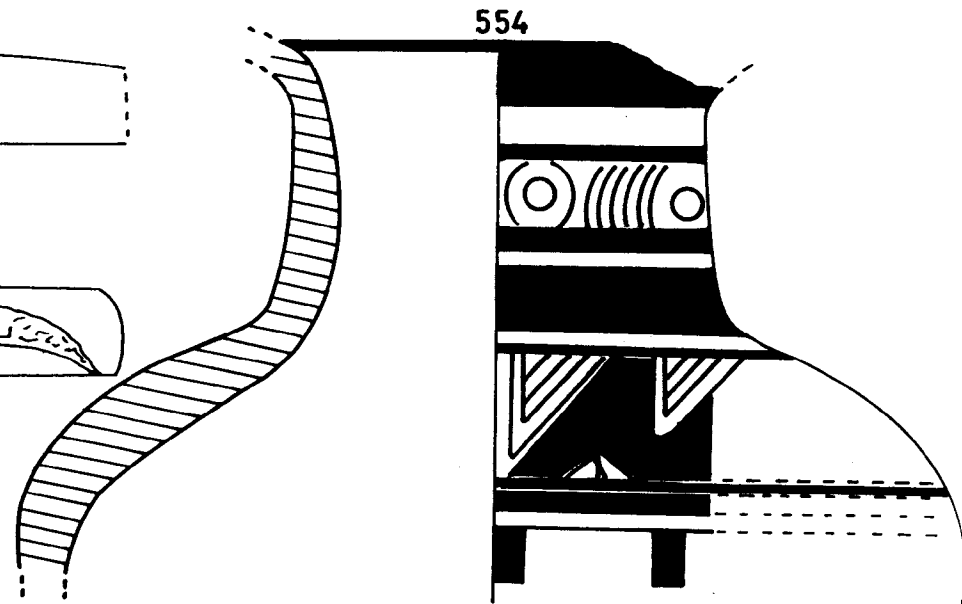

554

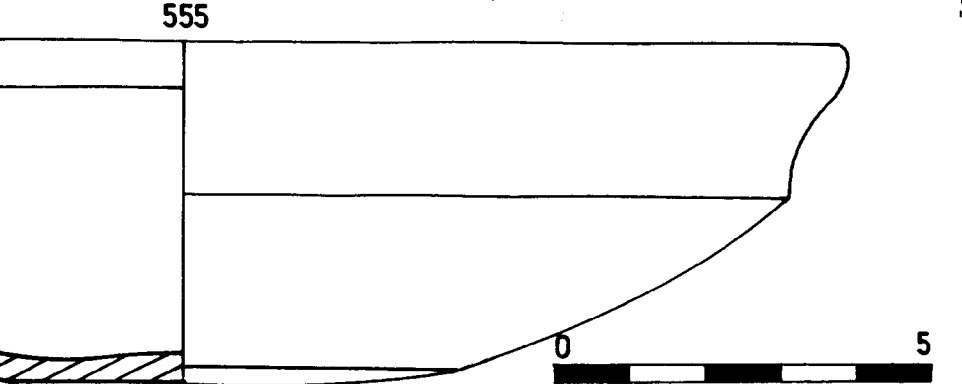

555



556

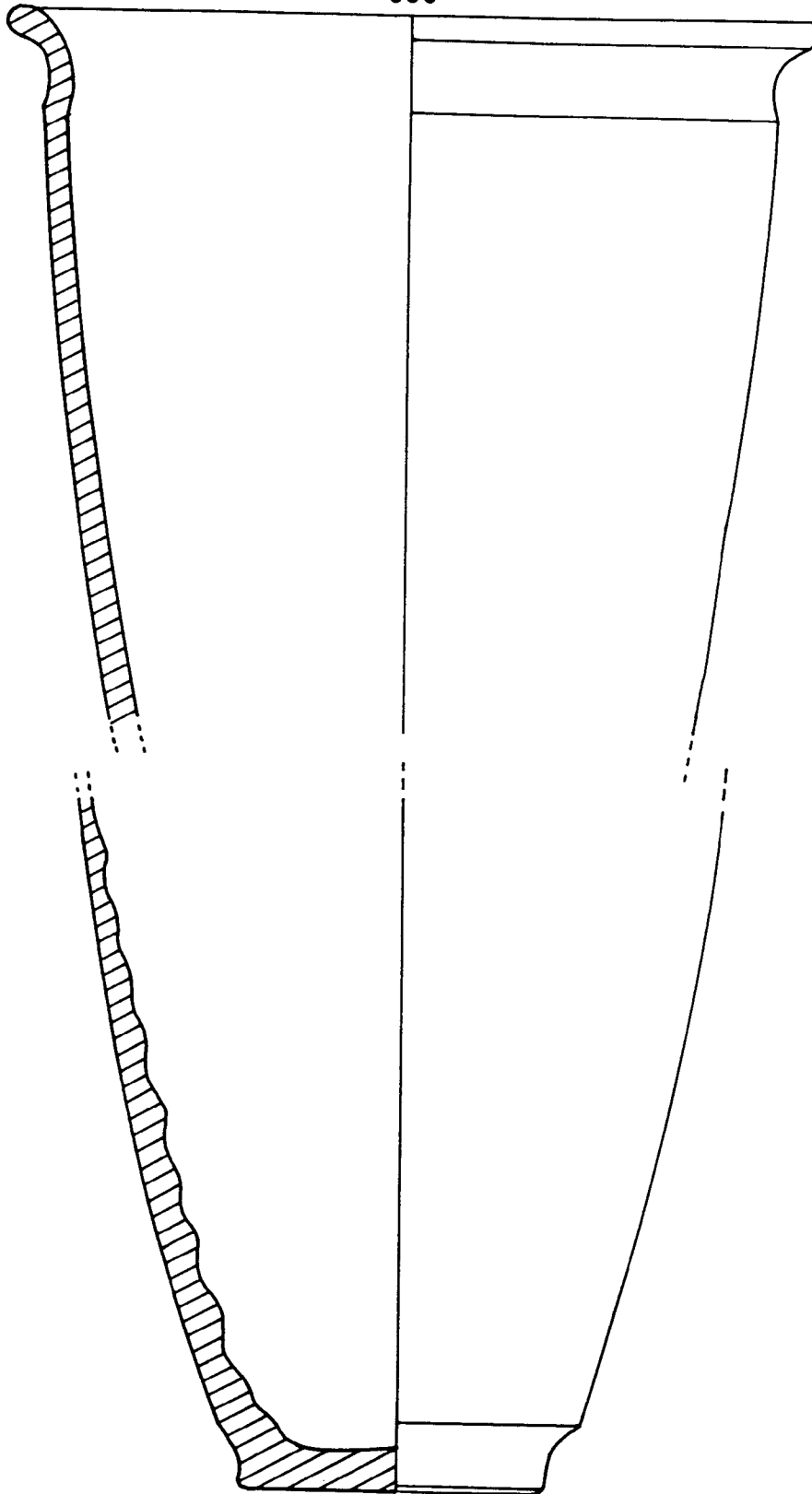

557

558

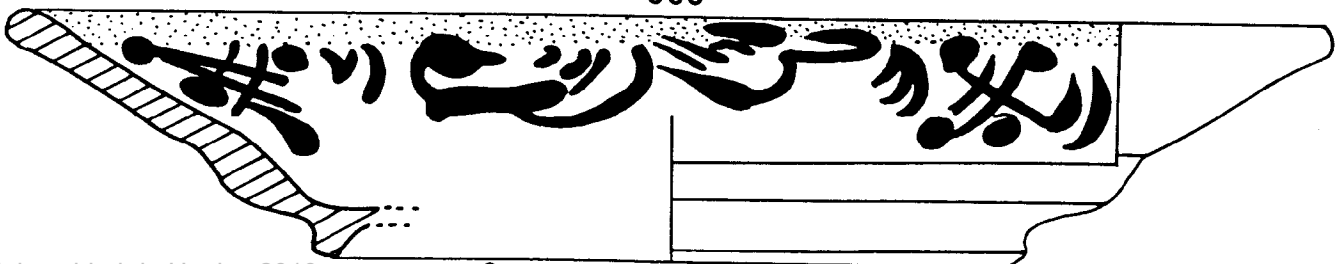

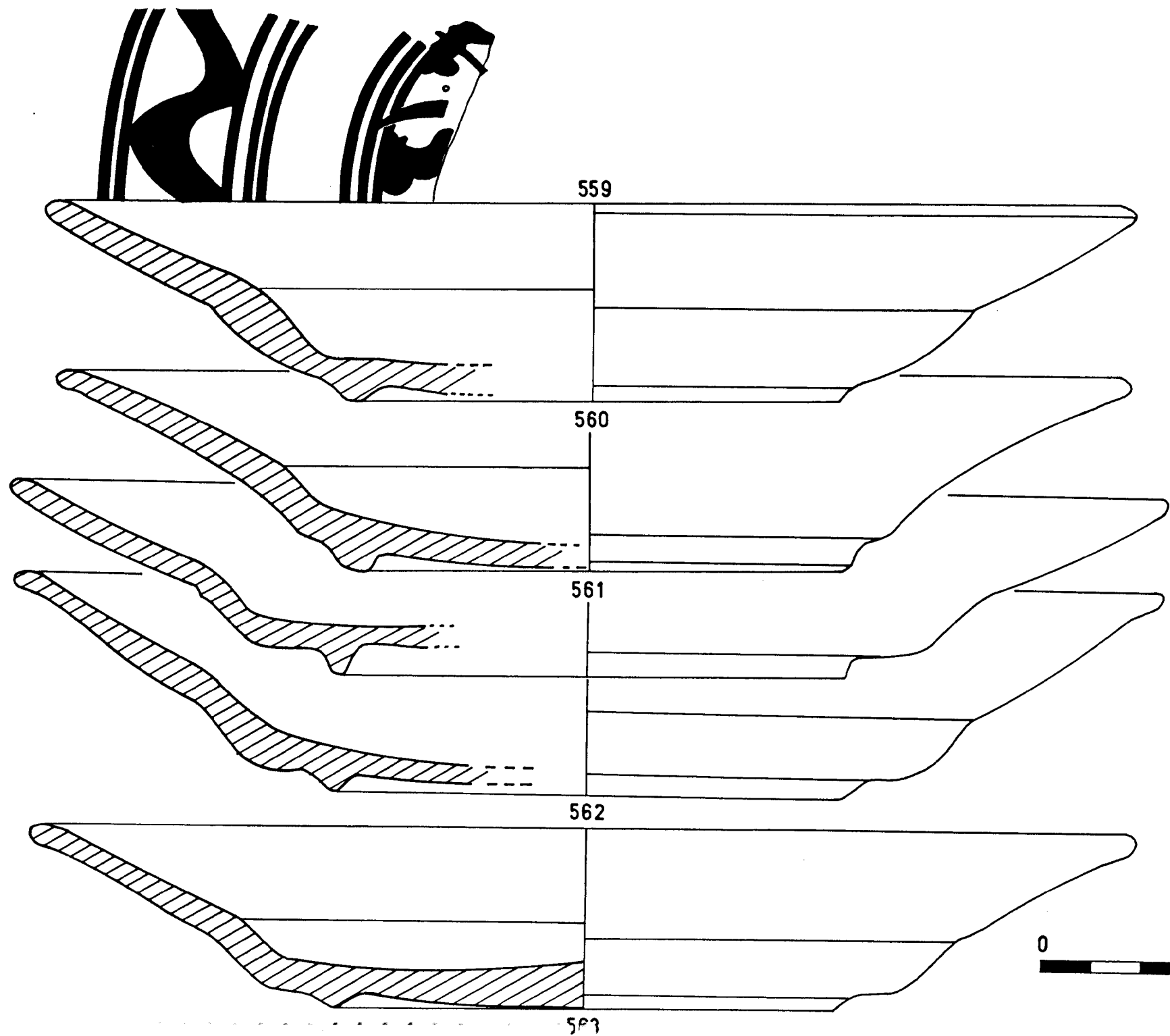

564

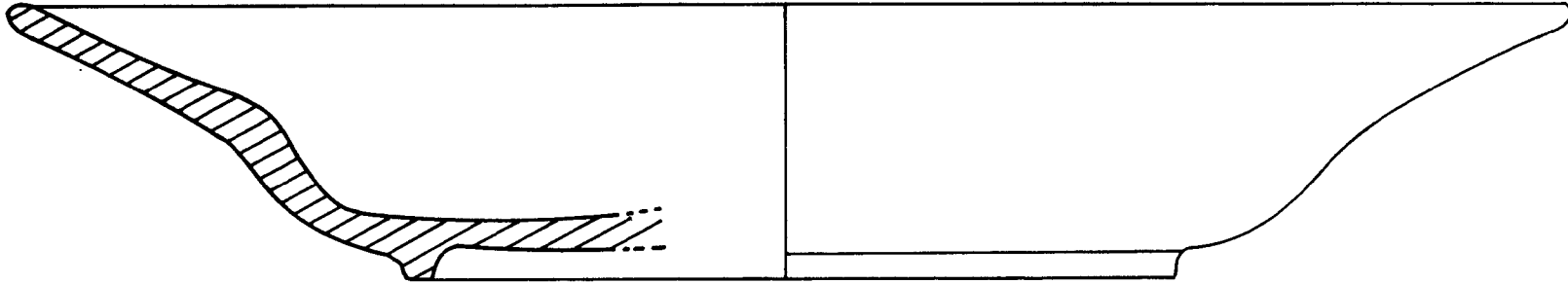

565

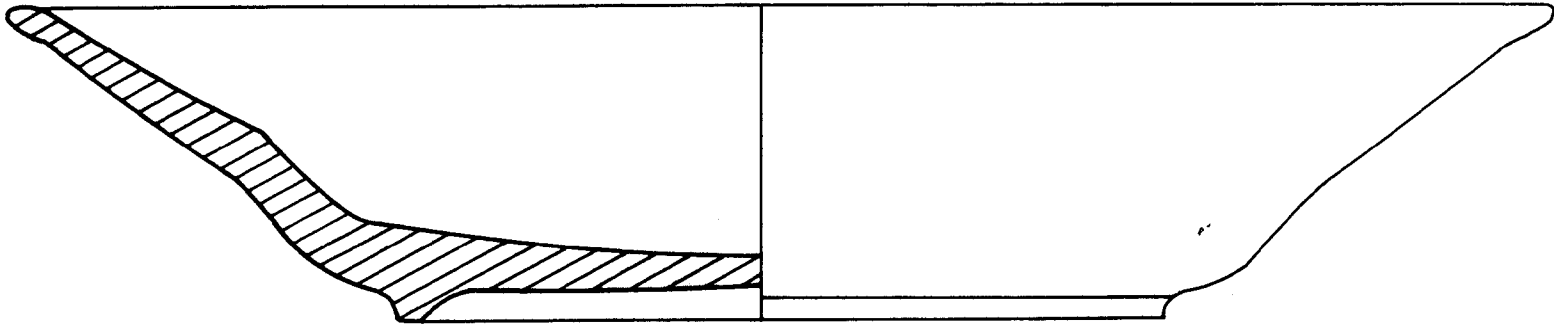

566

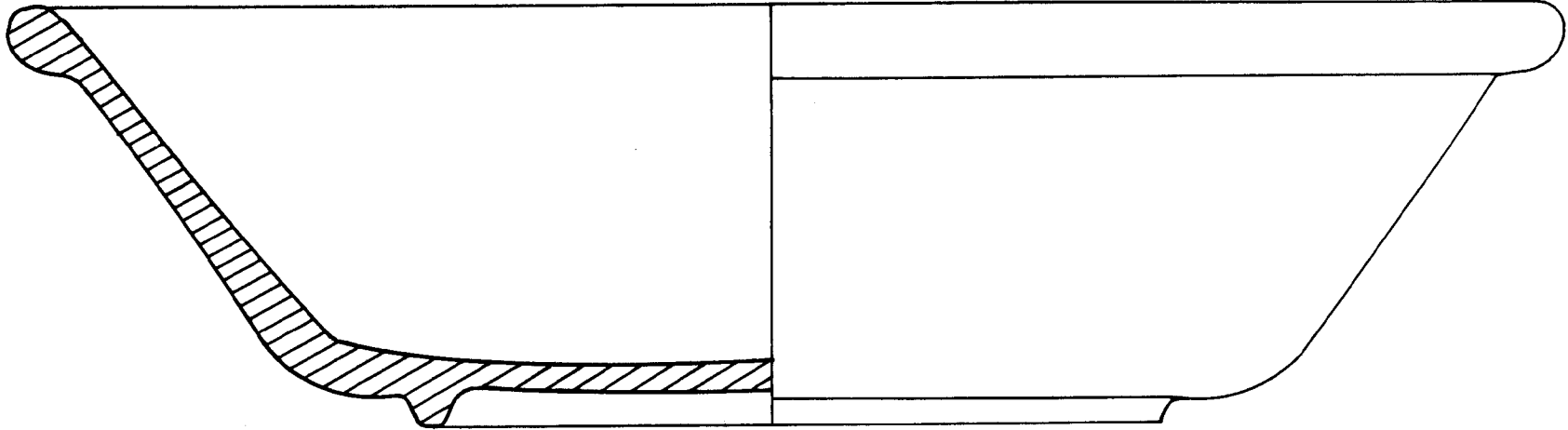

567

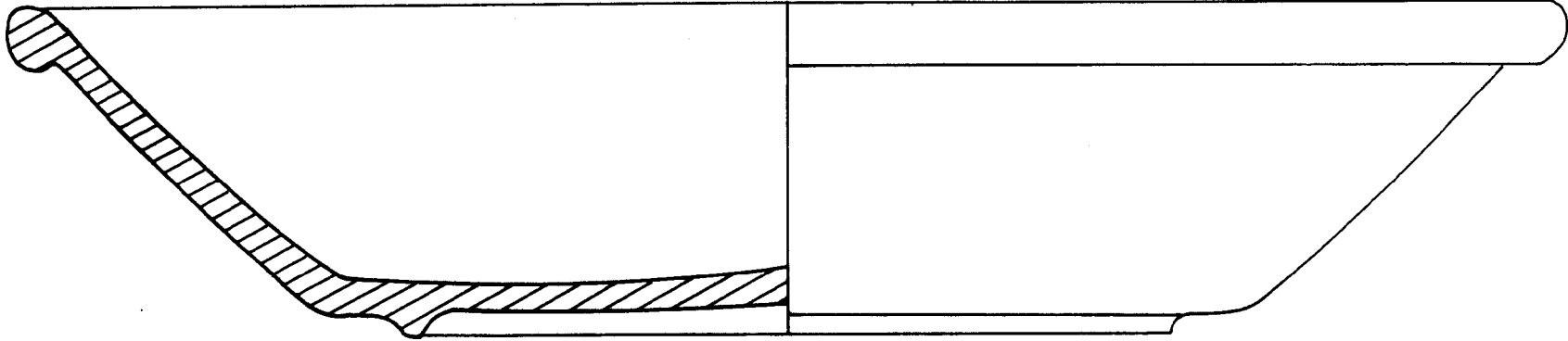

568

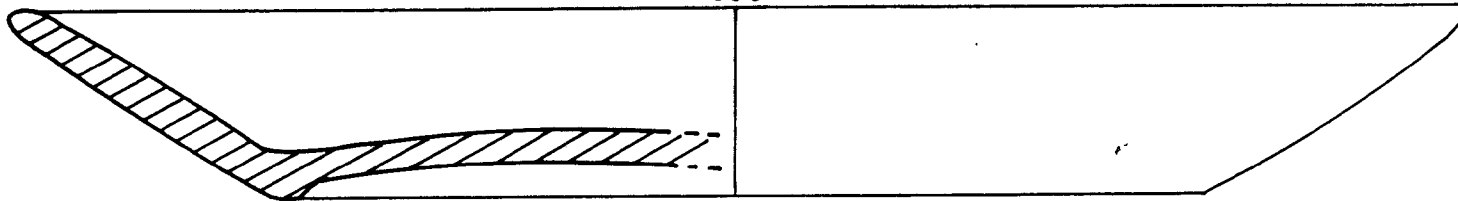

569

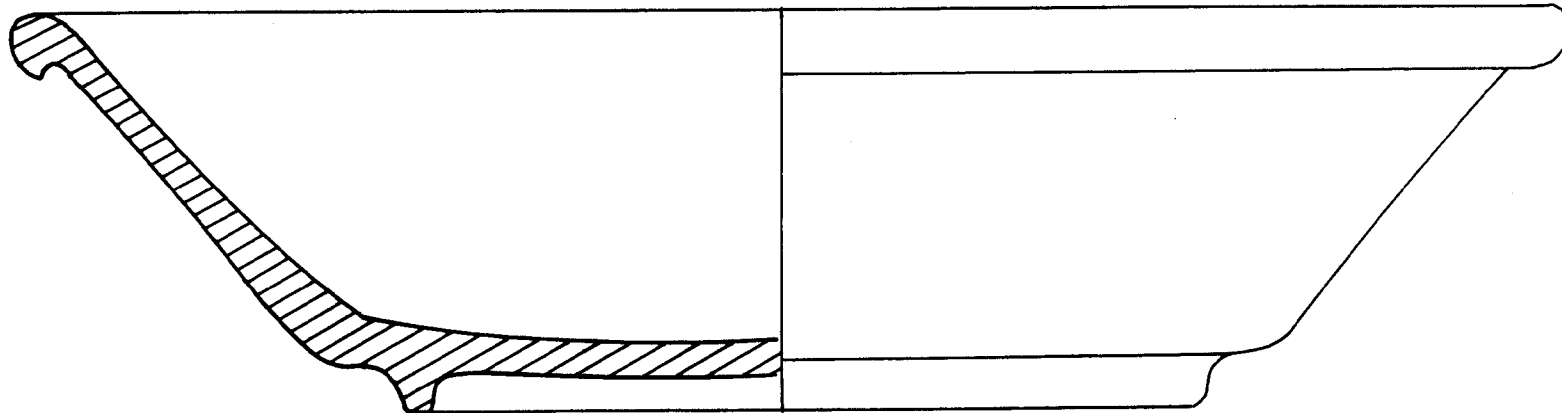

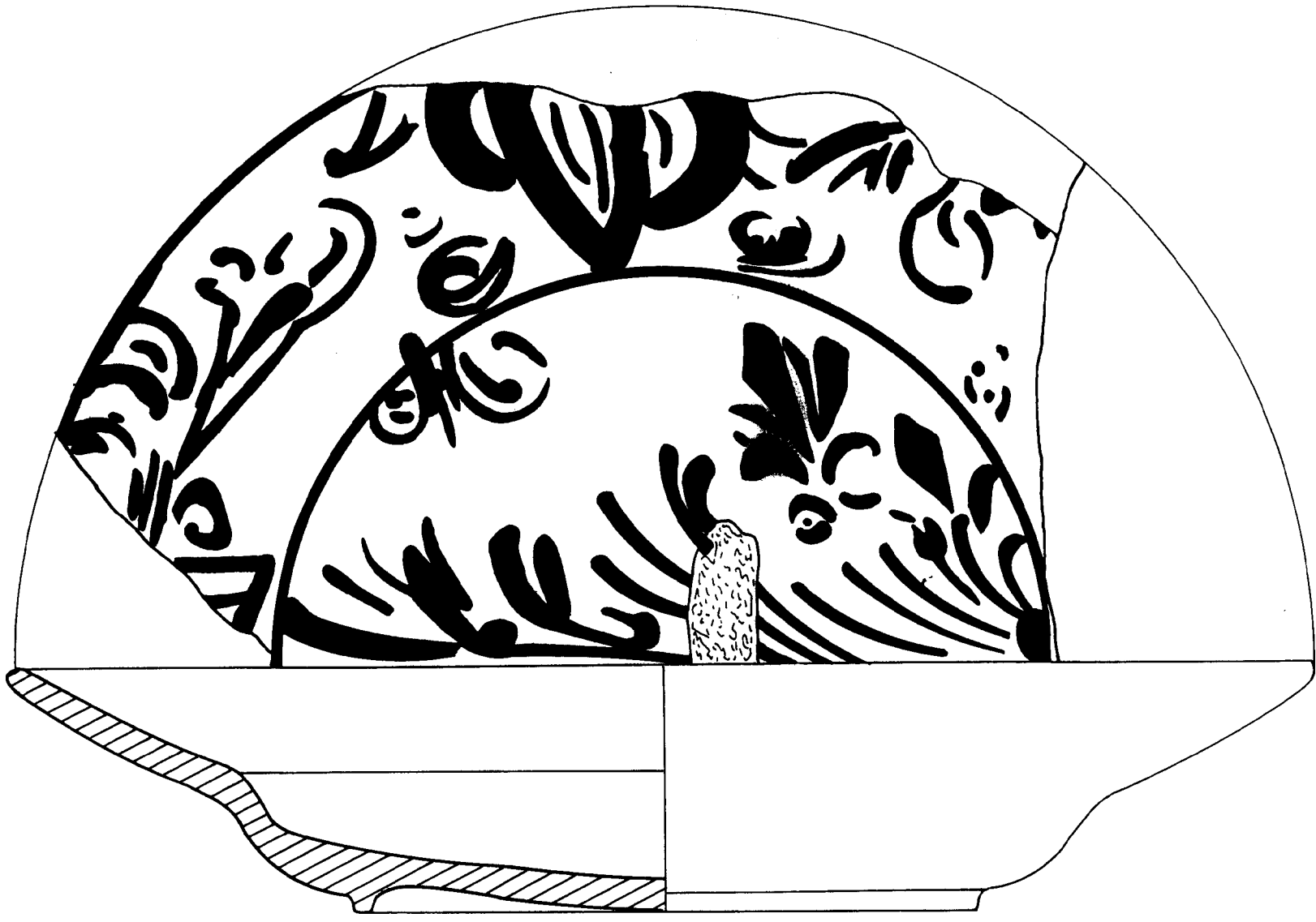

570

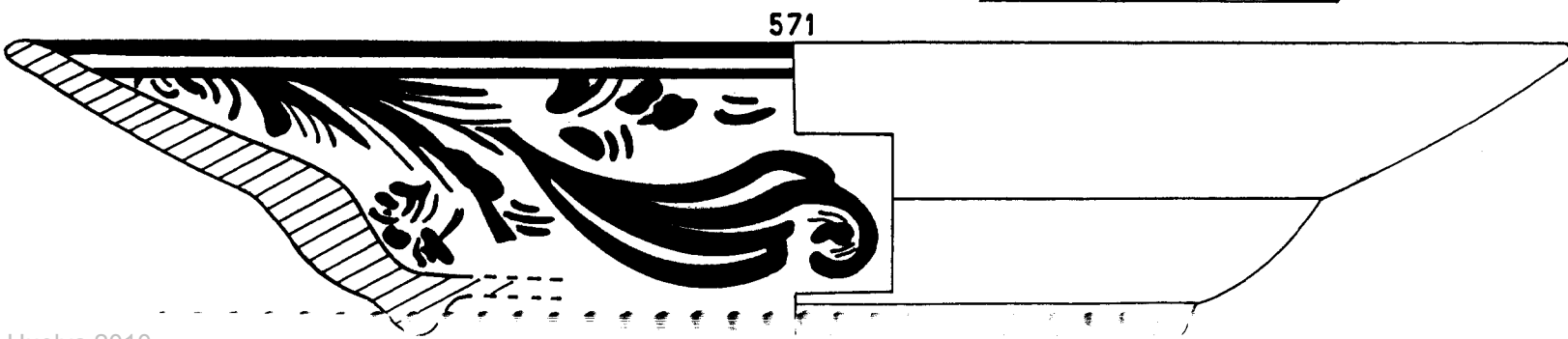

571

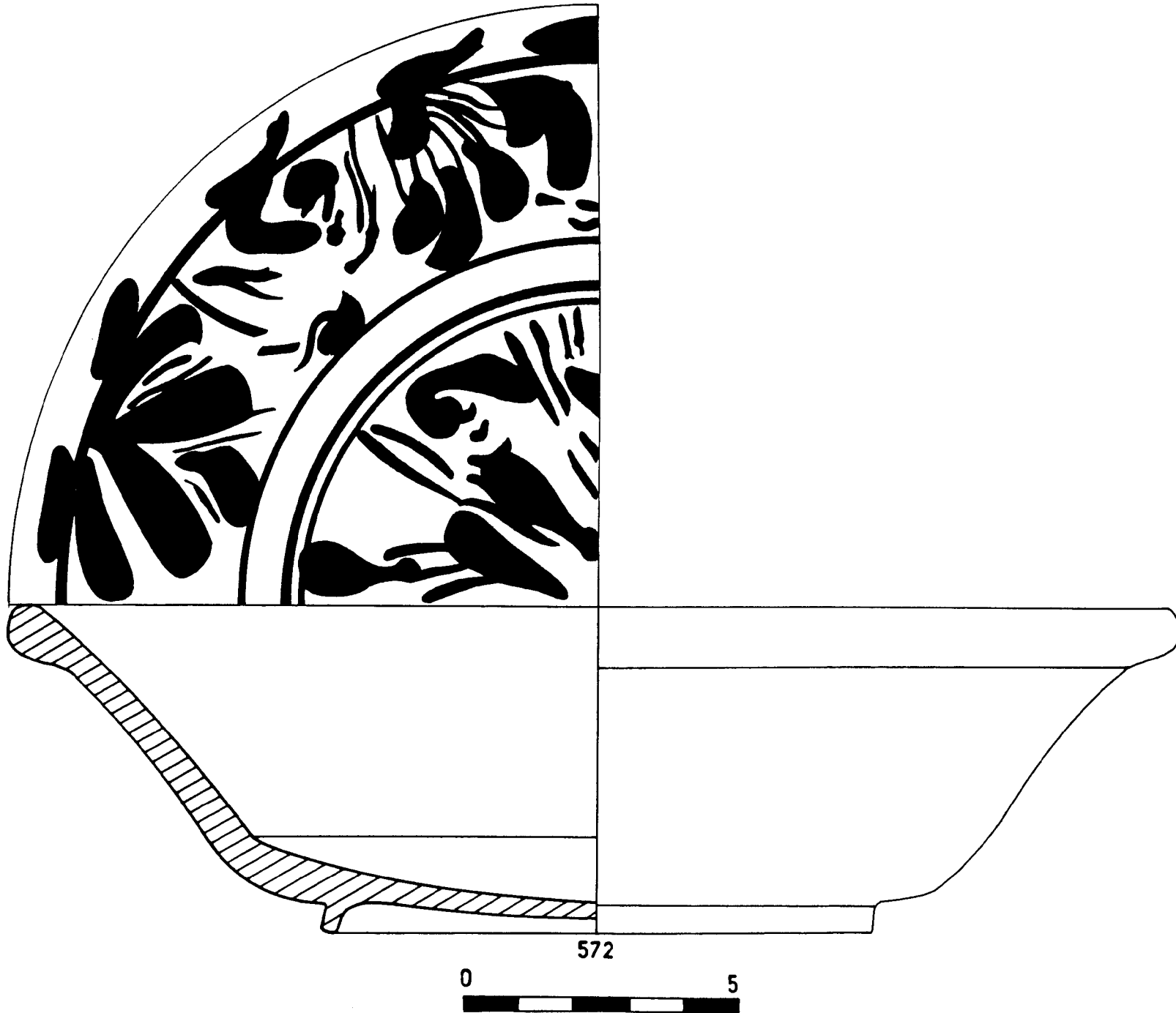

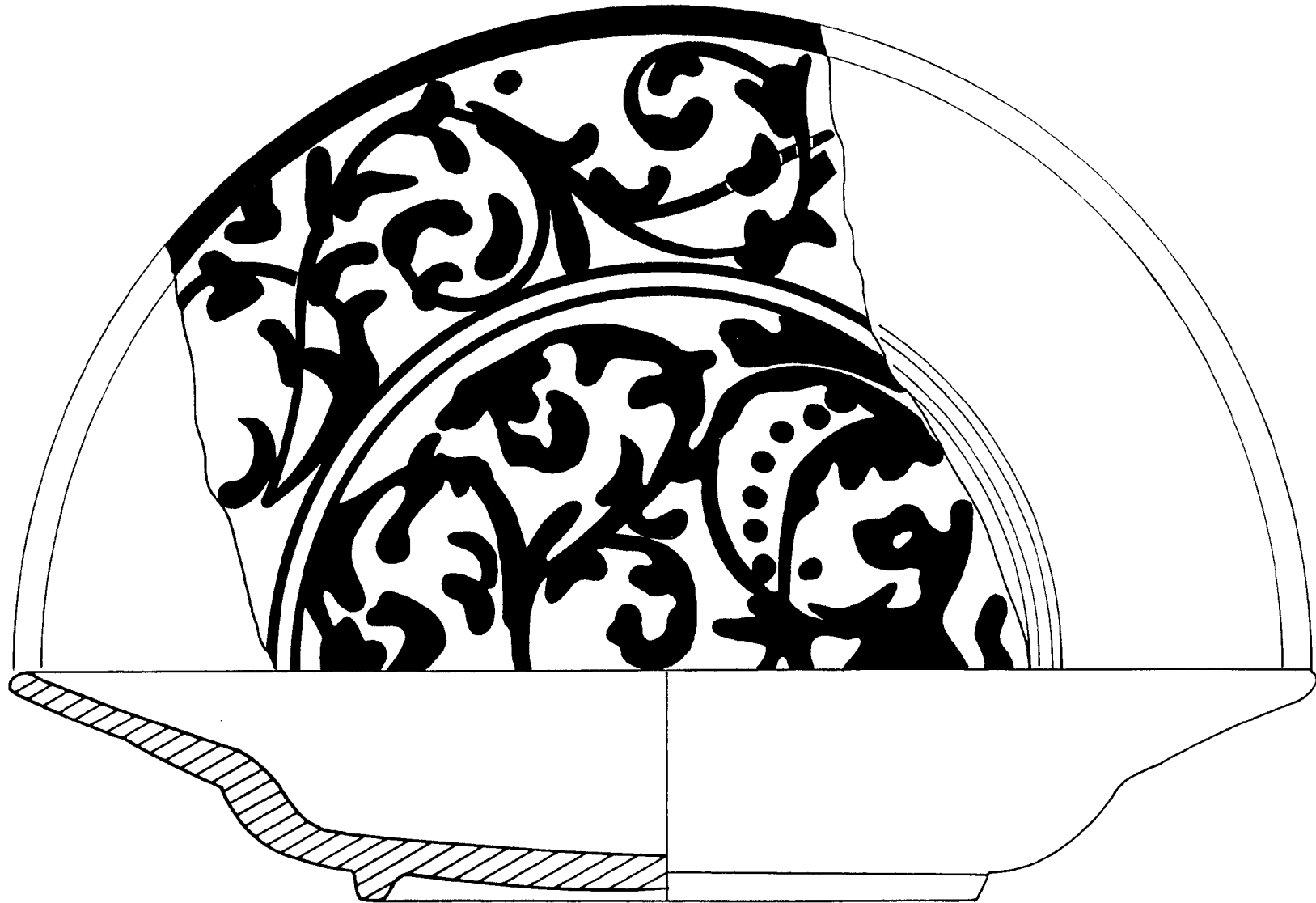

573



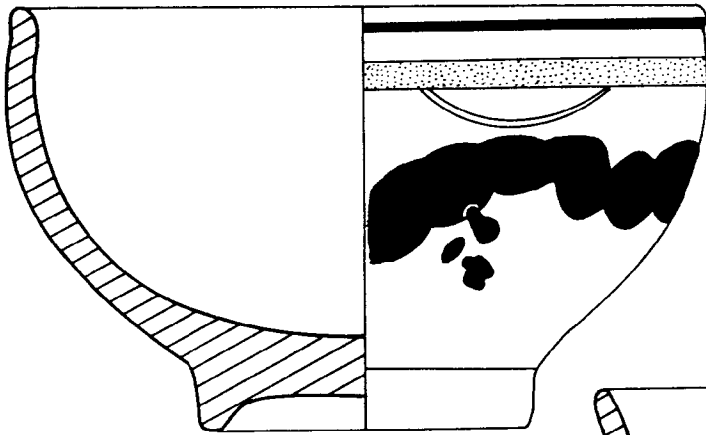

574

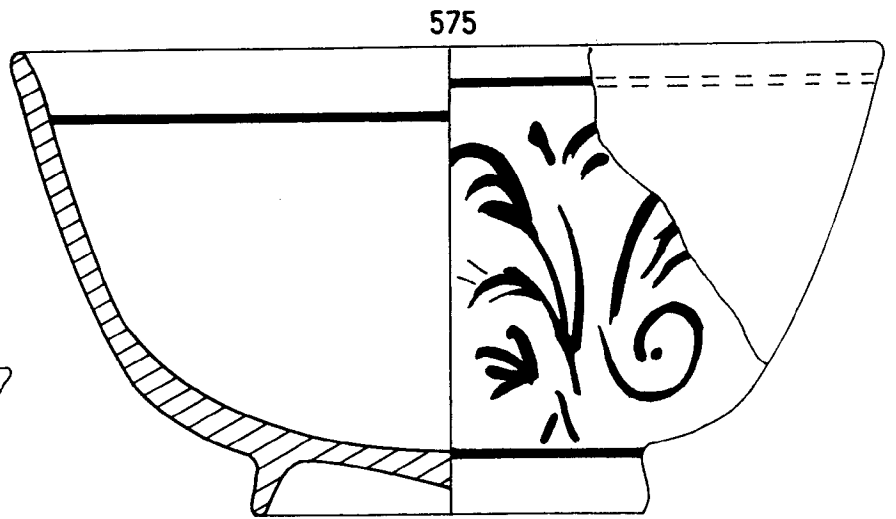

575

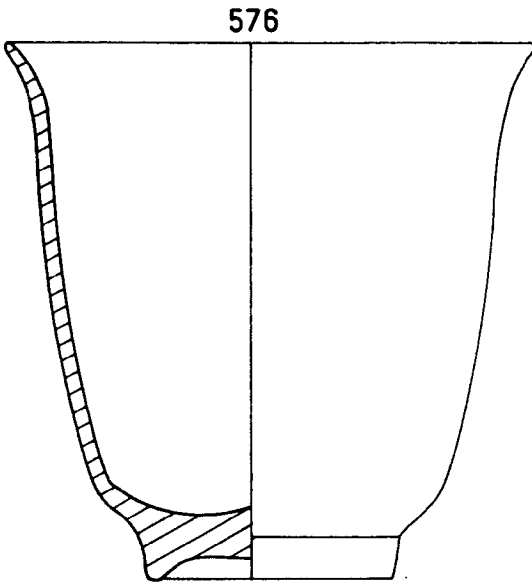

576

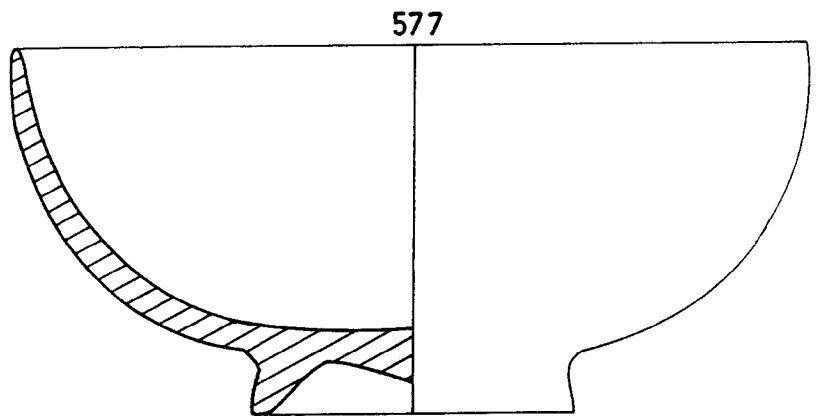

577

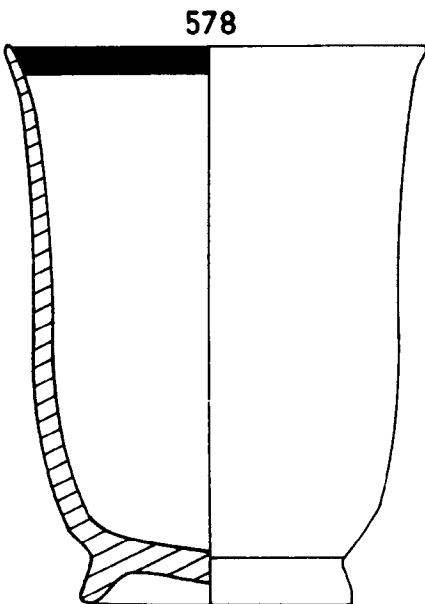

578

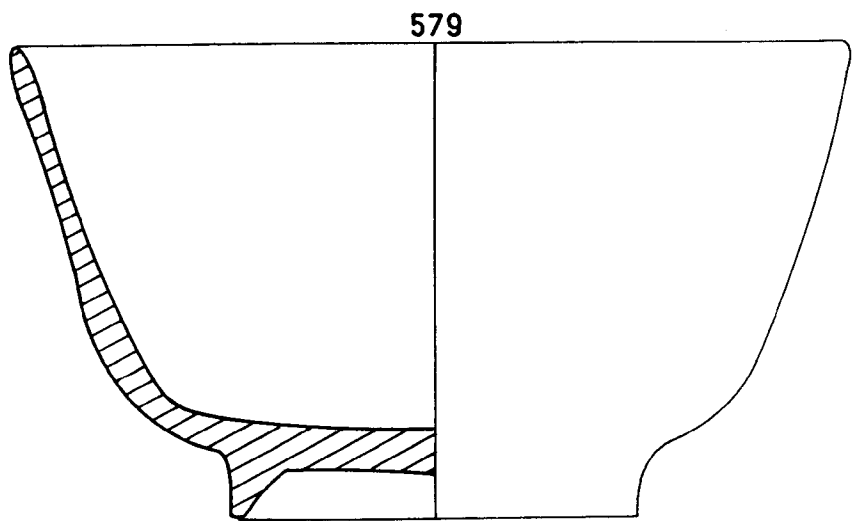

579



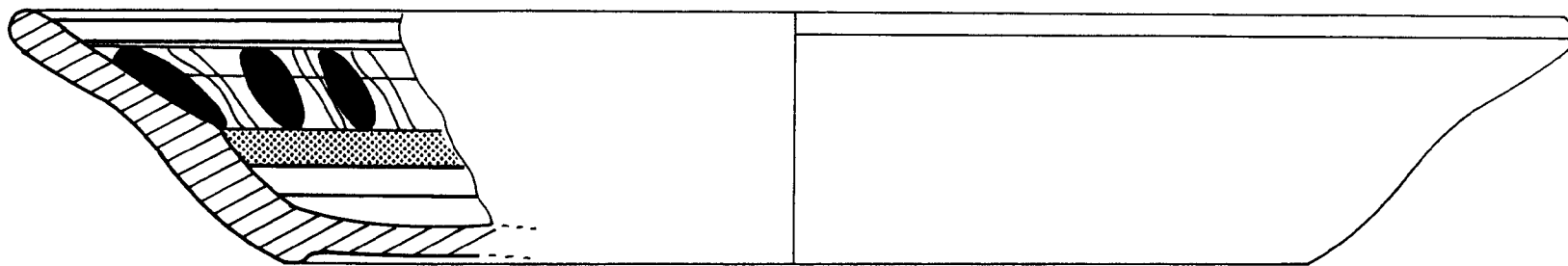

580

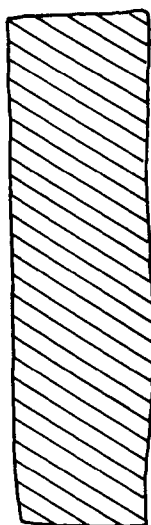
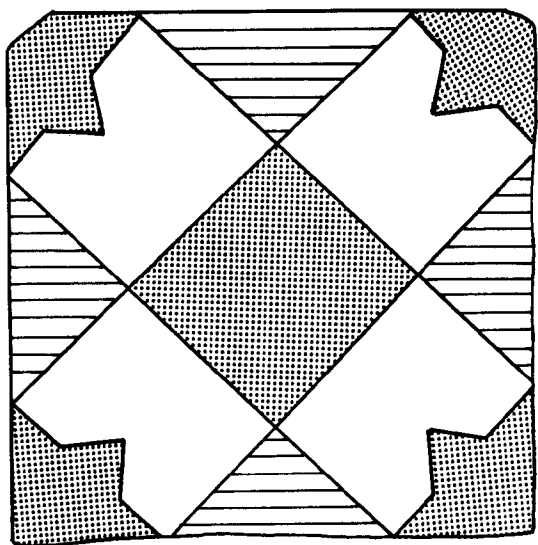

582

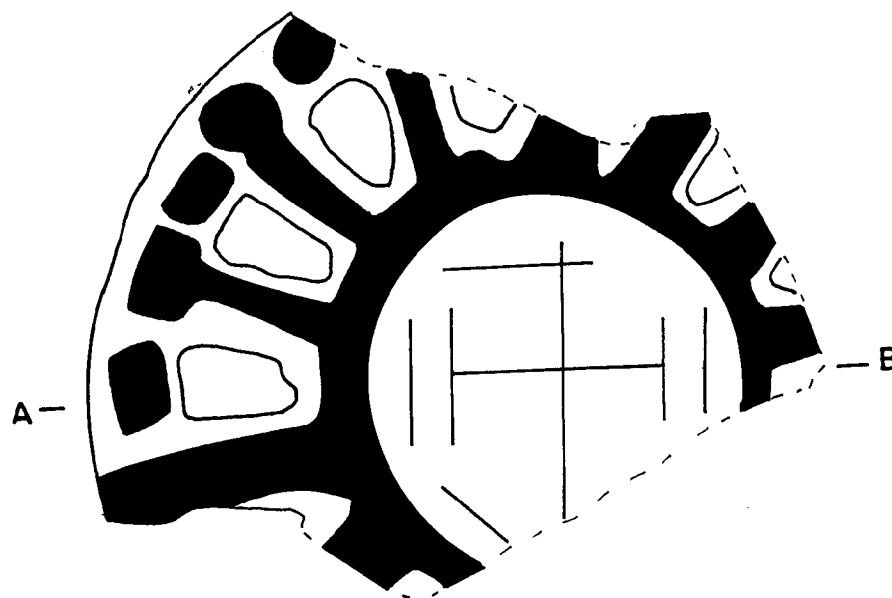

581



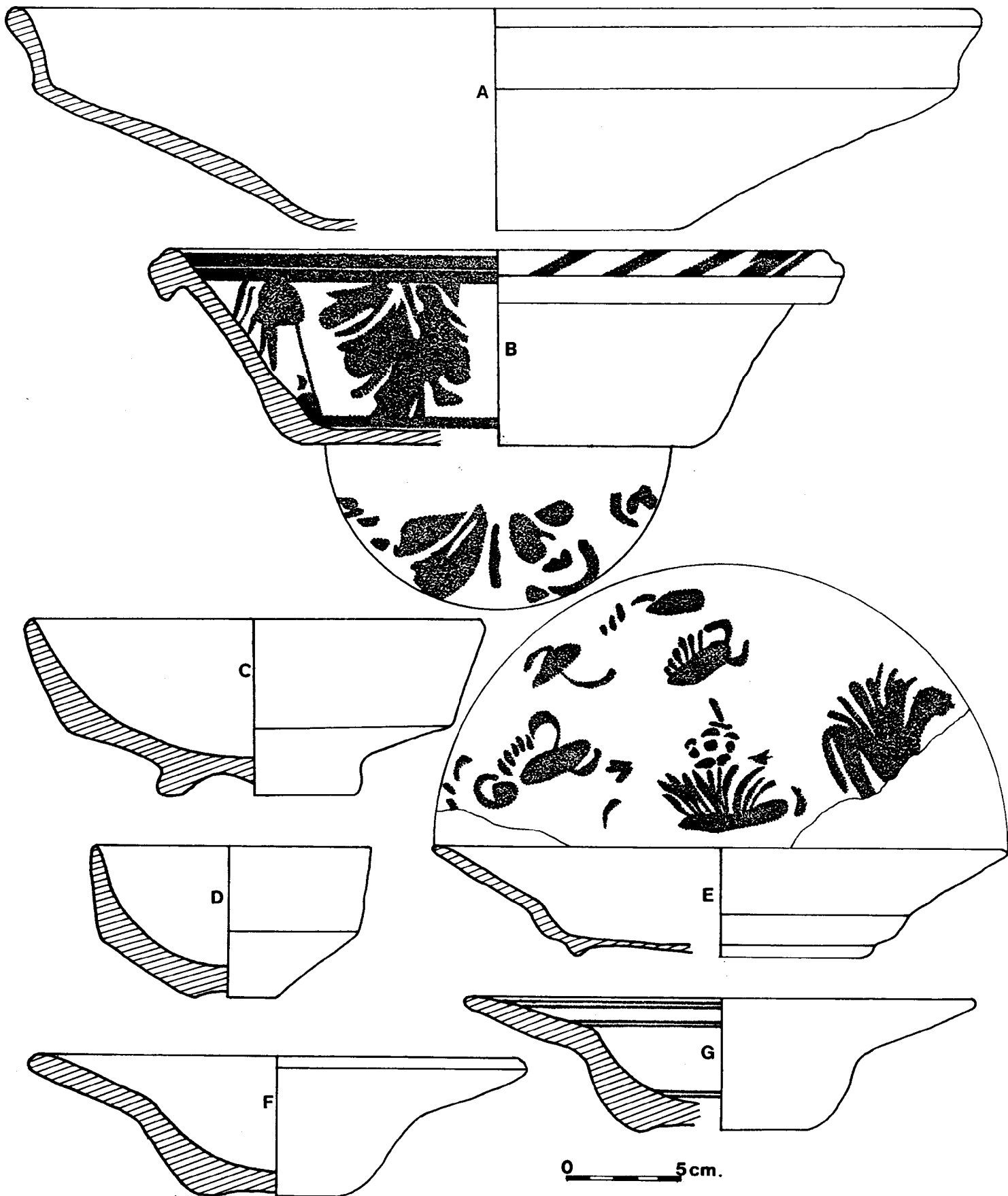

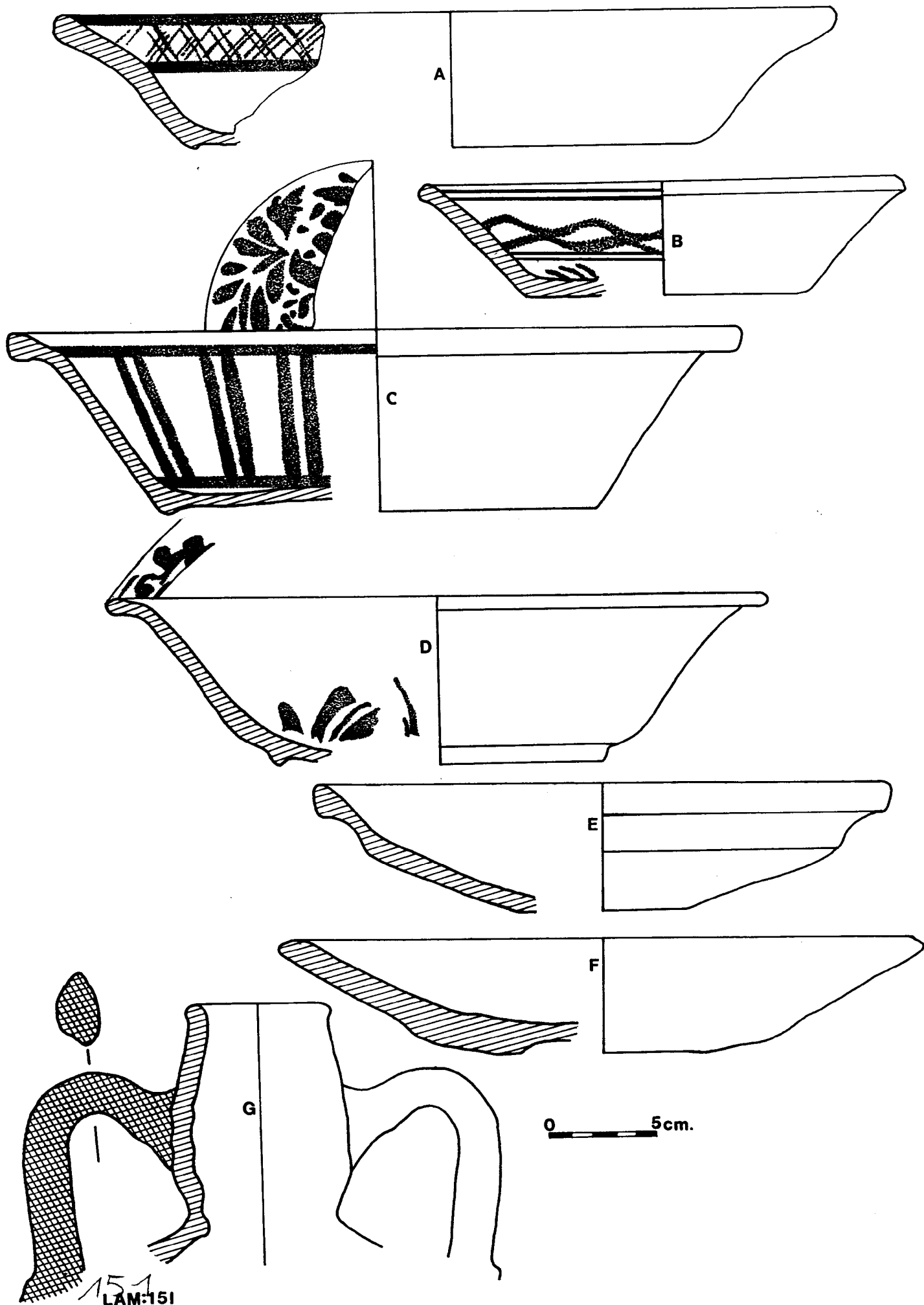



Universidad  
de Huelva

Reunido el Tribunal integrado por los abajo firmantes  
en el día de la fecha, para juzgar la Tesis Doctoral de  
D. / D<sup>a</sup> José Antonio Luis Gil  
Titulada Apuntes en la Baliza de Cádiz  
durante la Edad Moderna  
acordó otorgarle la calificación de Subsistente

Huelva, 24 de Junio de 1994

El Vocal

El Presidente

El Vocal

El Secretario

El Vocal

El Doctorando